

## PRILOGA I

### ZAHTEV ZA GRADNJO IN OPREMLJANJE RIBIŠKIH LADIJ

#### I. POGLAVJE SPLOŠNE DOLOČBE

##### Pravilo 1 (uporaba)

Če ni izrecno določeno drugače, veljajo določbe te priloge za nove ladje.

##### Pravilo 2 (opredelitev pojmov)

(1) »Nova ribiška ladja« pomeni ribiško ladjo, za katero je:

a) 1. januarja 1999 ali pozneje sklenjena pogodba za gradnjo ali večjo predelavo ladje,

b) bila pogodba za gradnjo ali večjo predelavo sklenjena pred 1. januarjem 1999 in je bila predana v uporabo tri leta ali več pozneje, ali

c) če ni pogodbe o gradnji, 1. januarja 1999 ali pozneje:  
– položen gredelj,  
– se začne gradnja, razpoznavna za določeno ladjo, ali  
– se začne montaža, ki zajema najmanj 50 ton ali 1% ocenjene mase celotnega gradbenega materiala, glede na nižjo vrednost.

(1a) »Nova ribiška ladja, zgrajena 1. januarju 2003 ali pozneje« pomeni novo ribiško ladjo, za katero je:

a) 1. januarja 2003 ali pozneje sklenjena pogodba za gradnjo ali večjo preureditev,

b) bila pogodba za gradnjo ali večjo preureditev sklenjena pred 1. januarjem 2003 in je bila predana v uporabo tri leta ali več pozneje; ali

c) če ni pogodbe za gradnjo, 1. januarja 2003 ali pozneje:

– položen gredelj ali  
– začeta gradnja, razpoznavna za določeno ladjo, ali  
– začeta montaža, ki zajema najmanj 50 ton ali 1% ocenjene mase vsega konstrukcijskega materiala, kar predstavlja manjšo vrednost.

(2) »Obstoječa ribiška ladja« pomeni ribiško ladjo, ki ni nova ribiška ladja.

(3) »Odobreno« pomeni, da je odobrila Uprava ali drug pristojen organ.

(4) »Posadka« pomeni poveljnika in vse osebe, ki so poslone ali sodelujejo pri kakršnem koli opravi na ladji.

(5) »Dolžina (L)« pomeni 96% celotne dolžine na vodni črti pri 85% najmanjše prilagojene globine, merjene od linije gredlja, ali, če je naslednja vrednost večja, dolžino od sprednjega dela ladje do osi gredi krmila na navedeni vodni črti. Pri ladji, konstruirani z naklonom gredlja, mora biti vodna črta, na kateri se ta dolžina meri, vzporedna s konstruirano vodno črto.

(6) »Sprednje in zadnje navpičnice« se izmerijo na začetku in na koncu dolžine (L). Sprednje navpičnice sovpadajo s prednjim delom ladje na vodni črti, na kateri se meri dolžina.

(7) »Širina (B)« pomeni največjo širino ladje, izmerjeno od sredine ladje do oblikovane linije rebra pri ladji s kovinskim opločjem in do zunanje površine trupa pri ladji z opločjem iz katerega koli drugega materiala.

(8) a) »Prilagojena globina« je vertikalna razdalja, merjena od gornjega roba gredlja do vrha delovnega krova na strani.

b) Pri ladji, katere zgornji rob je zaokrožen, se prilagojena globina meri do točke presečišča oblikovanih linij krova in stranskega opločja, pri čemer linije potekajo, kakor da bi bil zgornji rob ladje koničaste oblike.

c) Če je delovni krov stopničast in dvignjeni del tega krova sega čez točko, v kateri se določa prilagojena globina, se prilagojena globina izmeri glede na referenčno linijo, ki poteka od spodnjega dela krova vzdolž linije, vzporedne z dvignjenim delom.

(9) »Globina (D)« je prilagojena globina na sredini ladje.

(10) »Najgloblja obratovalna vodna linija« je vodna linija, ki se nanaša na največji dopustni obratovalni ugrez.

(11) »Sredina ladje« je sredina dolžine L.

(12) »Srednji del ladje« je del trupa, ki je določen s presečiščem med oblikovano površino trupa z navpično ravnino, ki je pravokotna na vodno linijo in ravnine v simetralni ravnini ladje, ki potekajo skozi sredino ladje.

(13) »Linija gredlja« je linija vzporedna na naklon gredlja, ki na sredini ladje poteka skozi:

a) vrh gredlja ali presečiščno linijo med notranjostjo zunanje oplake z gredljem, kjer gredelj poteka nad to linijo ladje s kovinskim opločjem,

b) spodnjo linijo gredlja z utorom pri ladji z lesenim opločjem ali pri kompozitni ladji, ali

c) presečišče med ravno neovirano površino zunanje stranske konture opločja na dnu s simetralno linijo ladje z opločjem, ki ni iz lesa ali kovine.

(14) »Simetrala« je vodoravna linija, ki linijo gredlja seka na sredini ladje.

(15) »Delovni krov« je na splošno najnižji popolni krov, ki je nad najglobljo obratovalno vodno linijo, na katerem poteka ribolov. Pri ladji, ki je opremljena z dvema ali več popolnima krovoma, lahko Uprava kot delovni krov sprejme najnižji krov pod pogojem, da je ta krov nad najglobljo obratovalno vodno linijo.

(16) »Nadgradnja« je zaprt prostor na delovnem krovu, ki poteka od ene do druge strani ladje, ali prostor s stranicami, ki od boka ladje ni pomaknjen za več kakor 0,04 B.

(17) »Ograjena nadgradnja« je nadgradnja z:

a) obdajajočimi pregradami učinkovite konstrukcije,

b) odprtini za dostop, če obstajajo, v teh pregradah, ki so opremljene s trajno pritrjenimi vremensko odpornimi vrati, katerih trdnost je enaka strukturi brez odprtini in ki jih je mogoče odpreti z obeh strani, in

c) drugimi odprtini na straneh ali koncih nadgradenj, opremljenimi z učinkovitimi vremensko odpornimi sredstvi za zapiranje.

Poveljniški most ali paluba nad krmo ne štejeta kot ograjena, razen kadar je zagotovljen vhod za posadko, čez katerega ima dostop do strojev in drugih delovnih prostorov znotraj teh nadgradenj z uporabo alternativnih načinov, ki so vedno na voljo, kadar so pregrade zaprte.

(18) »Krov nadgradnje« je tisti popolni ali delni krov, ki predstavlja vrh nadgradnje, krovne hišice ali druge postavitve na višini vsaj 1,8 metra nad delovnim krovom. Če je višina manjša od 1,8 metra, vrh take krovne hišice ali drugih postavitve šteje kot delovni krov.

(19) »Višina nadgradnje ali druge postavitve« je najnižja navpična razdalja, izmerjena na strani od vrha nosilca krova nadgradnje ali postavitve do vrha nosilca delovnega krova.

(20) »Vremensko odporen« pomeni, da voda ne bo prodrla v ladjo pod nobenimi pogoji na morju.

(21) »Vodotesen« pomeni zmožen preprečiti prehod vode skozi konstrukcijo v kateri koli smeri pod pritiskom vode, za katerega je obdajajoča struktura načrtovana.

(22) »Prestrezna pregrada« je vodotesna pregrada do delovnega krova v sprednjem delu ladje, ki izpolnjuje naslednje pogoje:

a) pregrada je nameščena na razdalji od sprednje navpičnice:

– ki ni manjša od 0,05 L in ne večja od 0,08 L ladjo dolge 45 metrov ali več;

– ki ni manjša od 0,05 L in ne večja od 0,05 L plus 1,35 metra, za ladjo krajšo od 45 metrov, razen če Uprava za ladje, ki niso nove ribiške ladje, zgrajene 1. januarja 2003 ali pozneje, dovoli drugače,

– v nobenem primeru ne manj kakor 2,0 metra.

b) Če je kateri koli del trupa, ki je pod vodo, pred sprednjo navpičnico, npr. balonasti premec, se razdalja, določena v a) točki, meri od točke, ki je na sredini dela, ki je pred sprednjo navpičnico, ali od točke 0,015 L pred sprednjo navpičnico, katere je pač manjša.

c) Pregrada ima lahko stopnice ali vdolbine pod pogojem, da so znotraj omejitvev, predpisanih v a) točki.

### Pravilo 3

#### (izjeme)

(1) Uprava lahko oprostí katero koli ladjo, ki vključuje nove lastnosti, katere koli zahteve iz II., III., IV., V., VI. in VII. poglavja, katerih uporaba bi lahko močno ovirala raziskave glede takih lastnosti in njihovo vgradnjo v ladjo. Taka ladja mora ustrezati varnostnim zahtevam, ki po mnenju Uprave omogočajo uporabo ladje za predvidene namene in so take, da zagotavljajo celovito varnost ladje.

(2) Izjeme od zahtev iz IX. poglavja ureja pravilo IX/3, izjeme od zahtev iz X. poglavja pa ureja pravilo X/2.

(3) Uprava lahko katero koli ladjo, ki se uporablja izključno za namene ribolova v bližini obale svoje države, oprostí katere koli zahteve te priloge, če oceni, da uporaba teh zahtev ni smiselna in izvedljiva glede na razdaljo območja, v katerem ladja ribari od izhodišnega pristanišča v svoji državi, vrsto ladje, vremenske pogoje in odsotnost splošnih plovbnih nevarnosti pod pogojem, da ladja ustreza varnostnim zahtevam, ki po mnenju Uprave omogočajo uporabo ladje za predvidene namene in so take, da zagotavljajo celovito varnost ladje.

(4) Če Uprava dovoli kakršno koli izjemo skladno s tem pravilom, posreduje IMO podrobne podatke o tem, in sicer v obsegu, ki zadostuje za potrditev, da je zagotovljena ustrezna raven varnosti.

### Pravilo 4

#### (enakovredne nadomestitve)

(1) Če morajo biti skladno z določbami pravil na ladji nameščeni ali prisotni določena oprema, material, instrument ali naprava ali ustrezen tip le-teh, ali se morajo izvesti kakršni ukrepi, lahko Uprava dovoli kakršno koli drugo opremo, material, instrument ali napravo ali ustrezen tip le-teh, ki so nameščeni ali prisotni na ladji, ali izvedbo kakršnih koli ukrepov na ladji, če s preskusi ali kako drugače ugotovi, da so taka oprema, material, instrument ali naprava vsaj tako učinkoviti, kakor to zahtevajo določbe pravil.

(2) Če Uprava odobri tako zamenjavo opreme, materiala, instrumenta ali naprave, njihove vrste, ali ukrepe, mora posredovati IMO informacije o njihovih posebnostih skupaj s poročilom o vseh izvedenih preskusih.

### Pravilo 5

#### (popravila, rekonstrukcije in spremembe)

(1) Ladja, na kateri se opravijo popravila, rekonstrukcije, spremembe in s tem povezano opremljanje, mora še naprej izpolnjevati vsaj tiste zahteve, ki so tudi prej veljale zanjo.

(2) Popravila, rekonstrukcije in spremembe večjega obsega in s tem povezano opremljanje morajo izpolnjevati zahteve za novo ladjo samo v tistem delu, ki se nanaša na taka popravila, rekonstrukcije in spremembe ter v obsegu, za katerega Uprava oceni, da je smiseln in izvedljiv.

### Pravilo 6

#### (pregledi)

(1) Vsaka ladja mora opraviti spodaj navedene preglede:

a) Začetni pregled pred predajo ladje v uporabo ali pred prvo izdajo dovoljenja, zahtevanega skladno s pravilom 7, ki vključuje celovit pregled strukture, stabilnosti, strojev, postavitve in materiala ladje, vključno z zunanostjo trupa ladje,

notranjostjo in zunanostjo kotlov in opreme, če se ta priloga nanaša na ladjo. Pregled mora zagotoviti, da postavitve, material in predpisane debeline struktur, kotlov in drugih tlačnih posod ter njihove dodatne opreme, glavnih in pomožnih strojev, električnih napeljav, radijskih naprav, vključno s tistimi, ki se uporabljajo skupaj z rešilno opremo, protipožarna oprema, protipožarni varnostni sistemi in naprave, reševalna oprema, navigacijska oprema ladje, navtične publikacije in druga oprema v celoti ustrezajo zahtevam, ki izhajajo iz te priloge. Pregled mora zagotoviti, da je izdelava vseh delov ladje in njene opreme v vseh pogledih zadovoljiva ter da je ladja opremljena z lučmi, opremo za oddajanje zvočnih signalov in signalov v sili, predvidenih s to prilogo in veljavno Konvencijo o mednarodnih pravilih za izogibanje trčenju na morju. Če se uporablja oprema za prenos, se zanjo prav tako opravi pregled, da se zagotovi, da je v dobrem stanju in skladna z ustreznimi zahtevami veljavne Konvencije o mednarodnih pravilih o izogibanju trčenja na morju.

b) Periodični pregledi v spodaj navedenih časovnih intervalih:

– na štiri leta glede strukture, vključno z zunanjo stranjo trupa ladje in stroji ladje, skladno z II., III., IV., V. in VI. poglavjem. Skladno s prvim odstavkom pravila 11 se lahko to obdobje podaljša za eno leto za ladje, za katere se pregledi izvajajo interno ali eksterno, če je to smiselno in izvedljivo,

– na dve leti glede opreme ladje, skladno z II., III., IV., V., VI., VII. in X. poglavjem, in

– na eno leto glede radijske opreme, vključno z opremo, ki se uporablja na rešilni opremi, in radijske opreme za določanje smeri ladje, skladno s VII., IX. in X. poglavjem.

Periodični pregledi morajo zagotoviti, da oprema, navedena v a) točki, v celoti izpolnjuje ustrezne zahteve, ki izhajajo iz te priloge, da je v dobrem delujočem stanju in da so na ladji zagotovljene informacije o stabilnosti.

Če se čas trajanja dovoljenja, izdanega skladno s pravilom 7 ali 8, podaljša skladno z drugim ali četrtrim odstavkom pravila 11, se lahko skladno s tem podaljša tudi časovni interval pregleda.

c) Poleg periodičnih pregledov, predpisanih v prvi alineji b) točke, se morajo izvajati vmesni pregledi strukture in strojev ladje v dvoletnih presledkih plus/minus tri mesece. Ti pregledi morajo zagotavljati, da niso bile narejene spremembe, ki bi negativno vplivale na varnost ladje ali posadke.

d) Opravljeni redni pregledi iz druge in tretje alineje točke b) in vmesni pregledi iz točke c) se potrdijo v spričevalu iz pravila 7 ali 8.

(2) a) Preglede in nadzor ladje, ki se nanašajo na izvajanje določb pravil in na odobritve izjem, opravljajo pooblašteni klasifikacijski zavodi.

b) Klasifikacijski zavod, pooblaščen za izvajanje pregledov in nadzora, iz a) točke, mora imeti najmanj pooblastilo, da lahko:

– zahteva popravila na ladji,  
– izvede preglede in nadzore, če to od njega zahtevajo pristojni organi oblasti države pristanišča.

Ministrstvo za promet obvesti IMO o posameznih odgovornostih in pogojih pooblastil, prenesenih na klasifikacijske zavode.

c) Če klasifikacijski zavod ugotovi, da stanje ladje ali stanje opreme na njej v precejšnji meri odstopa od posebnosti, navedenih v spričevalu, ali če je stanje tako, da ladja ni primeren za plovbo na morju, ne da bi bila pri tem ogrožena varnost ladje ali oseb na njej, taka nadzorna oseba ali organizacija nemudoma poskrbi, da se izvedejo izboljšave, o tem pa sproti obvešča Upravo. Če take izboljšave niso izvedene, se ladji odvzame spričevalo in o tem nemudoma obvesti Upravo, kadar pa je ladja v pristanišču druge države, morajo biti o tem nemudoma obveščeni tudi pristojni organi oblasti države pristanišča. Če pristojni organi ali klasifikacijski zavod obvesti Upravo, jim ta zagotovi vso potrebno pomoč pri izvajanju dolžnosti, ki izhajajo iz tega pravila. Kadar je primerno, pomorski inšpektor

prepove ladji izplutje, dokler ni sposobna pluti ali nadaljevati plovbe do ustrezne ladjedelnice brez nevarnosti za ladjo ali osebe na njej.

(3) a) Ladja in oprema na njej morata biti vzdrževani skladno z določbami teh pravil, da se zagotovi, da je ladja v vseh pogledih primerna za nadaljevanje plovbe, ne da bi bila pri tem ogrožena ali osebe na njej.

b) Spremembe strukture strojev, opreme in drugih delov, na katere se nanaša pregled, po katerem koli pregledu brez dovoljenja Uprave niso dovoljene.

c) Kadar je ladja udeležena v nesreči ali je odkrita okvara, ki vpliva na varnost ladje ali učinkovitost in celovitost njene rešilne opreme ali druge opreme, poveljnik ali lastnik čim prej o tem obvesti Upravo in pooblaščen klasifikacijski zavod za izdajo ustreznega spričevala, ki sproži preiskavo, da se ugotovi, ali je nadzor, predviden s tem pravilom, potreben. Če je ladja v pristanišču druge države podpisnice, poveljnik ali lastnik o tem nemudoma obvesti tudi pristojne organe oblasti države pristanišča, pooblaščen klasifikacijski zavod pa preveri, ali je bilo tako poročilo predloženo.

#### Pravilo 7

(izdajanje ali overitev spričeval)

(1) a) Mednarodno spričevalo o varnosti ribiške ladje se izda po opravljenem pregledu ladje, ki ustreza veljavnim zahtevam iz te priloge.

b) Če je ladja oproščena skladno z določbami te priloge, se poleg spričevala iz a) točke, izda mednarodno spričevalo o oprostivni ribiške ladje.

(2) Spričevala iz prvega odstavka izda ali overi pooblaščen klasifikacijski zavod.

#### Pravilo 8

(izdajanje in overitev spričeval s strani druge osebe)

(1) Uprava lahko na zahtevo druge države podpisnice zahteva izvedbo pregleda ladje in, če ugotovi da so zahteve, ki izhajajo iz te priloge, izpolnjene, odobri izdajo spričeval za ladjo in, kjer je ustrezno, dovoli overitev spričeval skladno z določbami te priloge.

(2) Kopijo spričevala in kopijo poročila o pregledu je treba čim prej posredovati Upravi.

(3) Spričevalo, ki je izdano na ta način, mora vsebovati izjavo, iz katere razvidno, da je bilo izdano na zahtevo pristojnega organa druge države in ima enako veljavo ter je enako priznано kakor spričevalo, izdano skladno s pravilom 7.

#### Pravilo 9

(obrazec spričevala in seznama opreme)

Spričevala in seznam opreme morajo biti izdani na obrazcu iz priloge. Če se v besedilu ne uporablja angleški ali francoski jezik, mora besedilo vsebovati prevod v enega od teh jezikov, razen če Uprava oceni, da to ni potrebno glede na območje, v katerem bo ladja plula.

#### Pravilo 10

(razpoložljivost spričeval)

Spričevala, izdana skladno s pravilom 7 ali 8, morajo biti vedno na ladji, tako da jih je mogoče vedno pregledati.

#### Pravilo 11

(trajanje in veljavnost spričeval)

(1) Mednarodno spričevalo o varnosti ribiške ladje se izda za obdobje, ki ni daljše od štirih let in ga za namene izvajanja periodičnih in vmesnih pregledov skladno z b) in c) točko prvega odstavka pravila 6 ni mogoče podaljšati za več kakor eno leto razen v primerih iz drugega, tretjega in četrtega odstavka tega pravila. Veljavnost mednarodnega spričevala o oprostivni ribiške ladje ne more biti daljše od veljavnosti mednarodnega spričevala o varnosti ribiške ladje.

(2) Če ob prenehanju veljavnosti spričevala ladja ni v slovenskem pristanišču lahko Uprava podaljša veljavnost spričevala. Tako podaljšanje se lahko odobri samo zato, da lahko ladja dokonča svoje potovanje do slovenskega pristanišča ali do pristanišča, v katerem bo pregledana, in le v primerih, ko je to primerno in izvedljivo.

(3) Veljavnost spričevala iz prejšnjega odstavka ne sme biti podaljšana za obdobje, daljše od petih mesecev. Ladja, za katero je tako podaljšanje odobreno, ne sme na podlagi tega podaljšanja zapustiti slovenskega pristanišča ali pristanišča, v katerem bo pregledana, če ni bilo zanjo izdano novo spričevalo.

(4) Uprava lahko spričevalo, katerega veljavnost ni bila podaljšana skladno z določbami drugega odstavka, podaljša za dodatno obdobje, ki pa ni daljše od enega meseca od datuma preteka, ki je naveden na spričevalu.

(5) Spričevalo, izdano skladno s pravilom 7 ali 8, preneha veljati v naslednjih primerih:

a) če ustrezni nadzori niso izvedeni v časovnih obdobjih, določenih v pravilu 6,

b) če spričevalo ni overjeno skladno z veljavnimi predpisi,

c) ob prenosu ladje pod zastavo druge države.

Novo spričevalo se izda samo, če pooblaščen klasifikacijski zavod ugotovi, da ladja popolnoma ustreza zahtevam iz a) in b) točke tretjega odstavka pravila 6. Ob prenosu med državami podpisnicami, mora Uprava, če je ladja predhodno plula pod slovensko zastavo, na zahtevo, če je le-ta bila vložena v treh mesecih po izvedbi prenosa, posredovati, kakor hitro je to mogoče, kopije spričeval, ki so bila izdana za ladjo pred prenosom in, če so na voljo, tudi kopije ustreznih poročil o pregledih.

## II. POGLAVJE

### KONSTRUKCIJA, VODOTESNOST IN OPREMA

#### Pravilo 1

(konstrukcija)

(1) Trdnost in konstrukcija trupa, nadgradenj, krovnih hišic, žrel strojnic, ohišij strojev, prehodov ter vseh drugih struktur in opreme ladje morata vzdržati v vseh predvidenih okoliščinah glede na predvideno uporabo, hkrati pa biti skladni s pravili pooblaščenega klasifikacijskega zavoda.

(2) Trup ladje, ki je namenjena za uporabo v ledu, mora biti ojačen skladno s predvidenimi plovnimi razmerami in območji plovbe.

(3) Pregrade, naprave za zapiranje in pokrovi odprt in v teh pregradah ter metode za njihovo testiranje morajo biti skladni s pravili pooblaščenega klasifikacijskega zavoda. Ladja, ki ni izdelana iz lesa, mora biti opremljena s prestrezno pregrado in vsaj z vodotesnimi pregradami, ki obdajajo mesto glave strojnice. Take pregrade morajo segati vse do delovnega krova. Tudi na leseni ladji morajo biti nameščene take pregrade, ki so, če je to izvedljivo, nepropustne.

(4) Cevi, ki potekajo skozi prestrezno pregrado, morajo biti opremljene s primernimi ventili, ki jih je mogoče upravljati tudi nad delovnim krovom. Okrov ventila mora biti pritrjen na prestrezno pregrado znotraj sprednjega podpalubja. V prestrezno pregrado pod delovnim krovom ne smejo biti vgrajena nobena vrata, prezračevalni vodi, vstopni jaški ali druge odprtine.

(5) Če je ladja opremljena z dolgo sprednjo nadgradnjo, mora biti prestrezna pregrada vremensko odporna in podaljšana do naslednjega krova nad pregradnim krovom. Če je podaljšek nameščen znotraj omejitev, iz pravila 1/2(22), del krova, ki tvori stopnico, pa je neprepusten, ni potrebno, da je podaljšek pritrjen neposredno nad pregrado.

(6) Število odprt in na prestrezni pregradi nad delovnim krovom je treba zmanjšati na najmanjšo možno mero, ki je še združljiva s konstrukcijo in normalnim delovanjem ladje. Take odprtine morajo imeti možnost, da se vodotesno zaprejo.

(7) Pri ladji dolžine 75 metrov ali več mora biti med prestrežno pregrado in pregrado prednjega pretežnega tanka, če je to izvedljivo, nameščeno neprepustno dvojno dno.

#### Pravilo 2

(vodotesna vrata)

(1) Število odprtín v vodotesni pregradi se mora skladno z zahtevami tretjega odstavka pravila 1 zmanjšati na najmanjšo možno mero, ki je še združljiva s splošnimi potrebami ladje glede postavitev in ribolova. Odprtine morajo biti opremljene z neprepustnimi sredstvi za zapiranje, skladnimi s pravili pooblaščenega klasifikacijskega zavoda. Neprepustna vrata morajo biti enake trdnosti kakor struktura brez odprtín, ki je v neposredni bližini.

(2) Pri ladji, krajši od 45 metrov, so lahko taka vrata na tečajih, ki jih je mogoče uporabljati lokalno z obeh strani in morajo biti na morju običajno zaprta. Na vsaki strani vrat mora biti pritrjeno opozorilo, da morajo biti vrata na morju vedno zaprta.

(3) Na ladji dolžine 45 metrov in več morajo biti drsna vodotesna vrata v:

a) prostorih, kjer je predvideno, da bodo na morju odprta in če so njihovi spodnji pragovi nameščeni nižje od najgloblje obratovalne vodne linije, razen če Uprava oceni, da to glede na vrsto in način ribarjenja ladje ni potrebno ali ni izvedljivo, in

b) spodnjem delu prostora za strojnico, kjer je iz tega prostora zagotovljen dostop do osnega predora. V drugih primerih se lahko uporabljajo vodotesna vrata na tečajih.

(4) Drsna vodotesna vrata se lahko uporabljajo, če je ladja nagnjena do 15 stopinj na katero koli stran.

(5) Drsna vodotesna vrata, ne glede na to ali se upravljajo ročno ali kakor koli drugače, mora biti možno odpirati lokalno z obeh strani. Pri ladji dolžine 45 metrov in več mora biti možno ta vrata upravljati tudi z napravo za daljinsko upravljanje iz katerega koli dostopnega mesta na delovnem krovu, razen kadar so vrata nameščena v bivalnih prostorih za posadko.

(6) Na oddaljenih krmilnih mestih morajo biti zagotovljena sredstva, ki pokažejo, ali so vrata odprta ali zaprta.

(7) Izjeme od tega pravila za nove ribiške ladje, zgrajene 1. januarja 2003 ali pozneje, so lahko dovoljene samo po postopku iz člena 4 Direktive 1997/70/ES.

#### Pravilo 3

(celovitost trupa)

(1) Zunanje odprtine se morajo zapirati tako, da je preprečen vdor vode v ladjo. Odprtine na krovu, ki jih je mogoče odpreti med ribarjenjem, morajo biti običajno nameščene v bližini simetralne linije ladje. Uprava lahko odobri drugačno postavitev, če oceni, da to ne bo negativno vplivalo na varnost ladje.

(2) Lopute za ribe ali vlečno mrežo na krmi morajo biti na električen pogon in jih mora biti možno krmiliti iz katerega koli položaja, ki zagotavlja neoviran pogled na delovanje loput.

#### Pravilo 4

(vremensko odporna vrata)

(1) Vse odprtine za dostop, ki so v pregradah ograjenih nadgradenj in drugih zunanjih struktur, skozi katere lahko vstopi voda in ogrozi ladjo, morajo biti opremljene z vrati, ki so trajno pritrjena na pregrado, okvirjena in ojačena tako, da je trdnost celotne strukture enaka strukturi brez odprtín, hkrati pa morajo biti vremensko odporna, kadar so zaprta. Sredstva za zapiranje teh vrat, ki zagotavljajo vremensko odpornost, morajo biti sestavljena iz tesnil in vpenjalnih naprav ali drugih enakovrednih sredstev in trajno nameščena na pregrado ali na vrata sama, hkrati pa morajo biti razporejena tako, da jih je mogoče upravljati z obeh strani pregrade. Uprava lahko dovoli, da se vrata v hladilne sobe odpirajo samo z ene strani ne glede na varnost posadke, pod pogojem, da je nameščena ustrežna alarmna naprava, s katero se prepreči, da bi oseba ostala zaprta v teh sobah.

(2) Višina pragov nad krovom teh vrat v prehodih, postavitvah in ohišjih strojev, ki zagotavljajo neposreden dostop do teh delov krova, ki so izpostavljeni vremenskim vplivom in morju, mora biti vsaj 600 milimetrov na delovnem krovu in vsaj 300 milimetrov na krovu nadgradnje. Če je bilo na podlagi obratovalnih izkušenj utemeljeno in če to odobri Uprava, se lahko te višine, razen pri vratih, ki zagotavljajo neposreden dostop do strojnice, znižajo na višino, ki ni nižja od 380 milimetrov oziroma 150 milimetrov.

#### Pravilo 5

(žrela, zaprta z lesenimi pokrovi)

(1) Višina praga teh žrel nad krovom mora biti vsaj 600 milimetrov na izpostavljenih delih delovnega krova in vsaj 300 milimetrov na krovu nadgradnje.

(2) V končno debelino lesa, iz katerega so pokrovi žrel, mora biti všteta tudi dopustna površinska obraba zaradi grobega ravnanja. V vsakem primeru mora končna debelina teh pokrovov znašati vsaj 4 milimetre na vsakih 100 milimetrov nepodprtega razpona, vendar ne manj kakor 40 milimetrov, višina njihovih nosilnih površin pa znaša vsaj 65 milimetrov.

(3) Ureditve za zapiranje lesenih pokrovov žrel, ki so vremensko odporna, morajo biti skladne s standardi iz pravil 14 in 16 Priloge I k Mednarodni konvenciji o tovornih črtah iz leta 1966.

#### Pravilo 6

(žrela, zaprta s pokrovi, ki niso iz lesa)

(1) Višina praga žrel nad krovom mora ustrezati višini, navedeni v prvem odstavku pravila 5. Če je bilo na podlagi obratovalnih izkušenj utemeljeno in če to odobri pooblaščen klasifikacijski zavod, se lahko višina teh pragov zniža ali pa se prag v celoti opusti, če to ne vpliva negativno na varnost ladje. V tem primeru morajo biti odprtine žrel čim manjše, pokrovi pa morajo biti trajno nameščeni s tečajji ali enakovrednimi sredstvi, ki jih je možno hitro zapreti in zapahnuti, ali z enako učinkovito opremo skladno s pravili pooblaščenega klasifikacijskega zavoda.

(2) Za izračunavanje trdnosti se predvideva, da so pokrovi žrel obremenjeni s težo tovora, ki se bo prenašala preko njih, ali z naslednjimi statičnimi obremenitvami glede na to, katera obremenitev je večja:

a) 10,0 kilonewtona na kvadratni meter za ladjo dolžine 24 metrov ali več,

b) 17,0 kilonewtona na kvadratni meter za ladjo dolžine 100 metrov ali več.

Za vmesne dolžine se vrednosti obremenitev določijo z uporabo linearne interpolacije. Pooblaščen klasifikacijski zavod lahko zmanjša obremenitve na ne manj kakor 75% zgoraj navedenih vrednosti pri pokrovih žrel, ki so na krovu nadgradnje nameščeni za točko, ki je za 0,25 L oddaljena od sprednje navpičnice.

(3) Če so pokrovi izdelani iz plavljenega jekla, največja napetost, izračunana skladno z drugim odstavkom tega pravila, pomnožena s 4,25, ne sme presežati največje natezne trdnosti materiala. Pod temi obremenitvami upogib ne sme presežati vrednosti 0,0028-kratnega razpona.

(4) Pokrovi, narejeni iz materiala, ki ni plavljeno jeklo, morajo imeti vsaj enako trdnost kakor pokrovi iz plavljenega jekla. Njihova konstrukcija mora biti zadosti trdna, da zagotavlja vremensko odpornost pod obremenitvami iz drugega odstavka tega pravila.

(5) Pokrovi morajo biti zatisnjeni in imeti tesnila, ki zagotavljajo vremensko odpornost.

#### Pravilo 7

(odprtine v strojnici)

(1) Odprtine v strojnici morajo biti okvirjene in zaprte z ohišji, katerih trdnost je enaka nadgradnji v neposredni bli-

žini. Odprtine za dostop od zunaj morajo biti opremljene z vrati, ki ustrezajo zahtevam pravila 4.

(2) Druge odprtine, ki ne zagotavljajo dostopa, morajo biti opremljene s pokrovi enake trdnosti kakor struktura brez odprtine, ki so trajno pritrjeni nanje in jih je mogoče zapreti tako, da je zagotovljena vremenska odpornost.

#### Pravilo 8

(druge odprtine na krovu)

(1) Kjer je za ribolov bistvenega pomena, se lahko namestijo tudi odprtine za splakovanje krova, bajonete ali podobne vrste naprav ter kontrolne odprtine, če jih je mogoče neprepustno zapreti. Take naprave morajo biti trajno pritrjene na strukturo v neposredni bližini. Ob upoštevanju velikosti, razporeditve odprtin in zasnove naprav za zapiranje se lahko namestijo tudi zapirala s kovinskim stikom, če pooblaščen klasifikacijski zavod oceni, da učinkovito zagotavljajo neprepustnost.

(2) Odprtine, ki niso žrela, odprtine v strojnici, kontrolne odprtine in odprtine za splakovanje na delovnem krovu ali krovu nadgradnje, morajo biti zaščitene z ograjenimi strukturami, opremljenimi z vremensko odpornimi vrati ali enakovrednimi načini. Prehodi morajo biti nameščeni čim bližje simetralne linije ladje.

#### Pravilo 9

(vetniki)

(1) Pri ladji dolžine 45 metrov ali več mora znašati višina pragov vetrnikov nad krovom, razen za pragove vetrnikov v strojnicah, vsaj 900 milimetrov na delovnem krovu in vsaj 760 milimetrov na krovu nadgradnje. Pri ladji, ki je krajša od 45 metrov, mora višina teh pragov znašati 760 milimetrov oziroma 450 milimetrov. Višina nad krovom odprtin vetrnikov, potrebnih za stalno oskrbo strojnice in po potrebi za sobe za generator, mora biti skladna s pravilom II/9(3). Če pa zaradi velikosti ladje ali drugih ureditev to ni primerno, lahko pooblaščen klasifikacijski zavod dovoli nižje višine. Za ladje, zgrajene 1. januarja 2003 ali pozneje, mora nižja višina znašati vsaj 900 mm nad glavnim krovom ali krovom nadgradnje in pod pogojem, da vodotesne naprave za zapiranje, skladno s pravilom II/9(2), v kombinaciji z drugimi ustreznimi ureditvami, zagotavljajo neprekinjeno ustrezno ventilacijo prostorov.

(2) Pragovi vetrnikov morajo imeti enako trdnost kakor struktura v neposredni bližini in morajo biti taki, da jih je možno zapreti s sredstvi za zapiranje, ki so trajno nameščena na vetrnik ali strukturo v neposredni bližini, tako, da je zagotovljena vremenska odpornost. Kjer višina praga katerega koli vetrnika presega 900 milimetrov, mora biti prag posebej podprt.

(3) Pri ladji, dolgi 45 metrov ali več, vetrnikov, katerih pragovi segajo več kakor 4,5 metra nad delovni krov ali več kakor 2,3 metra nad krov nadgradnje, ni treba opremiti s sredstvi za zapiranje, razen če to posebej zahteva pooblaščen klasifikacijski zavod. Pri ladji, dolgi manj kakor 45 metrov, vetrnikov, katerih pragovi segajo več kakor 3,4 metra nad delovni krov ali več kakor 1,7 metra nad krov nadgradnje, ni treba opremiti s sredstvi za zapiranje. Če pooblaščen klasifikacijski zavod oceni, da voda ne more vstopiti v ladjo skozi vetrnike v strojnici, nameščanje sredstev za zapiranje na take vetrnike ni potrebno.

#### Pravilo 10

(zračne cevi)

(1) Če cevi do rezervoarjev in praznih prostorov pod krovom segajo nad delovne krove ali krove nadgradnje, morajo biti izpostavljeni deli cevi enake trdnosti kakor struktura v neposredni bližini in opremljeni z ustrežno zaščito. Odprtine zračnih cevi morajo biti opremljene s sredstvi za zapiranje, ki so trajno pritrjena na cevi ali strukturo v neposredni bližini.

(2) Višina zračnih cevi nad krovom do točke, kjer lahko voda vstopi v notranjost, mora biti vsaj 760 milimetrov na de-

lovnem krovu in vsaj 450 milimetrov na krovu nadgradnje. Pooblaščen klasifikacijski zavod lahko odobri zmanjšanje višine zračnih cevi, tako da ne ovirajo ribarjenja.

#### Pravilo 11

(vodomerne cevi)

(1) Vodomerne cevi, ki ustrezajo pravilom pooblaščenega klasifikacijskega zavoda, morajo biti nameščene:

a) na boke tistih predelov, ki med plovbo niso vedno enostavno dostopni, in

b) na vse rezervoarje in pregrade.

(2) Če so nameščene sondirne cevi, morajo biti zgornji robovi nameščeni tako, da je do njih mogoče enostavno dostopati in morajo, kjer je to izvedljivo, segati nad delovni krov. Njihove odprtine morajo biti opremljene s trajno pritrjenimi sredstvi za zapiranje. Sondirne cevi, ki ne segajo nad delovni krov, morajo biti opremljene z samodejno zapiralno napravo.

#### Pravilo 12

(bočna in druga okna)

(1) Bočna okna v prostorih, ki so pod delovnim krovom in prostorih znotraj ograjenih delov nadgradnje tega krova, morajo biti opremljena s pokrovi na tečajih, ki jih je mogoče zapreti tako, da je zagotovljena vodotesnost.

(2) Stranske odprtine ne smejo biti nameščene na taka mesta, kjer bi bili njihovi spodnji robovi manj kakor 500 milimetrov nad najglobljo obratovalno vodno linijo.

(3) Stranskih odprtin, ki so nameščene manj kakor 1000 milimetrov nad najglobljo težko vodno linijo, ne sme biti mogoče odpreti.

(4) Konstrukcija stranskih odprtin, skupaj s steklom in pokrovi, mora biti odobrena. Tiste odprtine, ki so izpostavljene poškodbam zaradi ribiške opreme, morajo biti ustrezno zaščitene.

(5) V oknih krmarnice mora biti utrjeno varnostno steklo ali njegov ustreznik.

(6) Pooblaščen klasifikacijski zavod lahko dovoli bočna in druga okna brez naoknic v stranskih in sprednjih pregradah krovnih hišic, ki so nameščene na ali nad delovni krov, če oceni, da zaradi tega ne bo ogrožena varnost ladje, skladno s pravili pooblaščenega klasifikacijskega zavoda, ki temeljijo na ustreznih standardih ISO.

#### Pravilo 13

(dovodi in odvodi)

(1) Odvodi, ki potekajo skozi oplato iz prostorov, ki so pod delovnim krovom, iz ograjenih nadgradenj ali iz krovnih hišic na delovnem krovu, opremljenih z vrati, ki ustrezajo zahtevam iz pravila 4, morajo biti opremljeni z dostopnimi sredstvi, ki preprečujejo, da bi voda vdrla v notranjost ladje. Vsaka posamezna odprtina za dovod mora imeti samodejni nepovratni ventil z učinkovitim načinom, ki omogoča zapiranje iz dostopnega mesta. Tak ventil ni potreben, če pooblaščen klasifikacijski zavod oceni, da voda, ki vdre v ladjo skozi odprtino, ne more povzročiti nevarnega poplavljanja in da je debelina cevovoda ustrezna. Naprave za upravljanje ventila s pozitivnim delovanjem morajo biti opremljene s kazalnikom, ki ponazarja, ali je ventil odprt ali zaprt.

(2) V strojnicah z osebjem in pomožnih odprtinah za dovod in odvod morske vode, ki so bistvenega pomena za delovanje strojnice, se krmiljenje lahko izvaja lokalno. Krmilne naprave morajo biti dostopne in opremljene s kazalniki, ki kažejo, ali so odprte ali zaprte.

(3) Instalacije, pritrjene na oplato, in ventili, zahtevani po tem pravilu, morajo biti jekleni, bronasti ali iz drugega odobrenega raztegljivega materiala. Vse cevi med oplato in ventili morajo biti jeklene, razen tistih v prostorih, ki niso izdelani iz jekla. Za te cevi lahko pooblaščen klasifikacijski zavod odobri uporabo drugih materialov.

#### Pravilo 14

(odtočne odprtine v ograji)

(1) Če se zaradi pregrad na predelu delovnega krova, ki je izpostavljen vremenskim vplivom, zbira voda, se minimalna površina odtočnih odprtin v ograji (A), izražena v kvadratnih metrih, na obeh straneh ladje za vsako zbirališče vode na delovnem krovu določi glede na dolžino (l) in višino branika v zbirališču vode na naslednji način:

a)  $A = 0,07 l$

(ni treba, da je l večji od 0,7 L).

b) – Če povprečna višina branika presega vrednost 1200 milimetrov, se potreben obseg območja poveča za 0,004 kvadratne metre na meter dolžine zbirališča vode na vsakih 100 milimetrov višinske razlike.

– Če je povprečna višina branika nižja od 900 milimetrov, se potreben obseg območja zmanjša za 0,004 kvadratne metre na meter dolžine zbirališča vode na vsakih 100 milimetrov višinske razlike.

(2) Če pooblaščen klasifikacijski zavod oceni, da nagib ladje ne zadostuje za hitro in učinkovito odtekanje vode, je treba površino odtočnih odprtin v ograji, izračunano skladno s prvim odstavkom tega pravila, ustrezno povečati.

(3) Na podlagi odobritve s strani Uprave najmanjša površina odtočnih odprtin v ograji za vsako zbirališče vode na krovu nadgradnje ne sme biti manjša od polovice površine (A), navedene v prvem odstavku.

(4) Odtočne odprtine v ograji morajo biti nameščene vzdolž dolžine branika, tako da zagotavljajo najhitrejše in najučinkovitejše odvajanje vode. Spodnji robovi odtočnih odprtin v ograji morajo biti čim bližje krova.

(5) Zaboji in sredstva za shranjevanje ribiške opreme morajo biti urejeni tako, da se zaradi njih ne zmanjša učinkovitost odtočnih odprtin v ograji. Zaboji morajo biti izdelani tako, da jih je med uporabo mogoče pričvrstiti in da ne ovirajo odvajanja vode.

(6) Odtočne odprtine v ograji, katerih globina presega 300 milimetrov, morajo biti opremljene z rešetkami z razdaljo med palicami od 230 do 150 milimetrov, ali pa z drugimi primernimi zaščitnimi sredstvi. Konstrukcija pokrovov odtočnih odprtin v ograji mora biti odobrena. Če so med ribolovom potrebne naprave za zaklepanje pokrovov odtočnih odprtin v ograji, morajo biti skladne s pravili pooblaščenih klasifikacijskih zavodov in take, da jih je možno enostavno upravljati z dostopnega položaja.

(7) Pri ladji, namenjeni za uporabo na območjih, kjer obstaja nevarnost zaledenitve, morajo biti pokrovi in zaščitna sredstva za odtočne odprtine v ograji taki, da jih je enostavno odstraniti, s čimer se omeji prirastek ledu. Velikost odprtin in sredstva za odstranjevanje teh zaščitnih sredstev morajo biti skladni s pravili pooblaščenih klasifikacijskih zavodov.

#### Pravilo 15

(oprema za sidranje in privez)

Zagotovljena mora biti oprema za sidranje, ki omogoča hitro in varno uporabo in je sestavljena iz opreme za sidranje, verige sidra ali žičnih vrvi, zapor in vitla za sidro ali druge opreme za spuščanje in dvigovanje sidra in za zasidranje ladje v vseh predvidenih pogojih delovanja. Ladja mora biti opremljena z ustrezno opremo za privez, ki zagotavlja varen privez v vseh pogojih plovbe. Sidrna oprema in oprema za privez morata biti skladni s pravili pooblaščenega klasifikacijskega zavoda.

#### Pravilo 16

(delovni krovi znotraj ograjene nadgradnje)

(1) Taki krovi morajo biti opremljeni z učinkovitim drenažnim sistemom ustrezne drenažne zmogljivosti za odtekanje čistilne vode in ribjega drobovja.

(2) Vse odprtine, potrebne za ribolovno dejavnost, morajo biti opremljene z napravami, s katerimi jih lahko ena oseba hitro in učinkovito zapre.

(3) Ulov, ki se na take krove prinese za obdelavo ali predelavo, se namesti v posebno pregrado. Takšne pregrade morajo izpolnjevati zahteve pravila 11 poglavja III. Namesti se učinkovit drenažni sistem. Zagotovljena mora biti ustrezna zaščita pred neželenim pritokom vode na delovni krov.

(4) Zagotovljena morata biti vsaj dva izhoda s takih krovov.

(5) Čista višina delovnega prostora ne sme biti na nobenem mestu nižja od dveh metrov.

(6) Nameščen mora biti pritrjen ventilacijski sistem, ki omogoča vsaj šest zamenjav zraka na uro.

#### Pravilo 17

(oznake ugreza)

(1) Vse ladje morajo biti na premcu in krmi na obeh straneh opremljene z oznakami ugreza v decimetrih.

(2) Oznake morajo biti čim bližje prednjim navpičnicam.

#### Pravilo 18

(cisterne za ribe v globoko ohlajeni (RSW) ali hlajeni (CSW) morski vodi)

(1) Če se uporabljajo cisterne z globoko ohlajeno morskovo vodo (RSW) ali hlajeno morskovo vodo (CSW) ali podobni sistemi cistern, morajo biti opremljene z ločeno, stalno nameščeno napravo za polnjenje in praznjenje morske vode.

(2) Če je treba te cisterne uporabiti tudi za prevoz suhega tovora, morajo biti opremljene s sistemom odvodnjavanja in ustreznimi napravami za preprečevanje vdora vode iz sistema odvodnjavanja v cisterne.

### III. POGlavJE

#### STABILNOST IN Z NJO POVEZANA SPOSOBNOST ZA PLOVBO

##### Pravilo 1

(splošno)

Ladja mora biti načrtovana tako, da izpolnjuje zahteve tega poglavja glede delovnih pogojev, navedenih v pravilu 7. Izračun krivulj vzravnalnega vzvoda mora biti opravljen skladno s Kodeksom IMO o stabilnosti vseh tipov nepoškodovanih ladij, sprejet z Resolucijo IMO A.749(18), 4. novembra 1993 in spremenjenim z Resolucijo MSC 75(69).

##### Pravilo 2

(merila stabilnosti)

(1) Razen če Uprava odloči, da obratovalne izkušnje upravičujejo izjeme, se morajo upoštevati naslednja minimalna merila stabilnosti:

a) področje pod krivuljo vzravnalnega momenta (krivulja GZ) ne sme biti manjše od 0,055-metrskega radiana do nagibnega kota 30 stopinj in ne manjše od 0,090-metrskega radiana do nagibnega kota 40 stopinj ali kota poplavljanja  $q_f$ , če je ta kot manjši od 40 stopinj. Poleg tega področje pod krivuljo vzravnalnega momenta (krivulja GZ) med nagibnim kotom 30 stopinj in 40 stopinj ali 30 stopinj in  $q_f$ , če je ta kot manjši od 40 stopinj, ne sme biti manjše od 0,030-metrskega radiana.  $Q_f$  je nagibni kot, pri katerem se odprtine v trupu, nadgradnjah ali krovnih hišicah, ki se ne dajo hitro vremensko odporno zapreti, začnejo potapljati v vodo. Pri uporabi tega merila majhne odprtine, skozi katere postopno poplavljanje ni možno, ne štejejo kot odprte,

b) vzravnalni moment GZ mora biti vsaj 200 milimetrov pod kotom nagiba, enakim ali večjim od 30 stopinj,

c) največji vzravnalni moment  $GZ_{max}$  nastane pod kotom nagiba, za katerega je zaželeno, da je večji od 30 stopinj, vendar ne manjši od 25 stopinj,

d) začetna metacentrična višina GM ne sme biti manjša od 350 metrov pri ladji z enim krovom. Pri ladji s popolno nadgradnjo ali ladji dolžine 70 metrov ali več se lahko metacentrična višina zmanjša skladno s pravili pooblaščenega klasičnega zavoda, vendar v nobenem primeru ne sme biti manjša od 150 milimetrov.

Vsa odstopanja od zahtevanih minimalnih meril stabilnosti se lahko za ribiške ladje, zgrajene 1. januarja 2003 ali pozneje, dovoli le po postopku iz člena 4 Direktive 1997/70/ES.

(2) Če so za omejevanje kotov guganja predvideni drugi ukrepi razen bočnega (gugalnega) gredlja, mora Uprava potrditi, da so merila stabilnosti iz prvega odstavka tega pravila izpolnjena v vseh delovnih pogojih.

(3) Če je za zagotavljanje skladnosti s prvim odstavkom tega pravila predviden balast, mora njegovo naravo in razporeditev odobriti pooblaščen klasičnikski zavod. Pri novi ribiški ladji, zgrajeni 1. januarja 2003 ali pozneje, krajši od 45 m, mora biti tak balast trajen. Če je balast trajen, mora biti trden in varno pritrjen v ladjo. Pooblaščen klasičnikski zavod lahko dovoli tekoči balast, shranjen v rezervoarjih, napolnjenih do vrha, ki niso priključeni na noben črpalni sistem ladje. Če je tekoči balast uporabljen kot trajen balast za zagotovitev skladnosti s prvim odstavkom tega pravila, je treba podrobno vključiti v spričevalo o skladnosti in knjigo stabilnosti. Trajni balast se ne sme premeščati ali odstranjevati z ladje brez odobritve Uprave.

### Pravilo 3

(poplavljanje skladišč za ribe)

Kot nagiba, pri katerem bi lahko prišlo do postopnega poplavljanja skladišč za ribe skozi vratca, ki so odprta med postopkom ravnanja z ribami in ki jih ni mogoče na hitro zapreti, mora biti vsaj 20 stopinj, razen če je možno merila stabilnosti iz pravila 2(1) izpolniti na drugačen način pri delno ali popolnoma poplavljenimi skladišči za ribe.

### Pravilo 4

(posebne ribolovne metode)

(1) Ladja, ki uporablja posebne ribolovne metode, pri katerih med ribolovom nanjo delujejo dodatne zunanje sile, mora, če je to potrebno, izpolnjevati poostrena merila stabilnosti iz pravila 2(1).

(1a) Nova ribiška ladja, zgrajena 1. januarja 2003 ali pozneje, ki lovi z vlačilnimi mrežami z drogom, mora izpolnjevati tudi naslednja merila stabilnosti:

a) merila za območja pod vzravnalnim momentom in za vzravnalne ročice, opredeljena v a) in b) točki prvega odstavka pravila 2, se povečajo za 20%,

b) metacentrska višina ni nižja od 500 mm,

c) merila, navedena v a) točki, veljajo samo za ladjo, pri kateri vgrajena pogonska moč v kilovatih ne presega moči po naslednjih formulah:

—  $N = 0,6 L_s^2$  za ladjo dolžine 35 m ali manj in

—  $N = 0,7 L_s^2$  za ladjo dolžine 37 m ali več,

— pri vmesni dolžini ladje je treba koeficient za  $L_s$  dobiti z interpolacijo med 0,6 in 0,7,

—  $L_s$  je celotna dolžina, skladno z mednarodnim izmeritvenim spričevalom.

(2) Če vgrajena pogonska moč ladje iz prejšnjega odstavka presega vrednosti za standardno pogonsko moč, navedene v zgornjih formulah, se merila, navedena v a) točki, povečajo preprosto sorazmerno večji pogonski moči. Pooblaščen klasičnikski zavod mora preveriti, ali so merila stabilnosti iz prejšnjega odstavka izpolnjena za ladje, ki ribarijo z vlačilno mrežo z drogom v okoliščinah plovbe iz pravila 7(1) tega poglavja. Za izračun stabilnosti se oceni, da so drogovni dvignjeni do kota 45 stopinj z vodoravnico.

### Pravilo 5

(močan veter in bočno nagibanje ladje)

(1) Ladja mora biti zmožna prenesti vpliv močnega vetra in bočnega nagibanja ladje pri povezanih razmerah na morju,

upoštevajoč sezonske vremenske razmere, razmere na morju, v katerih bo plula, vrste ladje in načina ribarjenja.

(2) Za ladjo, zgrajeno 1. januarja 2003 ali pozneje, morajo biti opravljeni ustrezni izračuni skladno s Kodeksom IMO o stabilnosti vseh tipov nepoškodovanih ladij.

### Pravilo 6

(voda na krovu)

Ladja mora biti zmožna prenesti vpliv vode na krovu, upoštevajoč sezonske vremenske razmere, razmere na morju, v katerih bo plula, vrste ladje in načina ribarjenja.

### Pravilo 7

(pogoji ribarjenja)

(1) Število in vrsto pogojev ribarjenja, ki jih je treba upoštevati, določi pooblaščen klasičnikski zavod in mora vključevati:

a) odhod z ribiškega območja s polnim rezervoarjem za gorivo, zalogami, ledom, ribiško opremo itd.,

b) izhod z ribiškega območja s polnim ulovom,

c) prihod v domače pristanišče s polnim ulovom in 10% zalogami, gorivom itd. in

d) vrnitev v domače pristanišče z 10% zalogami, gorivom itd. in najmanjšim ulovom, ki običajno znaša 20% celotnega ulova, vendar lahko znaša tudi 40%, če pooblaščen klasičnikski zavod oceni, da vzorci ribarjenja upravičujejo tako vrednost.

(2) Poleg posebnih pogojev ribarjenja iz prejšnjega odstavka mora pooblaščen klasičnikski zavod zagotoviti, da so minimalna merila stabilnosti, navedena v pravilu 2, izpolnjena tudi pod vsemi ostalimi dejanskimi obratovalnimi pogoji, vključno s tistimi, pri katerih nastanejo najnižje vrednosti parametrov stabilnosti, ki jih vključujejo ta merila. Poleg tega mora pooblaščen klasičnikski zavod zagotoviti, da so upoštevani tisti posebni pogoji, ki so povezani s spremembo v načinu ali na območjih ribarjenja ladje, ki vpliva na stabilnost, skladno z določbami tega poglavja.

(3) V povezavi s pogoji iz prvega odstavka tega pravila morajo izračuni vključevati:

a) upoštevanje teže mokrih ribiških mrež in škripcjevja itd. na krovu,

b) upoštevanje prirastka ledu skladno z določbami pravila 8,

c) homogeno razporeditev ulova, razen če to ni praktično izvedljivo,

d) ulov na krovu, če je predviden, v pogojih ribolova iz b) in c) točke prvega odstavka ter drugega odstavka tega pravila,

e) balastno vodo, če se prevažna v rezervoarjih, ki so namenjeni posebej za te namene, ali drugih rezervoarjih, ki so primerno opremljeni za prevažanje balastne vode, in

f) upoštevanje učinka proste površine tekočin in, če je primerno, ulova, ki se prevažna.

### Pravilo 8

(nabiranje ledu)

(1) Pri ladji, ki ribari na območjih, kjer obstaja verjetnost nabiranja ledu, se mora pri izračunavanju stabilnosti upoštevati naslednji prirastek ledu:

a) 30 kilogramov na kvadratni meter na izpostavljenih zunanjih krovih in hodnikih,

b) 7,5 kilogramov na kvadratni meter za projicirane stranske predele na vsaki strani ladje nad vodno črto,

c) projicirani stranski predel prekinjenih površin ograje, drogov (razen jamborov) in vrvje ladje brez jader ter projicirani stranski predel drugih majhnih predmetov se upošteva s povečanjem celotnega projiciranega predela neprekinjenih površin za 5% in statični momenti tega predela za 10%.

(2) Ladja, ki je namenjena ribarjenju na območjih, kjer obstaja verjetnost nabiranja ledu, mora biti:

a) zasnovana tako, da zagotavlja čim manjši prirastek ledu, in

b) opremljena s takimi pripomočki za odstranjevanje ledu, kakršne zahteva pooblaščen klasifikacijski zavod.

(3) Za novo ribiško ladjo, zgrajeno 1. januarja 2003 ali pozneje, velja to pravilo povsod, razen kjer spreminjanje dovoljenega nabiranja ledu po prosti presoji, skladno s priporočilom 2, priloge 3 k sklepni listini Torremolinoške konference (Smernice nabiranja ledu), ni dovoljeno.

#### Pravilo 9

(preskus nagiba)

(1) Na ladji se mora po končani gradnji opraviti preskus nagiba, dejanska sprememba izpodriva prazne ladje in položaj težišča pa se določita za stanje prazne ladje.

(2) Če so na ladji opravljene spremembe, ki vplivajo na njeno stanje, kadar je prazna, in na položaj težišča, mora biti ladja na zahtevo pooblaščenega klasifikacijskega zavoda spet nagnjena, podatki o stabilnosti pa popravljeni. Če je pri novi ribiški ladji, zgrajeni 1. januarja 2003 ali pozneje, sprememba teže prazne ladje večja od 2% prvotne teže prazne ladje in z računi ni mogoče prikazati, da še vedno izpolnjuje merila stabilnosti, je treba znova opraviti nagibni preskus.

(3) Uprava lahko posamezno ladjo oprosti preskusa nagiba, če je mogoče osnovne podatke o stabilnosti dobiti na podlagi preskusa nagiba kake istovetne ladje in če prejme dovolj dokazov, da se na podlagi teh podatkov lahko pridobijo zanesljivi podatki o stabilnosti za ladje, oproščene preskusa nagiba.

(4) Preskus nagibanja in ugotavljanje izpolnjevanja zahtev, ki se zahtevajo s pravilom III/9(1), se opravi vsaj vsakih 10 let.

#### Pravilo 10

(podatki o stabilnosti)

(1) Za lažje in zanesljivejše ocenjevanje stabilnosti ladje pod različnimi obratovalnimi pogoji morajo biti poveljniku na voljo ustrezni podatki o stabilnosti. Taki podatki morajo vključevati posebna navodila za poveljnika, ki ga opozarjajo na tiste obratovalne pogoje, ki bi lahko negativno vplivali na stabilnost ali preves ladje. Kopijo podatkov o stabilnosti mora odobriti pooblaščen klasifikacijski zavod.

(2) Odobreni podatki o stabilnosti se morajo hraniti na krovu, morajo biti lahko dostopni ob vsakem času in se preverjati med periodičnimi pregledi ladje, s čimer se zagotovi, da je bila odobrena za dejanske obratovalne pogoje.

(3) Če so na ladji opravljene spremembe, ki vplivajo na njeno stabilnost, se morajo opraviti popravljeni izračuni stabilnosti in predložiti pooblaščenemu klasifikacijskemu zavodu v odobritev. Če se pooblaščen klasifikacijski zavod odloči, da mora pregledati podatke o stabilnosti, se morajo poveljniku zagotoviti novi podatki o stabilnosti, prejšnji pa se morajo odstraniti.

#### Pravilo 11

(prenosna skladišča za ribe)

Ulov mora biti ustrezno zavarovan pred premikanjem, ki bi lahko povzročilo nevarno prevešanje ali nagibanje ladje. Trami prenosnega skladišča za ribe, če so nameščeni, morajo biti skladni s pravili pooblaščenega klasifikacijskega zavoda.

#### Pravilo 12

(višina premca)

(1) Višina premca mora biti taka, da preprečuje čezmerno pljuskanje vode in se določi ob upoštevanju sezonskih vremenskih razmer, razmer na morju, v katerih bo plula ladja, vrste ladje in načina ribarjenja.

(2) Pri novi ribiški ladji, zgrajeni 1. januarja 2003 ali pozneje, ki pluje v omejenih območjih, oddaljenih od obale največ 10 milj, Uprava določi minimalno višino premca skladno s prejšnjim odstavkom. Če pa pluje v vseh drugih območjih, se minimalna višina premca določi:

1. če se pri ribolovu ulov shranjuje v skladišča za ribe prek žrel, ki so nameščena na izpostavljenem glavnem krovu pred zgradbo na krovu ali nadgradnjo, po računski metodi iz priporočila 4 priloge 3 k Sklepni listini Torremolinoške konference,

2. če se ulov shranjuje v skladišča za ribe prek žrela, ki je nameščeno na izpostavljenem glavnem krovu, zaščitenem z zgradbo na krovu ali nadgradnjo, skladno s pravilom 39 Priloge I k Mednarodni konvenciji o tovornih črtah 1966, ne sme pa znašati manj kakor 2000 mm. V tem smislu je treba namesto navedenega poletnega nadvodja upoštevati maksimalni dovoljeni ugrez med plovbo.

#### Pravilo 13

(največji dopustni obratovalni ugrez)

Največji dopustni obratovalni ugrez določi Uprava in je tak, da so v povezanih obratovalnih pogojih izpolnjena merila stabilnosti iz tega poglavja ter zahteve iz poglavij II in VI.

#### Pravilo 14

(pregrajevanje in stabilnost v poškodovanem stanju)

(1) Ladja dolžine 100 metrov ali več, na kateri je 100 ali več ljudi, mora biti zmožna pluti z ustrezno stabilnostjo po potopitvi katerega koli predela, ki naj bi bil poškodovan, ob upoštevanju vrste ladje, nameravane uporabe in območja ribarjenja.

(2) Za novo ribiško ladjo, zgrajeno 1. januarja 2003 ali pozneje, je treba opraviti izračune skladno s smernicami za pregraditev in izračune stabilnosti ob poškodbah v priporočilu 5 Priloge 3 k Sklepni listini Torremolinoške konference.

### IV. POGlavJE STROJNE IN ELEKTRIČNE NAPRAVE TER STROJNICE, KI SO OBČASNO NENADZOROVANE

#### DELA – SPLOŠNO

##### Pravilo 1

(področje uporabe)

Določbe tega poglavja veljajo za nove ribiške ladje dolžine 24 metrov in več, če ni drugače določeno.

##### Pravilo 2

(opredelitve)

(1) »Glavna krmilna naprava« sestoji iz strojev, morebitnih strojnih naprav za pogon krmilne naprave, pomožne opreme in elementov za uporabo navora na osi krmila (tj. krmilna ročica ali kvadrant), ki so potrebni, da se krmilo obrača in tako krmili ladjo v normalnih razmerah plovbe.

(2) »Pomožni načini aktiviranja krmila« pomenijo opremo, ki zagotavlja učinkovito premikanje krmila za namene krmiljenja ladje ob okvari glavne krmilne naprave.

(3) »Strojna naprava za pogon krmilne naprave« pomeni za:

a) električne naprave, elektromotor in njegovo pripadajočo električno opremo,

b) elektrohidravlične naprave, elektromotor in njegovo pripadajočo električno opremo ter priključeno črpalko, in

c) druge hidravlične krmilne naprave, pogonski motor in priključeno črpalko.

(4) »Najvišja servisna hitrost pri vožnji naprej« je največja hitrost, katero ladja ohranja pri plovbi pri največjem ugrezu ladje.

(5) »Najhitrejša vzvratna hitrost« je hitrost, ki jo ladja lahko doseže pri načrtovanem največjem vzvratnem pogonu pri največjem ugrezu ladje.

(6) »Naprava za tekoče gorivo« je oprema, ki se uporablja za pripravljane tekočega goriva za odvajanje v kotel za tekoče gorivo, ali oprema, ki se uporablja za pripravo tekočega goriva za dovod v zgorevalne motorje, in vključuje vse tlačne črpalke za gorivo, filtre in grelnike za tekoče gorivo pod pritiskom, ki je večji od 0,18 newtona na kvadratni meter.

(7) »Normalni plovni in bivalni pogoji« pomenijo pogoje, pod katerimi ladja kot celota, stroji, naprave, sredstva in pripomočki, ki zagotavljajo pogon, krmilna naprava in pripadajoča oprema, pripomočki za varno plovo in zmanjšanje tveganja pred požarom in poplavo, notranja in zunanja sredstva za komunikacijo in signalizacijo, izhodi v sili in vitli za reševalne čolne brezhibno delujejo in da so zagotovljeni minimalni pogoji za udobno bivanje.

(8) »Stanje ladje v mirovanju« je stanje, ko glavni pogonski stroj, kotli in pomožne naprave ne obratujejo zaradi pomanjkanja energije.

(9) »Glavna stikalna plošča« je stikalna plošča, ki je neposredno povezana na glavni vir električnega napajanja in je namenjena za distribucijo električne energije.

(10)

(11) »Občasno nenadzorovane strojnice« so tisti prostori, v katerih so glavni pogonski in drugi stroji ter vsi glavni viri električnega napajanja, v katerih niso vedno in v vseh pogojih delovanja, vključno z manevriranjem, prisotni ljudje.

### Pravilo 3

(splošno)

#### *Strojne instalacije*

(1) Glavni pogonski, kontrolni, parni, električni sistemi in sistemi na tekoče gorivo in stisnjen zrak, pomožni stroji, kotli in druge tlačne posode, cevi in črpalni sistemi, krmilna oprema in menjalniki, gredi in spojke za prenos moči morajo biti zasnovane, narejene, preskušene, nameščene in vzdrževane skladno s pravili pooblaščenega klasifikacijskega zavoda. Stroji, oprema, dvigalne naprave, vitli in oprema za ravnanje z in predelavo rib, morajo biti zaščiteni tako, da je čim bolj zmanjšana nevarnost za osebe na ladji. Posebna pozornost mora biti namenjena premičnim delom, vročim površinam in drugim nevarnostim.

(2) Strojnice morajo biti zasnovane tako, da zagotavljajo varen in prost dostop do vseh strojev in njihovih krmil ter do katerih koli drugih delov, ki jih je morda treba servisirati. Taki prostori morajo biti ustrezno zračeni.

(3) a) Zagotoviti se morajo sredstva za vzdrževanje operativne zmožnosti ali ponovne vzpostavitev delovanja pogonskih strojev tudi ob izpadu enega od osnovnih pomožnih strojev. Posebna pozornost mora biti namenjena delovanju:

- sklopov, ki zagotavljajo tekoče gorivo pod tlakom za glavne pogonske stroje,
- normalnim virom olja za mazanje pod tlakom,
- hidravličnim, pnevmatskim in električnim napravam za nadziranje glavnih pogonskih strojev, vključno z vijaki s spremljivim naklonom,
- virom vode pod tlakom za glavne pogonske hladilne sisteme in
- kompresorju zraka in sprejemniku zraka za namene zagona in kontrol,

pod pogojem, da lahko pooblaščen klasifikacijski zavod ob upoštevanju splošne varnosti sprejme delno zmanjšanje namesto popolne normalne operativne sposobnosti.

b) Zagotovljene morajo biti naprave, s katerimi se lahko stroji pri popolnem izpadu obratovanja ladje znova poženejo brez zunanje pomoči.

(4) Glavni pogonski stroji in vsi pomožni stroji, nujni za pogon in varnost ladje, morajo biti po vgradnji v ladjo zasnovani tako, da delujejo, kadar je ladja v pokončnem položaju in kadar je nagnjena pod kotom do vključno 15 stopinj na obe strani v statičnih pogojih, in 22,5 stopinj na obe strani v dinamičnih pogojih (bočno zibanje) ter hkrati nagnjena za

7,5 stopinj s premcem ali krmo v dinamičnih pogojih (vzdolžno zibanje). Uprava lahko odobri odstopanje od teh kotov ob upoštevanju vrste, velikosti in servisnih pogojev ladje.

(5) Posebna pozornost mora biti namenjena obliki, izgradnji in namestitvi sistemov pogonskih strojev, tako da način njihovega vibriranja ne povzroči nepotrebnih obremenitev teh strojnih sistemov v normalnih obratovalnih pogojih.

#### *Elektroinstalacije*

(6) Zasnova in izgradnja elektroinstalacij je taka, da zagotavlja:

a) storitve, potrebne za vzdrževanje normalnih pogojev za delovanje in bivanje na ladji, zagotovljene brez uporabe zasilnih virov električne energije,

b) storitve, ki so potrebne za zagotavljanje varnosti ob izpadu glavnega vira električne energije, in

c) zaščito posadke in ladje pred nezgodami, ki jih povzroča električni tok.

(7) Pooblaščen klasifikacijski zavod mora preveriti, da se pravila od 16 do 18 uporabljajo skladno s pravili, ki jih je izdal.

#### *Občasno nenadzorovane strojnice*

(8) Za ladjo z občasno nenadzorovanimi strojnici veljajo poleg pravil od 3 do 18 in pravil V/1 do V/44 tudi pravila od 19 do 24.

(9) Pooblaščen klasifikacijski zavod sprejme ukrepe, s katerimi zagotovi, da oprema zanesljivo deluje v vseh obratovalnih pogojih, vključno z manevriranjem in da se pripravi zadovoljiv režim za redne preglede ter redne preskuse za zagotavljanje neprekinjenega zanesljivega delovanja. Pri novih ribiških ladjah, zgrajenih 1. januarja 2003 ali pozneje, morajo biti periodični pregledi in preskusi izvedeni skladno s pravili pooblaščenega klasifikacijskega zavoda.

(10) Vsako ladjo mora imeti predpisana listinska dokazila o sposobnosti za plovo, če so njene strojnice občasno nenadzorovane. Za novo ribiško ladjo, zgrajeno 1. januarja 2003 ali pozneje, morajo biti ta listinska dokazila skladna s pravili pooblaščenega klasifikacijskega zavoda.

## DEL B – STROJNE INŠTALACIJE

(glej tudi pravilo 3)

### Pravilo 4

(strojna oprema)

(1) Glavni in pomožni stroji, ki so bistveni za pogon in varnost ladje, morajo biti opremljeni z učinkovitimi napravami za njihovo krmiljenje.

(2) Motorji z notranjim izgorevanjem, s premerom izvrtine valja večjim od 200 milimetrov ali s prostornino karterja 0,6 kubičnih metrov in več, morajo biti opremljeni z razbremenilnimi ventili za eksplozije v ohišju motorja odobrenega tipa, ki imajo dovolj veliko razbremenilno površino.

(3) Če so glavni ali pomožni stroji, vključno s tlačnimi posodami ali katerimi koli deli takih strojev izpostavljeni notranjemu tlaku in so lahko izpostavljeni tudi nevarnemu nadtlaku, se po potrebi zagotovijo sredstva, ki ščitijo pred takim nadtlakom.

(4) Vse vzvodje ter vsaka gred in gredna vez, ki se uporabljajo za prenos moči na stroje, ki so nujni za pogon in varnost ladje in ljudi na njej, morajo biti zasnovani in zgrajeni tako, da prenesejo največje delovne obremenitve, ki bi jim lahko bili izpostavljeni v kakršnih koli servisnih pogojih. Upoštevatelj je treba vrsto motorjev, ki poganjajo ladjo ali katere del so.

(5) Glavni pogonski stroji in po potrebi tudi pomožni pogonski stroji morajo biti opremljeni z samodejnim izklopom za primer okvare, kakor je na primer okvara dovoda mazalnega olja, ki bi lahko hitro povzročila škodo, popolno okvaro ali eksplozijo. Opozorilni alarm mora biti zasnovan tako, da se sproži pred popolnim izklopom, vendar pa lahko pooblaščen klasifikacijski zavod dovoli naprave za samodejni izklop. Uprava lahko oprostila ladjo izpolnjevanja določb tega odstavka, pri čemer pa mora upoštevati vrsto ladje ali njeno posebno uporabo.

## Pravilo 5

### (načini vzvratne vožnje)

(1) Ladja mora imeti dovolj moči za vzvratno vožnjo, da se zagotovi ustrezno manevriranje v vseh normalnih okoliščinah.

(2) Zmožnosti pogonskega stroja, da v zadovoljivem času spremeni smer vrtenja vijaka in s tem ustavi ladjo v zadovoljivi razdalji iz maksimalne servisne hitrosti pri vožnji naprej, je treba preveriti na morju.

## Pravilo 6

### (parni kotli, napajalni sistemi in parni cevovodi)

(1) Vsak parni kotel in vsak nekurjen parni generator mora biti opremljen z najmanj dvema varnostnima ventiloma ustreznih zmogljivosti. Pooblaščen klasifikacijski zavod lahko ob upoštevanju izhoda ali katerih koli drugih lastnosti katerega koli parnega kotla ali nekurjenega parnega generatorja odobri namestitve le enega varnostnega ventila, če je zagotovljena zaščita pred nadtlakom. Pri novih ribiških ladjah, zgrajenih 1. januarja 2003 ali pozneje, mora biti zagotovljena zaščita pred nadtlakom skladno s pravili pooblaščenega klasifikacijskega zavoda.

(2) Vsak parni kotel na olje, ki je predviden za delovanje brez ročnega nadzora, mora biti ustrezno zavarovan tako, da prekine dovod goriva in sproži alarm, če je nivo vode nizek ali če pride do okvare pri dovodu zraka ali na plamenu.

(3) Pooblaščen klasifikacijski zavod lahko posebej obravnava sisteme parnih kotlov, s čimer zagotovi, da so napajalni sistemi, nadzorne naprave in varnostni ukrepi v vseh pogledih ustrezni in zagotavljajo varnost kotlov, parnih tlačnih posod in parnega cevovoda.

## Pravilo 7

### (komunikacija med krmarnico in strojnico)

Med krmarnico in strojnico se morata zagotoviti dve ločeni sredstvi za komunikacijo, od katerih je ena telegraf v strojnici. Pri ribiških ladjah, krajših od 45 metrov, pri katerih so pogonski stroji neposredno nadzorovani iz krmarnice, lahko pooblaščen klasifikacijski zavod namesto telegrafa v strojnici dovoli druga komunikacijska sredstva.

## Pravilo 8

### (upravljanje s pogonskimi stroji iz krmarnice)

(1) Če se pogonski stroji daljinsko upravljajo iz krmarnice:

a) se morajo hitrost, smer vrtenja in po potrebi naklon vijaka v celoti krmiliti iz krmarnice v vseh obratovalnih pogojih, vključno z manevriranjem,

b) se mora daljinsko krmiljenje, iz prejšnje točke, izvajati s krmilno napravo, ki je po potrebi opremljena z napravo za preprečevanje preobremenitve pogonskih strojev in skladno s pravili pooblaščenega klasifikacijskega zavoda,

c) morajo biti glavni pogonski stroji biti opremljeni z napravo za ustavitve v sili v krmarnici in s kontrolnim sistemom, ki je neodvisen od krmarnice iz a) točke,

d) mora biti možno istočasno daljinsko upravljanje pogonskih strojev samo z enega mesta; na takih mestih so dovoljene medsebojno povezane krmilne enote. Na vsakem mestu mora biti kazalnik, ki javlja, s katerega kraja se krmilijo pogonski stroji. Prenos krmiljenja med krmarnico in strojnico mora biti možen samo v glavni strojnici ali kontrolni sobi. Pooblaščen klasifikacijski zavod lahko na ladji, krajši od 45 metrov, dovoli, da je kontrolna postaja v strojnici samo zasilna postaja, če je poskrbljeno za ustrezno spremljanje in nadzor v krmarnici,

e) v krmarnici morajo biti nameščeni kazalniki za:

– hitrost vijaka in smer vrtenja, če gre za fiksne vijake,

– hitrost vijaka in položaj naklona, če gre za vijake s spremljivim naklonom, in

– opozorilni alarm v skladu s petim odstavkom pravilom

4(5);

f) pogonske stroje mora biti možno krmiliti lokalno, tudi ob okvari katerega koli dela sistema za daljinsko upravljanje,

g) razen če pooblaščen klasifikacijski zavod oceni, da to ni izvedljivo, mora biti konstrukcija sistema daljinskega upravljanja taka, da ob okvari sproži alarm in se vnaprej določena hitrost in smer vrtenja ohranita enaki, dokler deluje lokalno krmiljenje,

h) s posebnimi ukrepi mora biti zagotovljeno, da samodejni zagon ne izčrpa možnosti zagona. Vgrajen mora biti alarm, ki javlja nizek zagonski zračni tlak in je nastavljen na ravni, ki še omogoča zagon glavnega motorja.

(2) Če imajo glavni pogonski stroji in pripadajoči stroji skupaj z glavnimi viri električne energije različne stopnje samodejnega in daljinskega upravljanja in so pod stalnim ročnim nadzorom iz kontrolne sobe, mora biti kontrolna soba zasnovana, opremljena in nameščena tako, da je upravljanje strojev tako varno in učinkovito, kakor če bi bilo pod neposrednim nadzorom.

(3) Sistemi za samodejni zagon, delovanje in krmiljenje morajo vsebovati naprave, ki omogočajo ročno ustavitve samodejnega krmiljenja celo ob okvari na katerem koli delu samodejnih sistemov ali na sistemih daljinskega krmiljenja.

## Pravilo 9

### (sistemi zračnega tlaka)

(1) Z napravami je treba preprečiti čezmeren tlak v sistemih komprimiranega zraka in povsod, kjer bi lahko bili vodni plašči ali ohišja kompresorjev za zrak in hladilnikov izpostavljeni nevarnemu čezmernemu tlaku zaradi vdora zraka vanje iz delov sistema zračnega tlaka. Ladja mora imeti naprave za tlačno razbremenitev.

(2) Glavne naprave za zagonski zrak za motorje z notranjim izgorevanjem za glavni pogon morajo biti primerno zavarovane pred učinki povratnega udara in notranjih eksplozij v ceveh za zagonski zrak.

(3) Vse odtočne cevi iz kompresorjev za zagonski zrak morajo voditi naravnost v sprejemnike zagonskega zraka, vse začetne cevi iz sprejemnikov zraka v glavne ali pomožne motorje pa morajo biti popolnoma ločene od sistema odtočnih cevi kompresorja.

(4) Zagotoviti je treba ukrepe za zmanjšanje vdora olja v sisteme zračnega tlaka na minimalno raven in za praznjenje teh sistemov.

## Pravilo 10

### (preventivni ukrepi v zvezi z gorivom, oljem za mazanje in drugimi vnetljivimi olji)

(1) Tekoče gorivo s plameniščem, nižjim od 60 °C (zaprti preskus), določenim z odobreno napravo za določanje plamenišča, se ne uporablja kot gorivo, razen v zasilnih generatorjih, pri čemer plamenišče ni nižje od 43 °C. Pooblaščen klasifikacijski zavod lahko dovoli splošno uporabo tekočega goriva s plameniščem najmanj 43 °C, ob upoštevanju dodatnih varnostnih pravil, ki jih lahko šteje za potrebne, in pod pogojem, da se temperatura prostora, v katerem je gorivo uskladiščeno ali se uporablja, ne zviša do meje 10 °C pod plameniščem goriva.

(2) Zagotovijo se zanesljive in učinkovite naprave za ugotavljanje količine tekočega goriva, ki je v rezervoarju za gorivo. Če so nameščene sondne cevi, se njihovih zgornji deli končajo v varnih položajih in morajo biti opremljeni z ustreznimi pripomočki za zapiranje. Dovoljena je uporaba merilnikov, ki so narejeni iz zelo debelega stekla in zaščiteni s kovinskim ohišjem pod pogojem, da so nameščeni samodejni zapiralni ventili. Druga sredstva za ugotavljanje količine tekočega goriva v rezervoarju se lahko dovolijo, če njihova okvara ali prenapolnjenost rezervoarjev ne omogoča iztekanja goriva.

(3) Preprečen mora biti čezmeren tlak v katerem koli rezervoarju za gorivo ali katerem koli delu sistema tekočega goriva in v ceveh za polnjenje. Izpustni ventili in oddušne ali prelivne cevi imajo izpuste na varnem mestu.

(4) Skladno s pravili pooblaščenega klasifikacijskega zavoda mora biti vsaka cev za tekoče gorivo, skozi katero bi ob poškodbi utegnili iztekati gorivo iz rezervoarja za uskladiščenje ali iz usedlinskega ali dnevnega rezervoarja, nameščenega nad dvojnimi dnovi, na rezervoarju opremljena z zasunom ali ventilom, ki ga je mogoče zapreti z varnega mesta zunaj tega prostora, če pride do požara v prostoru, v katerem so taki rezervoarji nameščeni. V posebnem primeru, ko so globoki rezervoarji postavljeni v katerem koli predoru osnega voda ali predoru za cevi ali v kakem podobnem prostoru, morajo biti ventili vgrajeni na rezervoar, za nadzor ob požaru pa se uporabijo dopolnilni ventili na cevi ali na ceveh zunaj predora ali podobnega prostora. Če je tak dopolnilni ventil nameščen v strojnici, ga je mogoče krmiliti zunaj tega prostora. Pri posebnih globokih rezervoarjih, nameščenih v jašku, cevastem hodniku ali podobnem prostoru na novi ribiški ladji, zgrajeni 1. januarja 2003 ali pozneje, se ventili na rezervoarju sicer namestijo, nadzor ob požaru pa se lahko izvede z dodatnim ventilom na cevi ali ceveh zunaj hodnika ali podobnega prostora.

(5) Črpalke, ki so del sistema tekočega goriva, morajo biti ločene od vseh drugih sistemov. Povezave takih črpalk morajo biti opremljene z učinkovitim izpustnim ventilom, ki je v zaprtem tokokrogu. Če se rezervoarji za tekoče gorivo občasno uporabljajo kot rezervoarji za balastne tekočine, je treba zagotoviti ustrezno izolacijo tekočega goriva in balastnih sistemov.

(6) Noben rezervoar za olje ne sme biti na mestu, na katerem utegne olje, ki uhaja iz rezervoarja, priti na segrete površine. Sprejmejo se ukrepi za preprečitev, da bi katero koli olje, ki utegne pod tlakom iztekati iz katere koli črpalke, filtra ali grelnika, prišlo v stik s segretim površinami.

(7) a) Cevi za tekoče gorivo ter njihovi ventili in oprema morajo biti jekleni ali iz drugega enakovrednega materiala, dovoli pa se lahko omejena uporaba upogljivih cevi na mestih, kjer je to nujno potrebno. Te upogljive cevi in končni priključki morajo imeti ustrezno trdnost ter narejeni iz certificiranega negorljivega materiala ali prevlečeni z negorljivo prevleko skladno s pravili pooblaščenega klasifikacijskega zavoda. Nameščenje teh gibkih cevi mora biti skladno z Okrožnico MSC 547 IMO »Smernice za največje možno zmanjševanje puščanja iz sistemov z vnetljivimi tekočinami«.

b) Če je potrebno morajo imeti cevi za tekoče gorivo in cevovodi za mazalno olje zaslon ali drugo ustrezno zaščito, da se prepreči brizganje ali puščanje olja na vroče površine ali v dotoke zraka v strojnico. Število spojev v takih cevovodih mora biti čim manjše.

(8) Če je izvedljivo, morajo biti rezervoarji za tekoče gorivo del ladijske strukture in nameščeni zunaj strojnice. Če morajo biti rezervoarji za tekoče gorivo, razen rezervoarjev z dvojnimi dnovi, v strojnici ali na takem mestu, da mejijo na strojnico kategorije A, je vsaj ena stranica rezervoarja ob mejah strojnice in ima po možnosti skupno mejo z rezervoarji z dvojnimi dnovi, površina skupne meje rezervoarja s strojnicami pa mora biti čim manjša. Če so rezervoarji znotraj meja strojnice kategorije A, ne vsebujejo tekočega goriva s plameniščem pod 60 °C (zaprti preskus). Na splošno se je treba izogibati uporabi prosto stoječih rezervoarjev za tekoče gorivo na mestih, kjer je nevarnost požara, zlasti v strojnici kategorije A. Če so prostostoječi rezervoarji za tekoče gorivo dovoljeni, morajo biti nameščeni na mestih, ki ne prepuščajo razlitega olja, ustrezno veliki in s primernim odtokom, ki vodi v rezervoar za razlito olje ustrezne velikosti.

(9) Strojnica mora biti v vseh normalnih razmerah dovolj zračena, da se prepreči zbiranje oljnih hlapov.

(10) Ukrepi za skladiščenje, dovajanje in uporabo olja, ki se uporablja v sistemih za mazanje pod tlakom, morajo biti skladni s pravili pooblaščenega klasifikacijskega zavoda. Taki sistemi v strojnicah kategorije A in, kjer je to izvedljivo, v drugih prostorih strojnice morajo biti skladni vsaj z določili prvega, tretjega, šestega in sedmega odstavka tega pravila, če tako določajo pravila pooblaščenega klasifikacijskega zavoda, pa

tudi z drugim in četrtem odstavkom tega pravila. To ne izključuje uporabe okenc za nadzor pretoka v sistemih za mazanje, če imajo s preskusom dokazano ustrezno stopnjo požarne odpornosti.

(11) Ukrepi za uskladiščenje, dovajanje in uporabo vnetljivih olj, ki se pod tlakom uporabljajo v sistemih za prenos moči, razen olj iz desetega odstavka tega člena, v sistemih za krmiljenje in aktiviranje ter sistemih za ogrevanje morajo biti skladni s pravili pooblaščenega klasifikacijskega zavoda. Na mestih, na katerih obstaja možnost vžiga, morajo biti taki ukrepi skladni vsaj z določbami drugega in šestega odstavka ter določbami tretjega in sedmega odstavka tega pravila glede trdnosti in konstrukcije.

(12) Tekoče gorivo, mazalno olje in druga vnetljiva olja se ne prevažajo v pretežnih rezervoarjih na premcu.

#### Pravilo 11

##### (drenažna naprava)

(1) Zagotovljena mora biti učinkovita drenažna naprava, ki je v normalnih pogojih zmožna črpati in izvajati drenažo v vseh vodotesnih predelih, ki niso stalni rezervoarji za olje niti stalni rezervoarji za vodo, ne glede na to ali ladja stoji pokonci ali je nagnjena. Za te namene se mora po potrebi zagotoviti sesanje iz krila. Zagotovljen mora biti enostaven pretok vode v sesalne cevi. Če pooblaščen klasifikacijski zavod ugotovi, da varnost ladje ni ogrožena, so lahko nekateri predeli brez drenažnih črpalk.

(2) a) Zagotovljeni morata biti vsaj dve drenažni črpalki z ločenim pogonom, od katerih lahko eno napaja glavni motor. Kot električna drenažna črpalka se lahko uporablja tudi črpalka za balast ali druga črpalka za splošne namene.

b) Električne drenažne črpalke morajo biti sposobne zagotoviti hitrost pretoka vode vsaj 2 metra na sekundo skozi glavno drenažno cev, katere notranji premer je vsaj:

$$d = 25 + 1,68L (B+D),$$

kjer je d notranji premer v milimetrih, L, B in D pa v metrih. Dejanski notranji premer glavnega drenažnega voda se lahko zaokroži na najbližjo standardno velikost, ki je skladna s pravili pooblaščenega klasifikacijskega zavoda.

c) Vsaka drenažna črpalka, zagotovljena skladno s tem pravilom, mora imeti sistem za neposredno črpanje kaluže, pri čemer eden od teh sesalnikov črpa iz leve strani strojnice, drugi pa iz desne strani. Če je ladja krajša od 75 metrov, mora biti zagotovljena le ena drenažna črpalka z neposrednim črpanjem kaluže.

d) Pri nobeni drenažni sesalni cevi ne sme biti notranji premer manjši od 50 milimetrov. Vrsta in velikost drenažnega sistema morata zagotavljati celotno nominalno zmogljivost črpalke, kakor je navedena zgoraj, v vsakem vodotesnem predelu med pregrado proti trkom in pregrado prednjega pretežnega tanka.

(3) Drenažni ejektor v kombinaciji z visokotlačno črpalko morske vode z neodvisnim napajanjem se lahko namesti kot nadomestek za eno ločeno drenažno črpalko skladno z a) točko prejšnjega odstavka, če to odobri pooblaščen klasifikacijski zavod.

(4) Na ladji, kjer bi lahko ravnanje z ribami ali njihova predelava povzročila nabiranje večjih količin vode v zaprtih prostorih, mora biti zagotovljena ustrezna drenaža.

(5) Drenažne črpalke ne smejo potekati skozi rezervoarje za gorivo, balast ali tanke z dvojnimi dnovi, razen če so cevi narejene iz jeklene konstrukcije, ki je odporna proti velikim obremenitvam.

(6) Drenažni in balastni cevovodi morajo biti nameščeni tako, da je onemogočen vdor vode iz morja ali iz prostora balastne vode v skladišče tovora ali strojnico ali iz enega v drugi vodotesni oddelek. Drenažni priključek na katerikoli črpalci, ki črpa iz morja ali iz prostorov za balastno vodo, mora biti opremljen bodisi z nepovratnim ventilom ali pipo, ki je ni mogoče hkrati odpreti v kalužo in morje ali kalužo in prostore z balastno

vodo. Ventili v distribucijskih posodah za kalužo morajo biti nepovratni.

(7) Vsaka drenažna cev, ki prebija pregrado proti trkom, mora biti opremljena s pozitivnim zapiralom na pregradi, ki se upravlja daljinsko z delovnega krova, kazalnik pa kaže položaj ventila. Če je ventil nameščen na zadnji strani pregrade in je lahko dostopen v vseh pogojih delovanja, daljinski upravljalnik ni potreben.

#### Pravilo 12 (zaščita pred hrupom)

Na ladji morajo biti izvedeni ukrepi za zmanjšanje vplivov hrupa na raven, navedeno v Kodeksu IMO o ravneh hrupa na ladjah, ki ga je z Resolucijo A.468(XII) sprejela IMO.

#### Pravilo 13 (krmilna naprava)

(1) Ladja mora biti opremljena z glavno krmilno napravo in pomožnimi napravami za aktiviranje krmila, skladno pravili pooblaščenega klasifikacijskega zavoda. Glavna in pomožna krmilna naprava za aktiviranje krmila morata biti urejeni tako da, če je to smiselno in izvedljivo, okvara ene od njiju ne onemogoči delovanja druge.

(2) Če ima glavna krmilna naprava dve ali več enakih strojnih naprav za pogon, ni treba namestiti pomožne krmilne naprave, če lahko glavna krmilna naprava upravlja krmilo skladno z desetim odstavkom tega pravila, medtem ko ena od strojnih naprav za pogon ne deluje. Vsaka napajalna enota se mora upravljati z uporabo ločenega tokokroga.

(3) Položaj krmila, če deluje na električno, mora biti označen v krmarnici. Prikaz odklona krmila krmilnega sistema na električen pogon mora biti neodvisen od krmilnega sistema krmilne naprave.

(4) Ob okvari katere od enot krmilne naprave se mora v krmarnici sprožiti alarm.

(5) Kazalniki, ki kažejo delovanje električnih in elektrohidravličnih krmilnih naprav, morajo biti nameščeni v krmarnici. Ti vodi in motorji morajo biti opremljeni z zaščito pred kratkim stikom, imeti alarmno napravo za primer preobremenitve, in alarm, ki ni pod napetostjo. Če obstaja zaščita pred presežkom toka, mora zadostovati za najmanj dvakratno polno obremenitev motorja ali tokokroga, ki je zaščiten na tak način, in biti zasnovana tako, da dopušča pretok primernega zagonskega toka.

(6) Glavna krmilna naprava mora biti dovolj močna, da zagotavlja ustrezno krmiljenje ladje pri največji hitrosti. Glavna krmilna naprava in os krmila morata biti take konstrukcije, da se pri najhitrejši vzratni vožnji ali pri manevriranju med ribarjenjem ne moreta poškodovati.

(7) Glavna krmilna naprava mora biti pri največjem dopustnem ugrezu ladje zmožna prestaviti krmilo iz položaja 35 stopinj na eni strani v položaj 35 stopinj na drugi strani, pri vožnji ladje s polno hitrostjo naprej. Krmilo mora omogočati prestavljanje iz položaja 35 stopinj na kateri koli strani v položaj 30 stopinj na drugi strani v največ 28 sekundah pod enakimi pogoji. Kjer je to potrebno za izpolnjevanje teh zahtev, se mora glavna krmilna naprava napajati z električno.

(8) Napajalna enota glavne krmilne naprave mora biti sestavljena tako, da se sproži bodisi ročno iz krmarnice ali samodejno, ko je spet zagotovljeno napajanje po izpadu električne energije.

(9) Pomožna krmilna naprava za aktiviranje krmila mora biti ustrezne trdnosti in omogočati krmiljenje ladje pri zadovoljivi hitrosti ter se lahko v izrednih razmerah hitro aktivira.

(10) Pomožna krmilna naprava za aktiviranje krmila mora biti zmožna, da pri vožnji ladje naprej s polovico največje hitrosti ali s hitrostjo 7 vozlov, katera je pač večja, prestavi krmilo iz lege 15 stopinj na eni strani do lege 15 stopinj na drugi strani v največ 60 sekundah. Kjer je to potrebno za izpolnjevanje teh zahtev, se mora pomožna krmilna naprava

za aktiviranje krmila napajati z električno. Če je ta vir energije električen, mora biti zasilni vir električne energije dovolj zmogljiv, da napaja pomožno opremo za aktiviranje krmila najmanj 10 minut.

(11) Električna ali elektrohidravlična krmilna naprava v ladji dolžine 75 metrov ali več se mora napajati vsaj z dvema tokokrogoma neposredno z glavne stikalne plošče, ki sta med seboj čim bolj oddaljena.

#### Pravilo 14 (alarm upravitelja stroja)

V ladji dolžine 75 metrov ali več se mora alarm upravitelja stroja upravljati iz kontrolne sobe strojnice ali na manevrirni ploščadi in mora biti jasno slišen v bivalnih prostorih upravitelja stroja.

#### Pravilo 15 (hladilni sistemi za konzerviranje ulova)

(1) Hladilni sistemi morajo biti zasnovani, izdelani, preiskušeni in nameščeni tako, da se pri tem upošteva varnost sistema, prav tako pa tudi emisije klorofluorogljikov (CFC) ali katerih koli drugih ozonu škodljivih snovi, ki jih oddaja hladilno sredstvo, shranjeno v količinah ali koncentracijah, ki so škodljive za človekovo zdravje ali za okolje, hkrati pa morajo biti skladni s pravili pooblaščenega klasifikacijskega zavoda.

(2) Uporabljen hladilna sredstva v hladilnih sistemih morajo biti skladna s pravili pooblaščenega klasifikacijskega zavoda. Uporaba metilklorida ali CFC-jev, katerih potencial za zmanjševanje ozona je večji od 5% vrednosti CFC-11, kot hladilnega sredstva, ni dovoljena.

(3) a) Hladilne naprave morajo biti ustrezno zaščitene pred vibracijami, udarci, širjenjem, krčenjem itd. in morajo biti opremljene z samodejno varnostno kontrolno napravo, ki preprečuje nevarno naraščanje temperature in tlaka.

b) Hladilni sistemi, v katerih se uporabljajo strupena ali vnetljiva hladilna sredstva, morajo biti opremljeni z drenažo, ki vodi v prostor, kjer hladilno sredstvo ne pomeni nevarnosti za ladjo ali osebe na njej.

(4) a) Vsak prostor, v katerem so hladilne naprave vključno s kondenzatorji in plinskimi rezervoarji, ki uporabljajo strupena hladilna sredstva, mora biti ločen od sosednjega prostora s pregradami, neprepustnimi za plin, in mora biti opremljen s sistemom za zaznavanje puščanja s kazalnikom zunaj prostora, ki je poleg vhoda, ter neodvisnim sistemom zračanja in sistemom za brizganje vode.

b) Če taka zamejitev ni izvedljiva zaradi velikosti ladje, je lahko hladilni sistem nameščen v strojnici pod pogojem, da količina uporabljenega hladilnega sredstva ne predstavlja nevarnosti za osebe v strojnici, če bi plin uhajal, in pod pogojem, da je nameščen alarm, ki se sproži ob nevarni koncentraciji plina, če pride v predelu do puščanja.

(5) V prostoru s hladilnimi napravami in v hladilnicah morajo biti alarmni sistemi povezani s krmarnico, kontrolnimi postajami ali zasilnimi izhodi, kar preprečuje, da bi ljudje ostali ujeti. Vsaj en izhod iz vsakega takega prostora mora biti mogoče odpreti z notranje strani. Kjer je izvedljivo, izhodi iz prostorov, ki vsebujejo hladilne naprave s strupenimi ali vnetljivimi plini, ne smejo voditi neposredno v bivalne prostore.

(6) Če se v hladilnem sistemu uporablja hladilno sredstvo, ki je škodljivo za ljudi, morata biti zagotovljena vsaj dva kompleta dihalnih aparatov, od katerih je eden nameščen tako, da ni verjetno, da bi pri puščanju hladilnega sredstva postal nedostopen. Dihalni aparat, ki je del gasilne opreme ladje, šteje, kakor da izpolnjuje celotno ali del te zahteve, če njegova lokacija ustreza obema namenoma. Če je uporabljen samostojni dihalni aparat, morajo biti zagotovljeni rezervni cilindri.

(7) Ustrezni napotki za varno delovanje in postopke v nujnih primerih za hladilne sisteme morajo biti dani v obliki ustreznih obvestil na ladji.

## DEL C – ELEKTRIČNE NAPELJAVE

(Glej tudi pravilo 3)

### Pravilo 16

(glavni vir električne energije)

(1) a) Kadar je električna energija edino pogonsko sredstvo za vzdrževanje pomožnih naprav, ki so pomembne za varnost in pogon ladje, mora biti zagotovljen glavni vir električnega napajanja, ki vključuje vsaj dve skupini generatorjev, od katerih lahko eno poganja glavni motor. Pooblaščen klasifikacijski zavod lahko sprejme drugačno postavitve z enakovrednimi električnimi zmogljivostmi.

b) Napajanje teh sklopov mora zagotavljati delovanje storitev iz a) točke šestega odstavka pravila 3, razen napajanja, ki je potrebno za ribarjenje, predelavo in konzerviranje ulova, če se ustavi kateri koli od teh sklopov. Pri ribiški ladji, krajši od 45 m, pa je ob zaustavitvi katerega koli generatorskega sklopa treba zagotoviti samo delovanje zmogljivosti, nujno potrebnih za pogon in varnost ladje.

c) Postavitev glavnega vira električnega napajanja ladje mora biti taka, da je mogoče storitve iz a) točke šestega odstavka pravila 3 vzdrževati ne glede na število obratov in smer glavnih pogonskih strojev ali gredja.

d) Če transformatorji predstavljajo bistven del napajalnega sistema, kakor se zahteva skladno s tem odstavkom, mora biti sistem sestavljen tako, da zagotavlja stalno napajanje.

(2) a) Glavni sistem razsvetljave ob požaru ali drugi nezgodi v prostorih, v katerih so glavni viri električne energije, vključno z morebitnimi transformatorji, ne sme preprečiti delovanja zasilnega sistema razsvetljave.

b) Zasilni sistem razsvetljave ob požaru ali drugi nezgodi v prostorih, v katerih so zasilni viri električne energije, vključno z morebitnimi transformatorji, ne sme onemogočiti delovanja glavnega sistema razsvetljave.

(3) Če so navigacijske luči samo električne, se morajo napajati prek lastne ločene stikalne plošče, zagotovljene pa morajo biti ustrezne naprave za nadzor takih luči.

### Pravilo 17

(zasilni vir električne energije)

(1) Samostojen vir električnega napajanja, ki je skladno s pravili pooblaščenega klasifikacijskega zavoda nameščen zunaj strojnice, mora biti postavljen tako, da zagotavlja delovanje ob požaru ali drugih okvarah glavne električne napeljave.

(2) Zasilni vir električnega napajanja mora ob upoštevanju začetnega toka in prehodne narave nekaterih obremenitev omogočati neprekinjeno napajanje za obdobje, ki ni krajše od treh ur:

a) UKV radijske naprave, predpisane v pravilu IX/6(1)(a) in (b), in če je ustrezno:

– MF radijske naprave, predpisane v pravilu IX/8(1)(a) in

(b) in pravilu IX/9(1)(b) in (c),

– postaje ladja – zemlja, predpisane v pravilu IX/9(1)(a)

in

– SF/VF radijske naprave, predpisane v pravilu IX/9(2)(a)

in (b) in v pravilu IX/10(1).

b) notranjo komunikacijsko opremo, sisteme za zaznavanje požara in signale, ki so lahko potrebni v sili,

c) navigacijske luči, če so samo električne, in zasilne luči:

– postaj za spuščanje in na zunanji strani ladje,

– v vseh prehodih, stopniščih in izhodih,

– v prostorih s stroji in zasilnim električnim napajanjem,

– v kontrolnih postajah in

– v prostorih za ravnanje z in predelavo rib, in

d) delovanje zasilne gasilne črpalke, če obstaja.

(3) Zasilni vir električne energije je lahko generator ali akumulatorska baterija.

(4) a) Če je zasilni vir električne energije generator, mora imeti neodvisen dovod goriva in učinkovit zagon, skladno s pravili klasifikacijskega zavoda. Razen kadar je zagotovljen drug neodvisen način zagona zasilnega generatorja, mora biti edini vir shranjene energije zaščiten tako, da preprečuje popolno izpraznitev zaradi sistema samodejnega zagona.

b) Če je zasilni vir električne energije akumulatorska baterija, mora biti zmožna ves čas uporabe prenašati zasilno obremenitev brez vnovičnega polnjenja ob ohranjanju stalne napetosti plus ali minus 12% nazivne napetosti. Ob izpadu glavnega vira napajanja se mora ta akumulatorska baterija samodejno povezati na zasilno stikalno ploščo in začeti nemudoma napajati vsaj naprave iz b) in c) točke drugega odstavka tega člena. Zasilna stikalna plošča mora biti opremljena s pomožnim stikalom, ki omogoča ročni priklop baterije ob napaki na samodejnem priklopnem sistemu.

(5) Zasilna stikalna plošča mora biti nameščena čim bližje zasilnemu viru energije in skladno s prvim odstavkom tega pravila. Če je zasilni vir električne energije generator, mora biti zasilna stikalna plošča nameščena na istem mestu, razen če bi to oviralo upravljanje zasilne stikalne plošče.

(6) Akumulatorska baterija, nameščena skladno s tem pravilom, mora biti vgrajena v dobro zračene prostore, ki pa ne smejo biti prostori, v katerih je zasilna stikalna plošča. Ta določba ne velja za baterije, nameščene v radijskih oddajnikih in sprejemnikih na ribiški ladji, krajši od 45 metrov. Kazalnik mora biti nameščen na primerno mesto na glavni stikalni plošči ali v kontrolni sobi strojnice in kazati delovanje baterije, ki predstavlja zasilni vir električne energije. Zasilna stikalna plošča se mora pri normalnem delovanju napajati z glavne stikalne plošče prek medpriklopnega napajalnika, ki je zavarovan na glavni stikalni plošči pred preobremenitvijo in kratkim stikom. Zasilna stikalna plošča mora biti zasnovana tako, da se ob okvari glavnega vira napajanja vzpostavi samodejna povezava z zasilnim napajanjem. Če je zagotovljen sistem za povratno delovanje, mora biti medpriklopni napajalnik zaščiten na zasilni stikalni plošči vsaj pred kratkim stikom.

(7) Zasilni generator, njegov osnovni pogon in morebitne akumulatorske baterije morajo biti postavljeni tako, da je zagotovljeno delovanje pri polni nazivni napetosti, kadar je ladja v pokončnem položaju ali nagnjena pod kotom 22° stopinj na katero koli stran ter hkrati nagnjena za 10 stopinj s premcem ali krmo ali v kakršni koli kombinaciji teh kotov znotraj navedenih omejitev.

(8) Zasilni vir električnega napajanja in oprema za samodejni zagon morata biti sestavljena tako, da je omogočeno ustrezno testiranje, ki ga opravi posadka, medtem ko je ladja v uporabi.

(9) Ne glede na drugi odstavek tega pravila mora biti pri ladji dolžine 45 metrov in več zasilni vir električne energije dovolj zmogljiv, da napaja naprave, navedene v tem pravilu, najmanj osem ur.

### Pravilo 18

(zaščita pred električnim udarom, požarom in drugimi nevarnostmi v zvezi z električno energijo)

(1) a) Izpostavljeni trajno pritrjeni kovinski deli električnih strojev in opreme, za katere ni predvideno, da so pod napetostjo, vendar bi utegnili priti pod napetost zaradi napake, morajo biti ozemljeni, razen če:

– so napajani z napetostjo največ 55 voltov enosmernega toka ali 55 voltov efektivne vrednosti med prevodniki; za doseganje te napetosti izmeničnega toka se ne smejo uporabljati avtotransformatorji,

– so napajani z napetostjo največ 250 voltov prek varnostno izoliranih transformatorjev, ki napajajo samo enega porabnika, ali

– so zgrajeni v skladu z načeli dvojne izolacije.

b) Prenosna električna oprema mora delovati pri varni napetosti, izpostavljeni kovinski deli take opreme, ki naj ne bi bili pod napetostjo, vendar pa se to lahko zgodi ob okvari,

morajo biti ozemljeni. Pooblaščen klasifikacijski zavod lahko zahteva dodatne previdnostne ukrepe za prenosne električne svetilke, orodja ali podobne aparate za uporabo v omejenih ali posebej vlažnih prostorih, kjer obstajajo posebna tveganja prevodnosti.

c) Električni aparati morajo biti zasnovani in nameščeni tako, da je pri normalni rabi izključena nevarnost poškodb.

(2) Glavne in zasilne stikalne plošče morajo biti sestavljene tako, da omogočajo enostaven dostop do naprav in opreme brez nevarnosti za tiste, ki z njimi ravnajo. Stranice in zadnja stran ter po potrebi prednja stran stikalnih plošč morajo biti ustrezno zaščitene. Izpostavljeni deli, katerih napetost je glede na maso večja od tiste, ki jo določi pooblaščen klasifikacijski zavod, ne smejo biti vgrajeni na sprednji strani takih stikalnih plošč. Če je potrebno, je treba predvideti neprevodne talne obloge ali rešetke pred ploščami ali za njimi.

(3) a) Povratni distribucijski sistem v trupu se ne sme uporabljati za napajanje, ogrevanje ali osvetljavo na ladji, dolžine 75 metrov ali več.

b) Zahteva iz prejšnje točke, pod pogoji, ki jih določi pooblaščen klasifikacijski zavod, ne preprečuje uporabe:

- tokovnih katodnih zaščitnih sistemov,
- omejenih in lokalno ozemljenih sistemov ali
- naprave za nadzor ravni izolacije pod pogojem, da tok v krogu ne presega 30 miliamperov v najneugodnejših pogojih.

c) Če se uporablja povratni sistem v trupu, morajo biti vsi končni deli tokokrogov (vsa vezja, nameščena za zadnjo zaščitno napravo) dvožični, sprejeti pa morajo biti tudi potrebni varnostni ukrepi.

(4) a) Če se za napajanje, ogrevanje ali razsvetljavo uporablja primarni ali sekundarni razdelilni sistem, ki je brez ozemljitve, mora biti nameščena naprava, ki nadzoruje raven izolacije v zemljo.

b) Če je distribucijski sistem skladen s prejšnjo točko, napetost pa presega 55 voltov enosmernega toka ali pa se med prevodniki uporablja 55 voltov efektivne vrednosti, mora biti nameščena naprava, ki nenehno nadzoruje raven izolacije v zemljo in oddaja zvočni ali vizualni signal, ki označuje nenormalno nizke vrednosti izolacije.

c) Distribucijski sistemi, ki se napajajo z enosmernim tokom pri napetosti, ki ne presega 250 voltov ali ne presega 250 voltov efektivne vrednosti, med prevodniki, in katerih obseg je omejen, lahko skladno s pravili pooblaščenega klasifikacijskega zavoda, ustrezajo a) točki.

(5) a) Razen v primerih, ko to posebej odobri pooblaščen klasifikacijski zavod zaradi posebnih okoliščin, morajo biti vsi kovinski plašči in kovinske zaščite kablov električno povezani in ozemljeni.

b) Vsi električni kabli morajo biti ognjevzdržni in nameščeni tako, da namestitev ne škoduje njihovim ognjevzdržnim lastnostim. Po potrebi lahko pooblaščen klasifikacijski zavod za posamezno uporabo dovoli uporabo posebnih kablov, kakor so radiofrekvenčni kabli, ki ne izpolnjujejo zgoraj navedenih zahtev.

c) Kabli in žice za osnovni ali zasilni vir energije, razsvetljavo, notranje komunikacije ali signale morajo biti, kolikor je to izvedljivo, položeni zunaj kuhinj, strojnic kategorije A in njihovih ohišij ter drugih prostorov, v katerih obstaja velika nevarnost požara, pralnicah, prostorih za ravnanje z ribami in predelavo rib ter v drugih prostorih z visoko vsebnostjo vlage. Kabli, ki povezujejo požarne črpalke z zasilno stikalno ploščo, morajo biti ognjevzdržni, če potekajo skozi prostore, v katerih obstaja velika nevarnost požara. Če je to praktično izvedljivo, je treba take kable namestiti tako, da jih segrevanje pregrad, ki bi ga povzročil požar v sosednjem prostoru, ne more uničiti.

d) Pri kablilih, nameščenih v prostorih, kjer obstaja tveganje požara ali eksplozije ob okvari električne napeljave, morajo biti sprejeti posebni ukrepi v zvezi s takimi tveganji.

e) Žice morajo biti pritrjene tako, da se prepreči njihova obraba ali druga poškodba.

f) Konci in spoji vseh prevodnikov se morajo izvesti tako, da ohranijo prvotne električne, mehanske, ognjevzdržne in po potrebi ognjeodporne lastnosti kabla.

g) Kabli, položeni v hladilnih predelih, morajo biti odporni proti nizkim temperaturam in visoki stopnji vlažnosti.

(6) a) Vezja morajo biti zaščitena pred kratkim stikom in pred preobremenitvijo, razen v primerih iz pravila 13 ali če pooblaščen klasifikacijski zavod izjemoma odobri drugače.

b) Nastavitev in specifikacija zaščitne naprave pred preobremenitvijo za vsako posamezno vezje je trajno nameščena na lokaciji zaščitne naprave.

(7) Napeljave za razsvetljavo se morajo namestiti tako, da ne pride do povečanja temperature, ki bi utegnila poškodovati žice, in da se prepreči čezmerno segrevanje sosednjega materiala.

(8) Vezja za osvetljavo ali napajanje, ki se končajo v prostoru, kjer obstaja tveganje eksplozije, morajo biti opremljena z izolacijskimi stikali zunaj takega prostora.

(9) a) Ohišje akumulatorske baterije mora biti sestavljeno in zračeno skladno s pravili pooblaščenega klasifikacijskega zavoda.

b) Električna in druga oprema, ki bi lahko predstavljala vir vžiga vnetljivih hlapov, ne sme biti nameščena v takih prostorih, razen če ni v desetem odstavku tega pravila določeno drugače.

c) Akumulatorska baterija ne sme biti nameščena v bivalnih prostorih, razen če je v hermetično zaprtim prostoru.

(10) V prostorih, kjer obstaja možnost zbiranja vnetljivih snovi in katerih koli predelih, namenjenih predvsem za hrambo akumulatorskih baterij, ne sme biti električne opreme, razen če pooblaščen klasifikacijski zavod posebej ugotovi, da je ta oprema:

- a) nujno potrebna za delovanje,
- b) take vrste, da ne povzroči vžiga nastale mešanice,
- c) primerna za prostor, v katerem je, in
- d) ustrezno odobrena z vidika varne uporabe v prahu, hlapih ali plinih, ki bi lahko nastali v takih prostorih.

(11) Na vse lesene jambore ali zgornje dele jamborov morajo biti nameščeni strelovodi. Na ladji, zgrajeni iz neprevodnih materialov, morajo biti strelovodi priključeni z uporabo ustreznih prevodnikov na bakreno ploščo, ki je pritrjena na trup ladje daleč pod vodno linijo.

## DEL D – OBČASNO NENADZOROVANE STROJNICE

(glej tudi pravilo 3)

### Pravilo 19

(požarna varnost)

#### *Preprečevanje požarov*

(1) Visokotlačnim cevem za gorivo je namenjena posebna pozornost. Če je izvedljivo, se morajo morebitni izpusti iz takih cevskih sistemov zbirati v ustreznem drenažnem rezervoarju, na katerem je nameščen alarm visoke stopnje.

(2) Če se rezervoarji tekočega goriva za dnevno uporabo polnijo samodejno ali z daljinskim upravljanjem, se mora zagotoviti sredstva za preprečevanje prelivanja. Podobno pozornost je treba nameniti drugi opremi, ki samodejno uporablja vnetljive tekočine, npr. čistilniki olja, ki morajo biti po možnosti nameščeni v posebnem prostoru za čistilnike in njihove grelce.

(3) Če so rezervoarji tekočega goriva za dnevno uporabo ali za usadanje opremljeni z grelnimi napravami, se mora zagotoviti alarmna naprava za visoko temperaturo, če se lahko plamenišče tekočega goriva preseže.

#### *Odkrivanje požara*

(4) V strojnici mora biti nameščen odobren sistem za odkrivanje požara, ki temelji na načelu samospremljanja, vključno z objekti za redno testiranje.

(5) Sistem za odkrivanje mora sprožiti zvočni in vizualni alarm v krmarnici in na ustreznih mestih, da se zagotovi, da alarm slišijo in opazijo ljudje na ladji, kadar je v pristanišču.

(6) Sistem za odkrivanje požara se mora napajati avtomatično iz zasilnega vira napajanja, če odpove glavni vir napajanja.

(7) Motorji z notranjim zgorevanjem moči 2500 kW in več morajo imeti v karterju detektorje razpršenega goriva ali naprave za zaznavanje temperature ležajev v motorju ali enakovredne naprave.

#### *Gašenje požara*

(8) Zagotovljen mora biti nepremičen gasilni sistem skladno s pravili pooblaščenega klasiifikacijskega zavoda, ki je skladen z zahtevami pravil V/22 in V/40.

(9) Pri ladji dolžine 75 metrov in več mora biti zagotovljen takojšen dovod vode iz glavnega gasilnega sistema z uporabo:

a) daljinskega zagona ene od glavnih požarnih črpalk v krmarnici in požarni nadzorni postaji, če obstaja, ali

b) stalnega vzdrževanja tlaka glavnega gasilnega sistema ob upoštevanju možnosti zmrzovanja.

(10) Pooblaščen klasiifikacijski zavod zagotovi ustreznost vzdrževanja protipožarne celovitosti strojnic, lokacijo in centralizacijo kontrol sistema za gašenje požara, naprav za ustavitve, navedenih v pravilu 24, kakor so na primer zračniki, črpalke itd., lahko pa zahteva tudi gasilne naprave in drugo gasilno opremo ter dihalne aparate poleg ustreznih zahtev iz poglavja V.

#### Pravilo 20

(zaščita pred poplavljanjem)

(1) Drenažni sistemi v strojnicah morajo biti nadzorovani z alarmom visoke stopnje, ki omogoča odkrivanje zbiranja tekočin ob normalnih kotih nagiba in prevesa. Sistem za odkrivanje mora sprožiti zvočni in vizualni alarm na mestih, kjer je zagotovljen stalen nadzor.

(2) Krmilja za vse ventile za dotok morske vode, izpust pod vodno črto ali sistem drenaže z vbrizgavanjem morajo biti razporejeni tako, da se zagotovi dovolj časa za delovanje ob morebitnem vdoru vode v ta prostor.

#### Pravilo 21

(obvestila)

Na ladji dolžine 75 metrov in več morata biti dve ločeni sredstvi za komunikacijo, navedeni v pravilu 7, od katerih ena zagotavlja učinkovito ustno komunikacijo. Med krmarnico in bivalnimi prostori strojniških častnikov mora biti dodaten način učinkovite ustne komunikacije.

#### Pravilo 22

(alarmni sistem)

(1) Predviden mora biti sistem alarmiranja, ki javlja vse okvare, ki zahtevajo pozornost.

(2) a) Alarmni sistem mora biti sposoben sprožiti zvočni alarm v strojnici in vizualno javiti vsako ločeno alarmno funkcijo na ustreznem kraju. Pri ribiški ladji, krajši od 45 metrov, lahko Uprava dovoli sistem, ki oddaja zvok in vizualne signale za vsako posamezno alarmno funkcijo samo v krmarnici.

b) Alarmni sistem na ribiški ladji dolžine 45 metrov ali več mora biti povezan s kabinami strojnikov prek izbirnega stikala, da se zagotovi povezava z vsaj eno od teh kabin in z dnevnimi prostori strojnikov, če so na ladji. Pooblaščen klasiifikacijski zavod lahko odobri dodatne ureditve, ki zagotavljajo enakovredne varnostne ukrepe.

c) Če v določenem obdobju, ki ga določi pooblaščen klasiifikacijski zavod, ni bilo odziva na alarmno funkcijo, se mora na ribiški ladji dolžine 45 metrov ali več sprožiti strojniški alarm in alarm, povezan s krmarnico za osebe na straži.

d) Zvočni in vizualni alarmi se morajo sprožiti v strojnici ob vsaki situaciji, ki zahteva ukrepanje s strani odgovorne osebe na straži ali ki bi se morala odzvati na alarm.

e) Alarmni sistem mora biti, kolikor je izvedljivo, zasnovan po načelu pozitivne varnosti.

(3) Alarmni sistem mora:

a) imeti trajno napajanje in samodejni preklop na pomožno napajanje ob izpadu normalnega napajanja in

b) se sprožiti ob izpadu normalnega napajanja.

(4) a) Alarmni sistem mora biti zasnovan tako, da lahko hkrati javlja več kakor eno okvaro, sprejem katerega koli alarma pa ne sme ovirati drugega alarma.

b) Sprejem katerega koli alarma na položaju iz a) točke drugega odstavka se mora prikazati na položajih, na katerih je bil javljen. Alarmi morajo trajati, dokler niso sprejeti, in vizualni kazalniki posameznih alarmov se morajo ohranяти, dokler okvara ni odpravljena. Po odpravi napake se mora alarmni sistem samodejno ponastaviti.

#### Pravilo 23

(posebne zahteve za stroje, kotle in električne naprave)

(1) Pri ladji dolžine 75 metrov in več mora biti zagotovljen glavni vir električnega napajanja na naslednji način:

a) če električno energijo lahko normalno proizvaja en generator, z ustreznim režimom razvoda, ki omogoča stalen dovod energije za pogon in krmiljenje. Če se delujoči generator pokvari, je treba poskrbeti za samodejni vklop in povezavo z glavno stikalno ploščo pomožnega generatorja, ki ima zadostno zmogljivost, da omogoča pogon in krmiljenje z samodejnim ponovnim vklopom bistvenih pomožnih naprav in po potrebi preprogramiranjem. Skladno s pravili pooblaščenega klasiifikacijskega zavoda se lahko poskrbi za zagotovitev sredstev za daljinski (ročen) zagon in povezavo pomožnega generatorja z glavno stikalno ploščo kakor tudi za način ponavljajočega se zaganjanja bistvenih pomožnih naprav, in

b) če električno energijo normalno hkrati proizvaja več generatorjev, se mora zagotoviti, na primer z razvodom, da ob izpadu enega sklopa generatorjev preostali delujejo brez preobremenitve in tako omogočajo pogon in krmiljenje.

(2) Če obstaja potreba po podvajanju, morajo biti z samodejnimi preklopnimi napravami, ki omogočajo prenos na pomožni generator, opremljeni tudi drugi pomožni pogonski stroji. Ob samodejnem preklopu se mora sprožiti alarm.

(3) Zagotovljeni morajo biti naslednji samodejni nadzorni in alarmni sistemi:

a) nadzorni sistem mora biti tak, da se dejavnosti, potrebne za delovanje glavnega pogonskega stroja in pomožnih strojev, zagotavljajo s potrebnimi samodejnimi postopki,

b) zagotoviti se mora naprava, ki vzdržuje zagonski zračni tlak na zahtevani ravni, kjer se za glavni pogon uporabljajo stroji z notranjim zgorevanjem,

c) skladno s pravilom 22 se mora zagotoviti alarmni sistem, ki javlja vse pomembne tlake, temperature in nivoje tekočin, in

d) po potrebi se mora zagotoviti osrednja kontrolna postaja s potrebnimi alarmnimi ploščami in instrumenti, ki javljajo vsako napako.

#### Pravilo 24

(varnostni sistem)

Predviden mora biti varnostni sistem, ki zagotavlja, da resne okvare v delovanju strojev ali kotlov, ki predstavljajo takojšnjo nevarnost, sprožijo samodejno ustavitve tega dela opreme in sprožitev alarma. Ustavitve pogonskega sistema se ne sme sprožiti samodejno, razen v primerih, ki bi lahko pripeljali do resne škode, celotne okvare ali eksplozije. Kjer so nameščene naprave za razveljavitev ustavitve glavnih pogonskih strojev, morajo biti take, da je onemogočena nenamerna sprožitev. Nameščene morajo biti vizualne naprave, ki javljajo, ali je bil sprožen ali ne.

V. POGLAVJE  
PROTIPOŽARNO VARSTVO, ODKRIVANJE POŽARA,  
GAŠENJE POŽARA IN PROTIPOŽARNA OBRAMBA  
(glej tudi pravilo IV/19)

DEL A — SPLOŠNO

Pravilo 1  
(splošne določbe)

V bivalnih in delovnih prostorih mora biti ena od naslednjih metod zaščite:

a) *metoda IF* – sestava vseh notranjih pregrad iz razreda odpornosti proti ognju B ali C, običajno brez namestitve sistema za zaznavanje požara in sistema protipožarnih brizgalk v bivalnih in delovnih prostorih,

b) *metoda IIF* – namestitev samodejnega sistema protipožarnih brizgalk in protipožarnega alarmnega sistema za odkrivanje in gašenje požara v vseh prostorih, kjer je mogoče pričakovati, da bo izbruhnil požar, običajno brez omejitev glede vrste notranjih pregrad, ali

c) *metoda IIIF* – namestitev samodejnega protipožarnega alarmnega sistema in sistema za zaznavanje požara v vseh prostorih, kjer je mogoče pričakovati, da bo izbruhnil požar, običajno brez omejitev glede vrste notranjih pregrad, razen da površina v nobenem bivalnem prostoru ali prostorih, ki mejijo na prostore iz razreda A ali B, ne sme presegati 50 kvadratnih metrov. Vendar lahko pooblaščen klasifikacijski zavod pri javnih prostorih to površino poveča. Pri novi ribiški ladji, zgrajeni 1. januarja 2003 ali pozneje, lahko to površino poveča do 75 kvadratnih metrov.

Zahteve glede uporabe nevnjetljivih materialov pri izdelavi in izolaciji ločevalnih pregrad v strojnicah, kontrolnih postajah itd. in zaščita zaprtih stopnic in prehodov se upoštevajo pri vseh treh metodah.

Pravilo 2  
(opredelitev pojmov)

(1) »Nevnetljivi materiali« so materiali, ki ne gorijo in ne oddajajo vnetljivih hlapov v zadostni količini, ki bi lahko povzročila samovžig, če se segrejejo na približno 750 °C, se preveri z uporabo testnega postopka, skladno s pravili pooblaščenega klasifikacijskega zavoda, pri novi ribiški ladji, zgrajeni 1. januarja 2003 ali pozneje, pa skladno s Kodeksom o postopkih preskušanja požarne varnosti (v nadaljnjem besedilu: Kodeks FTP), ki ga je sprejel Odbor za pomorsko varnost IMO z resolucijo MSC.61(67). Vsi drugi materiali se štejejo kot vnetljivi materiali.

(2) »Standardni požarni preskus« je preskus, v katerem so vzorci ustreznih pregrad ali krovov v preskusni peči izpostavljeni temperaturam, ki približno ustrezajo standardni temperaturi krivulji. Pri novi ribiški ladji, zgrajeni 1. januarja 2003 ali pozneje, morajo biti postopki preskusa skladni s Kodeksom FTP.

Vzorec mora imeti izpostavljeno površino najmanj 4,65 kvadratnih metrov in višino (ali dolžino krova) 2,44 metrov, ki je kar najbolj podobna nameravani konstrukciji in, kjer je primerno, vključuje vsaj en spoj. Standardna krivulja čas-temperatura je pri novi ribiški ladji, zgrajeni 1. januarja 2003 ali pozneje, opredeljena s pravilno gladko krivuljo, ki poteka skozi naslednje temperaturne točke, izmerjene nad začetno temperaturo peči:

– po prvih 5 minutah	556 °C
– po prvih 10 minutah	659 °C
– po prvih 15 minutah	718 °C
– po prvih 30 minutah	821 °C
– po prvih 60 minutah	925 °C

Pri vseh drugih ribiških ladjah pa je standardna krivulja čas-temperatura pravilna krivulja, ki poteka skozi naslednje temperaturne točke v notranjosti peči:

– začetna temperatura v notranjosti peči:	20 °C
– po prvih petih minutah:	576 °C
– po 10 minutah:	679 °C
– po 15 minutah:	738 °C
– po 30 minutah:	841 °C
– po 60 minutah:	945 °C

(3) »Pregrade razreda A« so pregrade, izvedene z uporabo pregrad ali krovov, ki izpolnjujejo naslednja merila:

a) so jeklene ali iz drugega enakovrednega materiala,

b) so ustrezno ojačene,

c) so konstruirane tako, da lahko preprečijo uhajanje dima in plamena vse do konca enournega standardnega požarnega preskusa, in

d) so izolirane z odobrenimi nevnjetljivimi materiali, tako da povprečna temperatura neizpostavljene strani ne naraste za več kakor 139 °C nad originalno temperaturo in da temperatura v nobeni točki, vključno s spoji, ne naraste za več kakor 180 °C nad originalno temperaturo, v okviru spodaj navedenega časa:

razred A-60	60 minut
razred A-30	30 minut
razred A-15	15 minut
razred A-0	0 minut

Pooblaščen klasifikacijski zavod lahko zahteva preskus prototipa pregrade ali krova, da se prepriča, ali ta izpolnjuje zgoraj navedene zahteve celovitosti in dviga temperature. Pri novi ribiški ladji, zgrajeni 1. januarja 2003 ali pozneje, mora zahtevati preskus prototipa pregrade ali krova, da se prepriča, ali ta izpolnjuje zgoraj navedene zahteve obstojnosti in dviga temperature v skladu s Kodeksom FTP.

(4) »Pregrade razreda B« so pregrade, izvedene z uporabo pregrad, krovov, stropov ali oblog, ki izpolnjujejo naslednja merila:

a) so konstruirane tako, da lahko preprečijo uhajanje plamena vse do konca prve polovice ene ure standardnega požarnega preskusa,

b) imajo tako izolacijsko vrednost, da povprečna temperatura neizpostavljene strani ne naraste za več kakor 139 °C nad originalno temperaturo in da temperatura v nobeni točki, vključno s spoji, ne naraste za več kakor 225 stopinj Celzija nad originalno temperaturo, v okviru spodaj navedenega časa:

razred B-15	15 minut
razred B-0	0 minut;

in

c) so zgrajene iz odobrenih negorljivih materialov. Vsi materiali, ki se uporabijo za izdelavo in pritrditev pregrad razreda B, so negorljivi, dovoljena je le uporaba gorljivih furnirjev, če izpolnjujejo ustrezne zahteve iz tega poglavja.

Pooblaščen klasifikacijski zavod lahko zahteva preskus prototipa pregrade, da se prepriča, ali ta izpolnjuje zgoraj navedene zahteve celovitosti in dviga temperature. Pri novi ribiški ladji, zgrajeni 1. januarja 2003 ali pozneje, mora zahtevati preskus pregrade in se prepričati, da ta izpolnjuje zgoraj navedene zahteve obstojnosti in dviga temperature skladno s Kodeksom FTP.

(5) »Pregrade razreda C« so pregrade, izdelane iz odobrenih negorljivih materialov. Ni nujno, da izpolnjujejo zahteve glede uhajanja dima in plamena in tudi ne omejitve glede povečanja temperature. Gorljivi furnirji so dovoljeni, če izpolnjujejo druge zahteve tega poglavja.

(6) »Pregrade razreda F« so pregrade, izvedene z uporabo pregrad, krovov, stropov ali oblog, ki izpolnjujejo naslednja merila:

a) so konstruirane tako, da lahko preprečijo uhajanje plamena vse do konca prve polovice ene ure standardnega požarnega preskusa, in

b) imajo izolacijski ventil, tako da povprečna temperatura neizpostavljene strani ne naraste za več kakor 139 °C nad originalno temperaturo in da temperatura v nobeni točki, vključno s spoji, ne naraste za več kakor 225 °C nad originalno

temperaturo, vse do konca prve polovice ene ure standardnega požarnega preskusa.

Pooblaščen klasifikacijski zavod lahko zahteva preskus prototipa pregrade in se prepriča, ali ta izpolnjuje zgoraj navedene zahteve celovitosti in dviga temperature. Pri novi ribiški ladji, zgrajeni 1. januarja 2003 ali pozneje, mora zahtevati preskus prototipa pregrade in se prepričati, ali ta izpolnjuje zgoraj navedeno zahtevo obstojnosti in dviga temperature skladno s Kodeksom FTP.

(7) »Neprekinjeni stropi ali obloge razreda B« so stropi in obloge razreda B, ki se končujejo samo na pregradah razreda A ali B.

(8) »Jeklo ali drug enakovreden material« pomeni jeklo ali vsak material, ki ima sam po sebi ali zaradi svoje izolacije take lastnosti strukture in celovitosti, ki so enake lastnostim jekla potem, ko je bil na ustrezen način izpostavljen standardnemu požarnemu preskusu (npr. aluminijeva zlitina z ustrežno izolacijo).

(9) »Nizka stopnja širjenja plamena« pomeni, da bo tako opisana površina ustrezno omejila širjenje plamena, kar se ugotovi skladno s testnim postopkom in s pravili pooblaščenega klasifikacijskega zavoda. Za novo ribiško ladjo, zgrajeno 1. januarja 2003 ali pozneje, velja testni postopek skladno s Kodeksom FTP.

(10) »Bivalni prostori« so družabni prostori, hodniki, sanitarni prostori, kabine, uradi, ambulante, kina, sobe za igre in družabnosti, shrambe brez opreme za kuhanje in podobni prostori.

(11) »Družabni prostori« so deli bivalnih prostorov, ki se uporabljajo kot dvorane, jedilnice, saloni in podobni, stalno ograjeni prostori.

(12) »Delovni prostori« so prostori, ki se uporabljajo za kuhinje, shrambe z opremo za kuhanje, omare za opremo in skladišča, delavnice, razen tistih, ki so del strojnic, in podobni prostori ter dostopi do teh prostorov.

(13) »Kontrolne postaje« so tisti prostori, v katerih so radio, glavna navigacijska oprema ali zasilni vir energije ladje ali v katerih je oprema za registriranje ali nadzor požara.

(14) »Strojnice kategorije A« so vsi prostori in dostopi do teh prostorov, v katerih so nameščeni stroji z notranjim izgorevanjem, namenjeni za:

a) glavni pogon ali

b) druge namene, če ima taka strojna naprava skupno moč najmanj 375 kilovatov ali v katerih je kakršen koli kotel ali naprava za tekoče gorivo.

(15) »Strojnice« so tiste strojnice kategorije A in drugi prostori, v katerih so pogonski stroji, kotli, naprave za tekoče gorivo, parni in zgorevalni motorji, generatorji, krmarska naprava in večji električni stroji, črpalne postaje za gorivo, stroji za hlajenje, stabilizacijo, ventilacijo in klimatizacijo, podobni prostori ter dostopi do njih.

## DEL B – UKREPI ZA PROTIPOŽARNO VARSTVO NA LADJI, DOLŽINE 60 METROV ALI VEČ

### Pravilo 3 (struktura)

(1) Trup, nadgradnja, strukturne pregrade, krovi in krovne hišice so jekleni ali iz drugega enakovrednega materiala, razen če ni drugače določeno v četrtem odstavku tega pravila.

(2) Izolacija delov iz aluminijeve zlitine v pregradah razreda A ali B, razen struktur, ki po mnenju pooblaščenega klasifikacijskega zavoda niso obremenjene, mora biti taka, da se temperatura strukturnega jedra ne poveča za več kakor 200 °C nad temperaturo okolja kadar koli med ustrezno izpostavljenostjo ognju v standardnem požarnem preskusu.

(3) Posebna pozornost mora biti namenjena izolaciji delov iz aluminijevih zlitin, kakor so stebri, oporniki in drugi strukturni deli, ki podpirajo območja, na katerih so in s katerih se spuščajo in vkrcavajo rešilni člani, ter pregrade razreda A in B, da se zagotovi:

a) da za dele, ki podpirajo območja rešilnih člnov in pregrade razreda A velja omejitev glede porasta temperature, določena v drugem odstavku tega pravila po eni uri, in

b) da za take dele, ki podpirajo pregrade razreda B, velja omejitev glede povečanja temperature, določena v drugem odstavku tega pravila po pol ure.

(4) Svetline in žrela strojnic iz razreda kategorije A morajo imeti ustrezno jekleno konstrukcijo in izolacijo, morebitne odprtine v njih pa morajo biti ustrezno nameščene in zavarovane, da se prepreči širjenje požara.

### Pravilo 4

(pregrade znotraj bivalnih in delovnih prostorov)

(1) Znotraj bivalnih in delovnih prostorov morajo segati vse pregrade, ki morajo biti iz razreda B, od krova do krova in do zunanje oplate ali drugih pregrad, razen če so na obeh straneh pregrade, ki v tem primeru lahko sega le do neprekinjenega stropa ali obloge, vgrajeni neprekinjeni stropi ali obloge ali oboji razreda B.

(2) *Metoda IF.*

Vse pregrade, za katere skladno s tem pravilom ali drugimi pravili iz tega dela ni nujno, da spadajo v razred A ali B, morajo spadati vsaj v razred C.

(3) *Metoda IIF.*

V povezavi z izdelavo pregrad, za katere skladno s tem pravilom ali drugimi pravili iz tega dela ni potrebno, da spadajo v razred A ali B, ni nobenih omejitev, razen v posameznih primerih, kjer se skladno s tabelo 1 iz pravila 7 zahteva razred C.

(4) *Metoda IIIF.*

V povezavi z izdelavo pregrad, za katere skladno s tem pravilom ali drugimi pravili iz tega dela ni potrebno, da spadajo v razred A ali B, ni omejitev. Površina katerega koli bivalnega prostora ali prostorov, ki so obdani z neprekinjenimi pregradami iz razreda A ali B, ne sme presegati 50 kvadratnih metrov, razen v posameznih primerih, kjer se skladno s tabelo 1 v pravilu 7 zahtevajo pregrade iz razreda C. Pooblaščen klasifikacijski zavod lahko v javnih prostorih to površino poveča. Pri novi ribiški ladji, zgrajeni 1. januarja 2003 ali pozneje, lahko to povečanje znaša do 75 kvadratnih metrov.

### Pravilo 5

(zaščita stopnic in dvigalnih jaškov v bivalnih in delovnih prostorih ter kontrolnih postajah)

(1) Stopnice, ki potekajo samo skozi en krov, morajo biti vsaj na enem nivoju zaščitene s pregradami, ki spadajo vsaj v razred B-O, in s samodejno zapirajočimi se vrati. Dvigala, ki potekajo samo skozi en krov, morajo biti pregrajena s pregradami, ki spadajo v razred A-O, in z jeklenimi vrati na obeh nivojih. Vrata in dvigalni jaški, ki potekajo skozi več kakor en krov, morajo biti pregrajeni s pregradami vsaj iz razreda A-O in zaščiteni s samodejno zapirajočimi se vrati na vseh nivojih.

(2) Vse stopnice morajo biti iz jeklene konstrukcije, razen v primerih, ko pooblaščen klasifikacijski zavod dovoli uporabo drugih enakovrednih materialov.

### Pravilo 6

(vrata v ognjevarnih pregradah)

(1) Vrata morajo biti odporna proti ognju, če je možno, enako kakor pregrade, v katere so vgrajena. Vrata in okvirji vrat v pregradah iz razreda A morajo biti jekleni. Vrata v pregradah iz razreda B morajo biti negorljiva. Vrata, nameščena v ločevalne pregrade v strojnicah, ki spadajo v razred A, morajo biti samodejno zapirajoča se in primerno neprepustna za plin. Pooblaščen klasifikacijski zavod lahko dovoli uporabo vnetljivih materialov v vratih, ki ločujejo kabine od posameznih notranjih sanitarnih prostorov, kakor so tuši, če so izdelana skladno z metodo IF.

(2) Vrata, ki se morajo samodejno zapirati, ne smejo biti opremljena s kljukami, ki jih držijo odprta. Vendar pa se lahko uporablja oprema, ki drži vrata odprta, če je opremljena z varnostnim daljinskim krmiljenjem za sprostitve vrat.



TABELA 2 – PROTIPOŽARNA CELOVITOST KROVOV, KI LOČUJEJO SOSEDNJE PROSTORE

Prostor spodaj, Prostor zgoraj→		(1)	(2)	(3)	(4)	(5)	(6)	(7)	(8)	(9)	(10)
Kontrolne postaje	(1)	A-0	A-0	A-0	A-0	A-0	A-60	A-0	A-0	A-0	*
Hodniki	(2)	A-0	*	*	A-0	*	A-60	A-0	A-0	A-0	*
Bivalni prostori	(3)	A-60	A-60	*	A-0	*	A-60	A-0	A-0	A-0	*
Stopnišča	(4)	A-0	A-0	A-0	*	A-0	A-60	A-0	A-0	A-0	*
Delovni prostori z nizko požarno ogroženostjo	(5)	A-15	A-0	A-0	A-0	*	A-60	A-0	A-0	A-0	*
Strojnice kategorije A	(6)	A-60	A-60	A-60	A-60	A-60	*	A-60	A-30	A-60	*
Druge strojnice	(7)	A-15	A-0	A-0	A-0	A-0	A-0	*	A-0	A-0	*
Prostori za tovor	(8)	A-60	A-0	A-0	A-0	A-0	A-0	A-0	*	A-0	*
Delovni prostori z visoko požarno ogroženostjo	(9)	A-60	A-0	A-0	A-0	A-0	A-0	A-0	A-0	A-0 <sup>d</sup>	*
Odpri krovi	(10)	*	*	*	*	*	*	*	*	*	-

Opombe: Velja za tabelo 1 in tudi za tabelo 2, kjer je ustrezno.

<sup>a</sup> Na te pregrade se pri požarni zaščiti skladno z metoda IIF in IIIF ne nanašajo nobene posebne zahteve.

<sup>b</sup> Pri metodi IIIF morajo biti med prostori ali skupino prostorov, katerih površina meri 50 kvadratnih metrov ali več, nameščene pregrade, ki spadajo v razred B, stopnja B-0.

<sup>c</sup> Glede pojasnitve, katero pravilo velja, glej pravili 4 in 5.

<sup>d</sup> Če prostori spadajo v isto numerično kategorijo in je zgoraj naveden pripis <sup>d</sup>, sta pregrada ali krov iz razreda, navedenega v tabeli, potrebna samo tam, kjer so sosednji prostori predvideni za drug namen, npr. v kategoriji (9). Kuhinja, ki je poleg druge kuhinje, ne potrebuje pregrade, kuhinja, ki pa je poleg sobe za hrambo barv, mora imeti pregrado iz razreda A-0.

<sup>e</sup> Pregrade, ki med sabo ločujejo krmarnico, navigacijsko kabino in radijsko sobo, lahko spadajo v razred B-0.

<sup>f</sup> Protipožarne izolacije ni treba nameščati v strojnici kategorije (7), če obstaja po mnenju pooblaščenega klasifikacijskega zavoda majhna verjetnost za izbruh požara v njej.

\* Kjer je v tabeli podatek označen z zvezdico, mora biti pregrada iz jeklenega ali enakovrednega materiala, vendar ni treba, da je standardnega razreda A. Kadar je pri novi ribiški ladji, zgrajeni 1. januarja 2003 ali pozneje, krov prebit zaradi prehoda električnih kablov, cevi ali ventilacijskih vodov, mora biti tak preboj zatesnjen, da se prepreči prehajanje ognja in dima.

(3) Neprekinjeni stropi in obloge razreda B, povezani z ustreznimi krovi ali pregradami, se lahko sprejmejo kot nekaj, kar v celoti ali deloma prispeva k zahtevani izolaciji ter celovitosti pregrade.

(4) Okna in svetline v strojnici morajo ustrezati naslednjim zahtevam:

a) če je svetline mogoče odpreti, jih mora biti mogoče zapreti z zunanji strani prostora. Svetline, ki so sestavljene iz steklenih ploskev, morajo biti opremljene z zunanjimi jeklenimi naoknicami ali iz drugega enakovrednega materiala in morajo biti trajno nameščene,

b) steklo ali podobni materiali se ne smejo vgrajevati na mejah strojnic. To ne izključuje uporabe z žico ojačene-

ga stekla, pri svetlinah in stekla v kontrolnih sobah znotraj strojnic, in

c) v svetlinah iz a) točke mora biti steklo, ojačeno z žico.

(5) Zunanje meje, ki morajo biti po tretjem odstavku pravila 1 jeklene ali kakega drugega enakovrednega materiala, so lahko predrte za namestitev oken ali bočnih oken, če ni potrebno, da imajo take meje drugod v tem delu celovitost razreda A. Prav tako so lahko vrata v mejah, kjer ni potrebna celovitost razreda A, iz materiala, ki izpolnjuje zahteve pooblaščenega klasifikacijskega zavoda.

#### Pravilo 8

(podrobnosti konstrukcije)

(1) *Metoda IF*. V bivalnih in delovnih prostorih ter krmilnih postajah morajo biti vsa tesnila, obloge, stropi in povezana tla izdelana iz nevetljivih materialov.

(2) *Metodi IIF in IIIF*. V prehodih in zaprtih stopnišču, ki služijo kot bivalni in delovni prostori ter krmilne postaje morajo biti tesnila, obloge, stropi in povezana tla izdelani iz nevetljivih materialov.

(3) *Metode IF, IIF in IIIF*.

a) Razen v prostorih za tovor ali v hlajenih oddelkih delovnih prostorov morajo biti izolacije iz negorljivega materiala. Ne zahteva se, da so parne pregrade in lepila, ki se uporabljajo skupaj z izolacijskim materialom, in izolacija opreme za cevi hladilnih sistemov iz negorljivih materialov, njihova količina mora biti čim manjša, njihove izpostavljenosti površine pa odporne proti širjenju ognja skladno s pravili pooblaščenega klasifikacijskega zavoda, pri novi ribiški ladji, zgrajeni 1. januarja 2003 ali pozneje, mora biti odpornost proti širjenju ognja ugotovljena skladno s Kodeksom FTP. V prostorih, v katerih je mogoče pronicanje olja, mora biti površina izolacije neprepustna za olje ali oljne hlape.

b) Če so nevetljive pregrade, obloge in stropi nameščeni v bivalnih in delovnih prostorih, so lahko vsi ti prostori opremljeni z vnetljivim furnirjem, katerega debelina ne presega 2,0 milimetrov, razen na hodnikih, zaprtih stopniščih in kontrolnih postajah, kjer debelina ne presega 1,5 milimetra.

c) Prazni prostori, ograjeni s stropom, opažem ali oblogami, morajo biti razdeljeni s tesno prilegajočimi se tesnili, ki so med seboj oddaljeni največ 14 metrov. V navpični smeri morajo biti taki zaprti prazni prostori, vključno s tistimi za oblogami stopnišč, rovov ipd., zaprti na vsakem krovu.

#### Pravilo 9 (prezračevalni sistemi)

(1) a) Ventilacijski vodi morajo biti iz negorljivega materiala. Ni potrebno, da so kratki vodi, katerih dolžina navadno ne presega 2 metrov, njihov premer pa ne 0,02 kvadratnega metra, negorljivi, če:

– so ti vodi iz materiala, za katerega pooblaščen klasifikacijski zavod meni, da ima nizko požarno ogroženost, pri čemer mora biti to za novo ribiško ladjo, zgrajeno 1. januarja 2003 ali pozneje, ugotovljeno skladno s Kodeksom FTP,

– se uporabljajo samo na koncu naprave za prezračevanje in

– od odprtine v pregradah iz razreda A ali B, vključno z neprekinjenim stropom iz razreda B, niso oddaljeni manj kakor 600 milimetrov, merjeno vzdolž voda.

b) Če vodi za prezračevanje s prosto prečno površino nad 0,02 kvadratnega metra potekajo skozi krove ali pregrade razreda A, morajo biti odprtine obložene s pločevinasto oblogo, razen če so vodi, ki potekajo skozi pregrade ali krove v bližini prehoda skozi krov ali pregrado, jekleni in če v tem predelu voda izpolnjujejo naslednje pogoje:

– za vode s prosto prečno površino, ki presega 0,02 kvadratnega metra, mora biti obloga debela vsaj 3 milimetre, dolga pa vsaj 900 milimetrov. Če vodi potekajo skozi pregrade, se ta dolžina po možnosti enakomerno porazdeli na obe strani pregrade. Vodi s premerom, ki presega 0,02 kvadratnega metra, morajo biti opremljeni s protipožarno izolacijo. Izolacija mora imeti vsaj enako protipožarno celovitost kakor pregrada ali krov, skozi katerega je napeljan tak vod. Lahko je zagotovljena tudi enakovredna zaščita pred prebojem, ki je v skladu s pravili pooblaščenega klasifikacijskega zavoda; in

– vodi s premerom več kakor 0,075 kvadratnega metra morajo imeti poleg zahtevanega iz prejšnje alineje nameščene tudi dušilce ognja. Dušilci ognja morajo delovati samodejno, vendar jih mora biti možno zapreti ročno z obeh strani pregrade ali krova. Dušilec mora imeti kazalnik, ki pokaže, ali je odprt ali zaprt. Dušilci ognja niso obvezni, če so vodi napeljani skozi prostore, obdane s pregradami iz razreda A, ne da bi oskrbovali te prostore, če imajo ti vodi enako protipožarno celovitost kakor pregrade, skozi katere so speljani.

c) Vodi za prezračevanje v strojnica iz razreda A ali kuhinjah ne smejo potekati skozi bivalne prostore, delovne prostore ali kontrolne postaje. Če pa Uprava to dovoli, morajo biti ti vodi jekleni ali iz drugega enakovrednega materiala in nameščeni tako, da zagotavljajo celovitost pregrad.

d) Vodi za prezračevanje v bivalnih prostorih, delovnih prostorih ali kontrolnih postajah ne smejo potekati skozi strojnice iz razreda A ali kuhinje. Če pa Uprava to dovoli, morajo biti ti vodi jekleni ali iz drugega enakovrednega materiala in nameščeni tako, da zagotavljajo celovitost pregrad.

e) Če vodi za prezračevanje s prosto prečno površino, ki presega 0,02 kvadratnega metra, potekajo skozi pregrade razreda B, morajo biti odprtine obložene s pločevinasto oblogo, dolgo vsaj 900 milimetrov, razen če so vodi v tem delu pregrad jekleni. Če vodi potekajo skozi pregrade razreda B, se mora ta dolžina po možnosti enakomerno porazdeliti na obe strani pregrade.

f) Kolikor je možno, je treba sprejeti te ukrepe za kontrolne postaje zunaj strojnic, s katerimi se zagotovi vzdrževanje prezračevanja, vidljivosti in odsotnosti dima, da se ob požaru lahko nadzorujeta strojnica in oprema v njej in da ta še naprej učinkovito deluje. Zagotoviti je treba alternativne in ločene naprave za oskrbo z zrakom, odprtine za dovajanje zraka na obeh virih oskrbe pa morajo biti nameščene tako, da je nevarnost, da dim potegne hkrati skozi obe odprtini, zmanjšana na

minimum. Če Uprava to dovoli, ni potrebno, da se te zahteve nanašajo na kontrolne postaje na odprtem krovu ali tiste, ki se odpirajo na odprti krov, ali tam, kjer so lokalne rešitve zapiranja prav tako učinkovite.

g) Če sesalni vodi iz kuhinjskih štedilnikov potekajo skozi bivalne prostore ali prostore z gorljivim materialom, morajo imeti pregrade iz razreda A. Vsak sesalni vod mora imeti:

– lovilec maščob, ki se z lahkoto odstrani za čiščenje,

– dušilec ognja, nameščeni na spodnjem delu voda,

– pripravo za izklop sesalnih vetrnikov, ki jo je mogoče upravljati iz kuhinje, in

– vgrajene naprave za gašenje ognja, razen če pooblaščen klasifikacijski zavod oceni, da takšne naprave niso primerne pri ladji, krajši od 75 metrov.

(2) Glavni dovodi in odvodi prezračevalnega sistema se morajo lahko zapreti z mesta zunaj prostora, ki se prezračuje. Električno prezračevanje bivalnih prostorov, delovnih prostorov, kontrolnih postaj in strojnic mora biti možno izključiti s preprosto dostopnega mesta zunaj prostora, ki se prezračuje. Ob požaru v prezračevanem prostoru, tako mesto ne sme postati hitro nedostopno. Naprave za izklop električnega prezračevanja strojnic morajo biti povsem ločene od naprav za izklop prezračevanja v drugih prostorih.

(3) Okrogle odprtine v dimnikih morajo biti opremljene z napravami, s katerimi jih je mogoče zapreti z varnega mesta.

(4) Prezračevalni sistemi v strojnicah morajo biti neodvisni od sistemov v drugih prostorih.

(5) Skladiščni prostori, ki vsebujejo znatne količine vnetljivih izdelkov, morajo biti opremljeni s prezračevalnimi napravami, ki niso povezane z drugimi prezračevalnimi sistemi. Na visokih in nizkih nivojih mora biti zagotovljeno prezračevanje, dovodi in odvodi vetrnikov pa morajo biti nameščeni na varnih mestih in opremljeni z lovilniki isker.

#### Pravilo 10

##### (ogrevalne napeljave)

(1) Električni radiatorji morajo biti pritrjeni in izdelani tako, da je požarna ogroženost minimalna. Noben radiator ne sme imeti pritrjenih delov tako izpostavljenih, da bi se lahko obleka, zaves ali drugi podobni materiali zaradi toplote teh delov ožgali ali zagoreli.

(2) Ogrevanje z uporabo odprtega ognja ni dovoljeno. Peči in druge podobne naprave morajo biti trdno pritrjene, prav tako pa mora biti zagotovljena ustrezna protipožarna zaščita in izolacija pod takimi napravami in okrog njih in ter njihovih dimnih kanalov. Dimni kanali peči, ki delujejo na trda goriva, morajo biti zasnovani in razporejeni tako, da obstaja kar najmanjša možnost, da bi jih lahko produkti zgorevanja zamašili, prav tako mora biti zagotovljena oprema za njihovo čiščenje. Dušilci za omejevanje vleka v dimnih kanalih morajo zagotavljati zadostno odprto področje tudi kadar so v zaprtem položaju. Prostori, v katerih so nameščene peči, morajo biti opremljeni z vetrniki z ustrezno površino, ki zagotavljajo dovolj zraka, potrebnega za gorenje peči. Takih vetrnikov ne sme biti možno zapreti, nameščeni pa morajo biti tako, da sredstva za zapiranje skladno s pravilom II/9 niso potrebna.

(3) Plinske naprave z odprtim ognjem, razen štedilnikov in grelcev vode, niso dovoljeni. V prostorih, v katerih so nameščene take peči ali grelci vode, mora biti zagotovljeno ustrezno zračenje za odvajanje dima in morebitnega izpuščenega plina na varno mesto. Vse cevi, namenjene dovodu plina iz rezervoarja do peči ali grelca vode, morajo biti jeklene ali iz drugega odobrenega materiala. Nameščena mora biti samodejna varnostna naprava za prekinitvev dovoda plina ob padcu tlaka v glavni plinski cevi ali ob okvari katere koli naprave.

(4) Če se v gospodinjske namene uporablja plinasto gorivo, mora biti postavitvev, hramba, distribucija in uporaba goriva skladni s pravili pooblaščenega klasifikacijskega zavoda in pravila 12.

## Pravilo 11 (različna oprema)

(1) Vse izpostavljene površine na hodnikih in zaprtih stropnih površinah ter površine, vključno s tlemi v skritih in nedostopnih prostorih, v bivalnih in delovnih prostorih ter kontrolnih postajah morajo biti odporne proti širjenju ognja. Izpostavljene površine stropov v bivalnih in delovnih prostorih ter kontrolnih prostorih morajo biti odporne proti širjenju ognja.

(2) Barve, laki in drugi končni premazi, ki se uporabljajo na izpostavljenih notranjih površinah, ne smejo tvoriti prevelikih količin dima, strupenih plinov ali hlapov. Pooblaščen klasifikacijski zavod mora preveriti, da ne predstavljajo nikakršne nepotrebne nevarnosti za izbruh požara. Pri novi ribiški ladji, zgrajeni 1. januarja 2003 ali pozneje, mora to ugotoviti skladno s Kodeksom FTP.

(3) Osnovne obloge krova v bivalnih in delovnih prostorih ter v kontrolnih postajah morajo biti iz odobrenega materiala, ki se ne vžge hitro in pri visokih temperaturah ne pomeni nevarnosti zastrupitve ali eksplozije.

(4) Če so pregrade razreda A ali B prebite za napeljavo električnih kablov, cevi, rofov, vodov itd. ali za namestitve ventilacijskih priključkov, svetlobnih teles in podobnih naprav, morajo biti sprejeti potrebni ukrepi, da požarna odpornost pri tem ni zmanjšana.

(5) a) V bivalnih in delovnih prostorih ter kontrolnih postajah morajo biti cevi, ki so speljane skozi pregrade razreda A ali B, iz odobrenih materialov in ob upoštevanju temperature, ki jo morajo take pregrade zdržati. Če pooblaščen klasifikacijski zavod dovoli, da so olje in druge vnetljive tekočine speljani skozi bivalne in delovne prostore, morajo biti cevi, po katerih se pretaka olje ali druge vnetljive snovi, glede na nevarnost izbruha požara iz odobrenega materiala.

b) Materiali, občutljivi za toploto, se ne smejo uporabljati za odtoke, izlivanje odpadkov in druge odprtine, ki so v bližini vodne linije in pri katerih bi okvara materiala ob požaru pomenila nevarnost poplave.

(6) V kinematografskih napravah ni dovoljena uporaba filmov, ki vsebujejo celulozni nitrat.

(7) Vse posode za odpadke, razen posod, ki se uporabljajo za predelavo rib, morajo biti izdelane iz negorljivega materiala in na straneh ali dnu ne smejo imeti odprtih.

(8) Stroji, ki poganjajo črpalke za pretakanje tekočega goriva, črpalke za tekoče gorivo in druge podobne črpalke za gorivo morajo biti opremljene z napravami za daljinsko upravljanje, ki so nameščene zunaj zadevnega prostora, tako da jih je mogoče ustaviti, tudi če v prostoru, v katerem so nameščene, izbruhne požar.

(9) Po potrebi morajo biti nameščene podstavke proti kapljanju, ki preprečujejo iztekanje olja v drenažne sisteme.

(10) Znotraj prostorov, ki se uporabljajo za shranjevanje rib, morajo biti vnetljive izolacije zaščitene s tesno prilegajočo prevleko.

## Pravilo 12

(hranjenje plinskih jeklenk in nevarnih snovi)

(1) Jeklenke s stisnjenimi, utekočinjenimi ali raztopljenimi plini morajo biti jasno označene s predpisanim identifikacijskimi barvami, imeti jasno čitljivo oznako imena in kemične formule njihove vsebine in biti ustrezno zavarovane.

(2) Jeklenke, ki vsebujejo vnetljive ali druge nevarne pline in razširjene jeklenke morajo biti shranjene in ustrezno zavarovane na odprtih krovih, vsi ventili, tlačni regulatorji in cevi, ki potekajo od teh jeklenk, pa morajo biti zaščiteni pred poškodbami. Jeklenke morajo biti zaščitene pred čezmernimi temperaturnimi spremembami, neposrednimi sončnimi žarki in nabiranjem snega. Pooblaščen klasifikacijski zavod lahko dovoli hrambo takih jeklenk v prostorih, ki ustrezajo posebnim zahtevam iz tretjega do petega odstavka tega pravila.

(3) Prostor, kjer so lahko vnetljive tekočine, kakor so hlapljive barve, parafin, benzol itd., in kjer je dovoljeno, utekočinjen

plin, morajo imeti neposreden dostop samo iz odprtih krovov. Naprave za reguliranje tlaka in izpustni ventili morajo odvajati znotraj prostora. Če ločevalne pregrade takih prostorov mejijo na druge zaprte prostore, morajo biti neprepustne za plin.

(4) Električna napeljava in oprema znotraj prostorov, ki so namenjeni hrambi lahko vnetljivih tekočin ali utekočinjenih plinov, ni dovoljena, razen ko je to potrebno za izvajanje del. Če je ta električna oprema nameščena, mora ustrezati pravilom pooblaščenega klasifikacijskega zavoda glede uporabe v vnetljivi atmosferi, pri novi ribiški ladji, zgrajeni 1. januarja 2003 ali pozneje, pa mora biti certificirano varnega tipa in v skladu z ustreznimi določbami Zbirke mednarodnih standardov IEC 79 »Električne naprave, ki se uporabljajo v potencialno eksplozivnih atmosferah«. V takih prostorih ni dovoljena uporaba virov toplote, prav tako pa morajo biti na vidnih mestih nameščena obvestila »Kajenje prepovedano« in »Uporaba odprtega ognja prepovedana«.

(5) Za vsako vrsto stisnjenega plina mora biti zagotovljen ločen prostor za shranjevanje. Prostor, ki se uporabljajo za hrambo takih plinov, se ne smejo uporabljati za hrambo drugih vnetljivih izdelkov, orodja, predmetov ali delov sistema za distribucijo plina. Uprava lahko omili te zahteve glede na značilnosti, količino in predviden način uporabe takih stisnjenih plinov.

## Pravilo 13

(sredstva za izhod v sili)

(1) Stopnišča in lestve, ki vodijo v vse bivalne prostore in iz njih ter prostore in iz prostorov v katerih posadka običajno dela, razen strojnic, morajo biti postavljeni tako, da omogočajo hiter izhod v sili do krova za vkrcanje v rešilni čoln. Glede teh prostorov morajo zlasti:

a) biti na vseh bivalnih nivojih zagotovljena vsaj dva, med seboj čim bolj ločena izhoda v sili, ki lahko vključujeta tudi običajne načine za dostop iz vsakega prostora ali skupine prostorov z omejenim dostopom,

b) – biti pod robom glavnega krova glavni izhod v sili stopnišče, sekundarni izhod v sili pa je lahko jašek ali stopnišče in – biti nad robom glavnega krova glavni izhod v sili stopnišče ali vrata na odprt krov ali kombinacija stopnišča in vrat,

c) izjemoma lahko pooblaščen klasifikacijski zavod zaradi narave in lege prostorov ter števila oseb, ki običajno tam delajo ali bivajo, dovoli samo en izhod v sili,

d) hodnik ali del hodnika, od koder je samo ena pot za izhod v sili, ne sme biti daljši od 7 metrov, in

e) širina in kontinuiteta načina za izhod v sili ustrezati pravilom pooblaščenega klasifikacijskega zavoda. Na novi ribiški ladji, zgrajeni 1. januarja 2003 ali pozneje, stopnišča in hodniki, ki se uporabljajo kot poti in izhodi v sili, ne smejo imeti manj kakor 700 mm prehodne širine, vsaj na eni strani pa morajo imeti držaj. Odprtine vrat na novi ribiški ladji, skozi katera je dostop na stopnišče, ne smejo imeti manj kakor 700 mm prehodne širine.

(2) Iz vsake strojnice kategorije A morata voditi dva izhoda v sili na enega od naslednjih načinov:

a) dvoje jeklenih lestev, ki sta med seboj čim bolj oddaljeni in vodita do vrat v zgornjem delu prostora, podobno razmaknjenih in skozi katera je možen dostop na odprt krov. Praviloma mora ena od teh lestev omogočati neprekinjeno zaščito pred ognjem od spodnjega dela prostora do varnega mesta zunaj prostora. Če pa je zaradi posebne ureditve ali dimenzij strojnice zagotovljen varen izhod v sili iz spodnjega dela tega prostora, pooblaščenemu klasifikacijskemu zavodu ni treba zahtevati take zaščite. Ta zaščita mora biti jeklena, po potrebi izolirana skladno s pravili pooblaščenega klasifikacijskega zavoda, hkrati pa opremljena s samodejno zapirajočimi se jeklenimi vrati na spodnjem koncu. Na novi ribiški ladji, zgrajeni 1. januarja 2003 ali pozneje, morata biti zaščita jeklena in samodejno zapirajoča se jeklena vrata pa razreda A-60, ali

b) eno jekleno lestev, ki vodi do vrat v zgornjem delu, od koder je predviden dostop do odprtega krova poleg tega

pa morajo biti v spodnjem delu prostora in na mestu, ki je dobro ločeno od navedene lestve, jeklena vrata, ki se lahko upravljajo z obeh strani in omogočajo dostop do varne poti in izhodov v sili iz spodnjega dela prostora do odprtega krova.

(3) Iz strojnic, ki ne spadajo v kategorijo A, morajo biti skladno s pravili pooblaščenega klasifikacijskega zavoda zagotovljeni izhodi v sili, pri čemer se ustrezno upoštevata narava in mesto prostora ter osebe, ki običajno delajo v tem prostoru.

(4) V nobenem primeru dvigala niso del zahtevanih poti in izhodov v sili.

#### Pravilo 14

(samodejni sistemi protipožarnih brizgalk in sistemi za zaznavanje požara – metoda IIF)

(1) Na ladji, kjer se uporablja metoda IIF, morata biti samodejni sistem protipožarnih brizgalk in protipožarni alarmni sistem odobrenega tipa, ki ustrezata zahtevam tega pravila, nameščena in razporejena tako, da varujeta bivalne prostore in delovne prostore, razen prostorov, v katerih ni bistvene nevarnosti požara, kakor so prazni prostori in sanitarni prostori.

(2) a) Sistem se mora sprožiti v vsakem trenutku brez posega posadke. Izveden mora biti z mokrimi cevmi, manjše izpostavljene sekcije pa imajo lahko suhe cevi, če pooblaščen klasifikacijski zavod oceni, da je to potreben varnostni ukrep. Vsi deli sistema, ki utegnejo biti pri delovanju izpostavljeni temperaturam zmrzovanja, morajo biti primerno zavarovani pred zmrzovanjem. Sistem mora biti pod potrebnim tlakom in zagotavljati neprekinjeno oskrbo z vodo, kakor je navedeno v odstavku 6(b).

b) Vsaka sekcija brizgalk mora vsebovati sredstva za samodejno dajanje vizualnih in zvočnih signalov za alarm na eni ali več indikatorskih enot, kadar koli začne katera koli brizgalka delovati. Take enote morajo opozarjati, v kateri sekciji, ki jo oskrbuje sistem, je izbruhnil požar, in morajo biti centralizirane v krmarnici, poleg tega pa morajo biti vizualni in zvočni alarmi iz enote nameščeni na mestu, ki ni v krmarnici, da je zagotovljeno, da posadka nemudoma prejme znak za požar. Tak alarmni sistem mora biti izdelan tako, da javlja vse morebitne okvare v sistemu.

(3) a) Brizgalka morajo biti združene v posebne sekcije, od katerih nobena ne vsebuje več kakor 200 brizgalk.

b) Za vsako sekcijo brizgalk mora biti predvidena možnost izključitve z enim samim zapornim ventilom. Zaporni ventil v vsaki sekciji mora biti enostavno dostopen, njegovo mesto pa jasno in trajno označeno. Predvideni morajo biti načini, s katerimi se prepreči, da bi zaporni ventil uporabljale nepooblaščen osebe.

c) Merilnik, ki kaže tlak v sistemu, se mora namestiti ob zapornem ventilu v vsaki sekciji in na osrednji postaji.

d) Brizgalka morajo biti odporne proti koroziji. Brizgalka morajo v bivalnih in delovnih prostorih začeti delovati pri temperaturah od 68 do 79 °C. V prostorih, kakor so sušilnice, v katerih je mogoče pričakovati visoke sobne temperature, se temperatura, pri kateri začnejo delovati, lahko poveča največ za 30 °C nad najvišjo temperaturo v bližini stropa.

e) Pri vsaki indikatorski enoti mora biti seznam ali načrt, ki pokaže vključene prostore in območje delovanja posamezne sekcije. Zagotovljena morajo biti ustrezna navodila za preskušanje in vzdrževanje.

(4) Brizgalka morajo biti nameščene v zgornjem delu prostora, razporejene pa po ustreznem vzorcu, ki zagotavlja ohranjanje povprečne stopnje brizganja najmanj 5 litrov na kvadratni meter na minuto po nominalni površini, ki jo pokriva brizgalka. Pooblaščen klasifikacijski zavod lahko kot alternativo dovolj uporabo brizgalk, ki zagotavljajo tako količino ustrezno porazdeljene vode, za katero je bilo dokazano, da je enako učinkovita.

(5) a) Nameščen mora biti rezervoar pod tlakom s prostornino, ki je enaka najmanj dvojni zalogi vode, določeni v tej točki. Rezervoar mora vsebovati stalno zalogo sveže vode,

ki je enaka količini vode, ki bi jo črpalka iz b) točke šestega odstavka izčrpala v eni minuti. Za vzdrževanje stalnega tlaka v rezervoarju morajo biti predvidene naprave, ki zagotovijo, da pri stalni količini sveže vode v rezervoarju, tlak ni manjši od delovnega tlaka brizgalke, povečanega za tlak vodnega stebra, merjenega od dna rezervoarja do najvišje brizgalke v sistemu. Predvidena morajo biti ustrezna sredstva za dopolnjevanje zraka pod tlakom in dopolnjevanje zalog sveže vode v rezervoarju. Predviden mora biti stekleni merilnik, ki kaže dejansko raven vode v rezervoarju.

(b) Nameščene morajo biti naprave, ki preprečujejo vdor morske vode v rezervoar.

(6) a) Nameščena mora biti neodvisna električna črpalka, namenjena izključno za nepretrgano samodejno brizganje vode iz brizgalk. Črpalka mora začeti samodejno delovati zaradi padca tlaka v sistemu, preden se v rezervoarju stalna zaloga sveže vode pod tlakom popolnoma ne porabi.

b) Črpalka in cevovod morata vzdrževati potreben tlak na ravni najvišje brizgalke, da se zagotovi nepretrgano odvajanje vode, ki zadostuje za hkratno pokrivanje največjega območja, omejenega z ognjeodpornimi pregradami razreda A in B ali območja v velikosti 280 kvadratnih metrov glede na to, katero območje je manjše pri stopnji brizganja, navedeni v četrtem odstavku tega pravila.

c) Črpalka mora imeti na dovajalni strani vgrajen preskusni ventil s kratko izpustno cevjo, ki je na koncu odprta. Učinkovita površina skozi ventil in cev mora biti tolikšna, da omogoča izpust predpisane količine vode iz črpalke, pri čemer se vzdržuje tlak v sistemu, določen v a) točki petega odstavka.

d) Odprtina za dovod morske vode v črpalko mora biti po možnosti v prostoru, v katerem je črpalka, in nameščena tako, da kadar ladja pluje, ni treba zapirati dovoda morske vode v črpalko za kateri koli drug namen, razen za pregled ali popravilo črpalke.

(7) Črpalka in tank protipožarnih brizgalk morata biti nameščena tako, da sta dovolj oddaljena od katere koli strojnice kategorije A in ne smeta biti postavljena v prostoru, varovanem s sistemom protipožarnih brizgalk.

(8) a) Za napajanje črpalke za morskovo vodo, samodejnega protipožarnega alarmnega sistema in sistema za zaznavanje požara morata biti zagotovljena vsaj dva vira električnega napajanja. Pri črpalci na električni pogon, mora biti ta priključena na glavno električno napajanje, ki se lahko napaja z uporabo vsaj dveh generatorjev.

b) Napajalni vodi morajo biti postavljeni tako, da ne potekajo skozi ladijske kuhinje, strojnice in druge zaprte prostore, kjer obstaja velika nevarnost požara, razen če je to potrebno zaradi priključka na ustrezno stikalno ploščo. Eden od virov dovoda energije za alarmni sistem in sistem za zaznavanje požara mora biti zasilni vir energije. Če je eden od virov energije za črpalko motor z notranjim zgorevanjem, mora biti v skladu s sedmim odstavkom tega pravila in postavljen tako, da požar v katerem koli zavarovanem prostoru ne vpliva na dovod zraka k motorju.

(9) Sistem protipožarnih brizgalk mora imeti spoj od glavnega požarnega voda ladje prek nepovratnega ventila, ki se lahko zapre z ročnim vijakom na spoju, ki prepreči prehajanje vode iz sistema brizgalk v glavni požarni vod.

(10) a) Zagotovljen mora biti ventil za preskušanje samodejne alarmne naprave v vsaki sekciji brizgalk z izpuščanjem vode, ki je enako delovanju ene brizgalke. Preskusni ventil za vsako sekcijo mora biti nameščen v bližini zapornega ventila za to sekcijo.

b) Predvideno mora biti sredstvo za preskušanje samodejnega delovanja črpalke zaradi zmanjšanja tlaka v sistemu.

c) Predvidena morajo biti stikala na enem od indikatorskih mest iz b) točke drugega odstavka, ki omogočajo preskus alarma in indikatorjev za vsako sekcijo brizgalk, za katero se bo izvedel preskus.

(11) Skladno s pravili pooblaščenega klasifikacijskega zavoda morajo biti za vsako sekcijo brizgalk zagotovljene re-

zervne brizgalne glave. Na novi ribiški ladji, zgrajeni 1. januarja 2003 ali pozneje, morajo rezervne brizgalke vključevati vse tipe in zmogljivosti, nameščene na ladji, in biti zagotovljene na naslednji način:

- manj kakor 100 brizgalnih glav: 3 rezervne glave,
- manj kakor 300 brizgalnih glav: 6 rezervnih glav,
- 300 do 1 000 brizgalnih glav: 12 rezervnih glav.

#### Pravilo 15

(samodejni protipožarni alarmni sistemi in sistemi za zaznavanje požara – metoda IIIF)

(1) Na ladji, kjer se uporablja metoda IIIF, morata biti samodejni protipožarni alarmni sistem in sistem za zaznavanje požara odobrenega tipa, ki ustrezata zahtevam tega pravila, nameščena in razporejena tako, da zaznavata prisotnost ognja v vseh bivalnih prostorih in delovnih prostorih, razen v prostorih, v katerih ni bistvene nevarnosti požara, kakor so prazni prostori in sanitarni prostori.

(2) a) Sistem mora začeti delovati takoj, ne da bi bil za sprožitev potreben poseg posadke.

b) Vsaka sekcija detektorjev mora vsebovati sredstva za samodejno dajanje vizualnih in zvočnih signalov za alarm na eni ali več indikatorskih enotah, kadar koli začne kateri koli detektor delovati. Take enote morajo opozarjati, v kateri sekciji, ki jo oskrbuje sistem, je izbruhnil požar in morajo biti centralizirane v krmarnici in na takih drugih mestih, kjer bo lahko posadka nemudoma prejela znak za požar. Poleg tega morajo biti predvidene naprave, s katerimi je zagotovljeno, da se bo alarm sprožil na krovu, na katerem je bil zaznan požar. Tak alarmni sistem in sistem za odkrivanje morata biti izdelana tako, da javljata vse morebitne okvare v sistemu.

(3) Detektorji morajo biti združeni v posebne sekcije, od katerih nobena ne pokriva več kakor 50 sob, ki jih nadzira tak sistem, in ne vsebuje več kakor 100 detektorjev. Detektorji morajo biti zasnovani tako, da javljajo, na katerem krovu je izbruhnil požar.

(4) Sistem se mora vklopiti zaradi neobičajne temperature zraka, neobičajne koncentracije dima ali zaradi drugih dejavnikov, ki kažejo na izbruh požara v katerem koli od zavarovanih prostorov. Sistemi, ki so občutljivi za temperaturo, ne smejo delovati pri temperaturi, nižji od 54 °C ali višji od 78 °C, če se do teh vrednostih temperatura ne zvišuje za več kakor 1 °C na minuto. Pooblaščen klasifikacijski zavod lahko po presoji dovoli, da se temperatura začetka delovanja detektorjev toplote lahko poveča do 30 °C nad najvišjo temperaturo v bližini stropa v sušilnicah in podobnih prostorih, v katerih so normalne visoke temperature okolja. Sistemi, ki so občutljivi za koncentracijo dima, morajo delovati na osnovi zmanjšanja intenzitete oddajane svetlobnega žarka za vrednost, ki jo določi pooblaščen klasifikacijski zavod. Pri novi ribiški ladji, zgrajeni 1. januarja 2003 ali pozneje, se morajo sistemi, ki so občutljivi za koncentracijo dima, sprožiti ob padcu jakosti oddajane svetlobe. Detektorji dima na novi ribiški ladji, zgrajeni 1. januarja ali pozneje, morajo biti certificirani, da se sprožijo, preden gostota dima preseže 12,5% zmanjšanja vidljivosti na meter, in se ne sprožijo, dokler gostota dima ne preseže 2% zmanjšanja vidljivosti na meter. Pooblaščen klasifikacijski zavod lahko po presoji dovoli uporabo drugih enako učinkovitih metod delovanja. Sistemi za odkrivanje požara se smejo uporabljati samo za zaznavanje požara.

(5) Detektorji lahko delujejo tako, da sprožijo alarm v vzpostavljanjem ali prekinjanjem kontaktov ali z drugimi primernimi metodami. Nameščeni morajo biti v zgornjem delu prostora in morajo biti primerno zaščiteni pred vplivi in fizičnimi poškodbami. Primerni morajo biti za uporabo v morskem ozračju. Nameščeni morajo biti na odprtem mestu, kjer ni nosilcev ali drugih predmetov, ki bi ovirali tok vročih plinov ali dima do občutljivih elementov. Detektorji, ki delujejo na osnovi vzpostavitve kontaktov, morajo biti tipa zaprtega kontakta, tokokrog pa se mora nenehno nadzirati, s čimer je mogoče takoj zaznati napake.

(6) V vsakem prostoru, ki ga je treba nadzirati z uporabo detektorjev, in na približno vsakih 37 kvadratnih metrov površine krova, mora biti zagotovljen vsaj en detektor. V velikih prostorih morajo biti detektorji nameščeni v pravilnem vzorcu, tako da noben detektor ni oddaljen od drugega detektorja več kakor 9 metrov ali več kakor 4,5 metra od pregrade.

(7) Predvidena morata biti vsaj dva vira napajanja za električno opremo, ki se uporablja za delovanje protipožarnega alarmnega sistema in sistema za zaznavanje požara, od katerih je eden zasilni vir energije. Napajanje mora biti zagotovljeno z ločenimi napajalnimi vodi, ki se uporabljajo samo za ta namen. Ti vodi morajo biti speljani do preklopnika, postavljenega blizu nadzorne plošče sistema za zaznavanje požara. Sistemi ožičenja morajo biti postavljeni tako, da ne potekajo skozi ladijske kuhinje, strojnice in druge zaprte prostore, kjer obstaja velika nevarnost požara, razen če je treba v teh prostorih zagotoviti sistem za odkrivanje požara ali zaradi priključka na ustrezno stikalno ploščo.

(8) a) Pri vsaki indikatorski enoti mora biti v neposredni bližini seznam ali načrt, ki prikazuje vključene prostore in območje delovanja posameznega sistema. Zagotovljena morajo biti ustrezna navodila za preskušanje in vzdrževanje.

b) Testiranje pravilnega delovanja detektorjev in indikatorskih enot mora biti zagotovljeno z uporabo naprav, ki omogočajo usmerjanje toplega zraka ali dima v smeri detektorjev.

(9) Za vsako sekcijo detektorjev morajo biti zagotovljene rezervne glave detektorjev skladno s pravili pooblaščenega klasifikacijskega zavoda.

#### Pravilo 16

(naprave za gašenje požara v prostorih za tovor, kjer obstaja velika nevarnost požara)

Prostori za tovor, kjer obstaja velika nevarnost požara, morajo biti zaščiteni z vgrajenim sistemom za gašenje požara ali sistemom za gašenje požara, ki skladno s pravili pooblaščenega klasifikacijskega zavoda zagotavlja enakovredno zaščito.

#### Pravilo 17

(požarne črpalke)

(1) Zagotovljeni morata biti vsaj dve požarni črpalki.

(2) Če lahko požar v katerem koli oddelku onemogoči vse črpalke, mora obstajati še drug način preskrbe vode za gašenje. Pri ladji dolžine 75 metrov ali več mora biti na tej drugi napravi vgrajena zasilna požarna črpalka z lastnim neodvisnim pogonom. Zasilna požarna črpalka mora skladno s pravili pooblaščenega klasifikacijskega zavoda omogočati vsaj dva curka vode. Na novi ribiški ladji, zgrajeni 1. januarja 2003 ali pozneje, morata imeti ta curka vode minimalni pritisk 0,25 N/mm<sup>2</sup>.

(3) a) Požarne črpalke, razen zasilnih črpal, morajo za gašenje požara zagotavljati količino vode pri najnižjem tlaku 0,24 newtona na kvadratni milimeter, katere skupna zmogljivost (Q) znaša vsaj:

$$Q = (0,15\sqrt{L(B+D)} + 2,25)^2 \text{ kubičnih metrov na uro,}$$

pri čemer so L, B in D izraženi v metrih.

Vendar pa ni treba, da bi skupna zahtevana zmogljivost požarnih črpal presegala 180 kubičnih metrov na uro.

b) Vsaka posamezna zahtevana požarna črpalka, razen zasilne črpalke, ne sme biti zmogljiva manj od 40% skupne zmogljivosti požarnih črpal, ki so določene v a) točki, v vsakem primeru pa lahko zagotovijo vsaj dva curka vode, kot je določeno v a) točki drugega odstavka pravila 19. Te požarne črpalke morajo omogočati oskrbo glavnega požarnega voda pod zahtevanimi pogoji. Kjer sta nameščeni več kakor dve črpalke, mora njuna zmogljivost ustrezati pravilom pooblaščenega klasifikacijskega zavoda.

(4) a) Požarne črpalke morajo biti črpalke z neodvisnim napajanjem. Sanitarne, balastne, drenažne ali splošne servisne črpalke lahko štejejo za požarne črpalke, če se običajno ne uporabljajo za črpanje olja in da imajo, če se občasno upo-

rabljajo za pretakanje ali črpanje tekočega goriva, ustrezne naprave za spremembo namena.

b) Če lahko v črpalkah nastane tlak, ki presega predviden tlak v požarnem cevovodu, hidrantih in ceveh, morajo biti požarne črpalke opremljene z varnostnimi ventili. Ti morajo biti nameščeni in prilagojeni tako, da preprečujejo čezmerne tlake v katerem koli glavnem požarnem sistemu.

c) Zasilne požarne črpalke na električni pogon morajo biti samodejne črpalke z neodvisnim napajanjem z uporabo lastnega gonilnega dizelskega motorja in oskrbo goriva, nameščeno na dostopnem mestu zunaj prostora, v katerem morajo biti nameščene glavne požarne črpalke, ali pa morajo biti gnanje z uporabo samostojnega generatorja, ki je lahko tudi zasilni generator, naveden v pravilu IV/17, z ustrezno zmogljivostjo, nameščen na varnem mestu zunaj strojnice in če je le mogoče nad delovnim krovom. Zasilna požarna črpalka mora omogočati neprekinjeno delovanje vsaj tri ure.

d) Zasilne požarne črpalke, ventile za sesanje morske vode in druge potrebne ventile mora biti mogoče upravljati zunaj prostorov, v katerih so nameščene glavne požarne črpalke, in sicer na mestu, kjer obstaja majhna verjetnost, da bo dostop do njih onemogočen zaradi požara v teh prostorih.

#### Pravilo 18

(požarni vodi)

(1) a) Kjer je za zagotavljanje števila curkov, kakor je navedeno v a) točki drugega odstavka pravila 19, potrebnih več hidrantov, mora biti zagotovljen požarni vod.

b) Požarni vodi ne smejo imeti drugih spojev, razen tistih, ki so potrebni za gašenje požarov, in tistih, namenjenih za pranje krova in verig sidra ali za upravljanje ejektorja kaluže, če je zagotovljena stalna učinkovitost sistemov za gašenje požara.

c) Če požarni vodi niso samoodtočni, morajo biti na mestih, kjer je mogoče pričakovati poškodbe zaradi zmrzovanja, nameščene odtočne pipe.

(2) a) Premer glavnega požarnega voda in cevovoda za morsko vodo mora biti tolikšen, da zagotavlja učinkovito razporeditev največje predpisane količine vode iz dveh požarnih črpalk, ki obratujeta hkrati, ali 140 kubičnih metrov vode na uro, karkoli od tega je manjše.

b) Ko dve črpalci skozi šobe, navedene v petem odstavku pravila 19, hkrati zagotavljata količino vode, določeno v a) točki tega pravila, skozi katere koli sosednje hidrante, mora biti v vseh hidrantih najnižji tlak 0,25 newtona na kvadratni milimeter.

#### Pravilo 19

(požarni hidranti, požarne cevi in šobe)

(1) a) Število zagotovljenih požarnih cevi mora biti enako številu požarnih hidrantov, ki so razporejeni skladno z drugim odstavkom tega pravila, in zagotovljena ena rezervna cev. To število ne vključuje nobenih cevi, ki so potrebne v strojnici ali kurilnici. Pooblaščen klasifikacijski zavod lahko glede na velikost ladje poveča število potrebnih požarnih cevi in s tem zagotovi, da je vedno na voljo zadostno število cevi, ki so enostavno dostopne.

b) Upogibne požarne cevi morajo biti iz odobrenega materiala in dovolj dolge, da vodni curek seže do katerega koli prostora, v katerem utegne biti potrebna njihova uporaba. Požarne cevi ne smejo biti daljše od 20 metrov. Vsaka požarna cev mora biti opremljena z eno šobo in potrebnimi spojkami. Požarne cevi morajo biti skupaj s potrebnim priborom in orodjem vselej pripravljene za uporabo in se hraniti na vidnih mestih blizu požarnih hidrantov ali priključkov.

(2) a) Število in mesto hidrantov mora biti tolikšno, da najmanj dva curka vode, ki ne prihajata iz istega hidranta, od česar vsaj en curek prihaja iz neprekinjene požarne cevi, dosežeta kateri koli del ladje, ki je normalno dostopen posadki, medtem ko ladja pluje.

b) Vsi potrebni hidranti morajo biti opremljeni s požarnimi cevmi, ki imajo dvonamenske šobe, skladno s petim odstavkom tega pravila. En hidrant mora biti nameščen v bližino vhoda v prostor, ki ga je treba zavarovati.

(3) Materiali, ki lahko pod vplivom toplote postanejo neučinkoviti, se ne smejo uporabljati za glavni požarni vod in hidrante, razen če so ustrezno zaščiteni. Cevi in hidranti morajo biti postavljeni tako, da se nanje lahko brez težav priključijo upogibne požarne cevi. Na ladji, ki lahko prevažajo tovor na krovu, morajo biti hidranti na takih mestih, da so vedno lahko dostopni, cevi pa morajo biti, če je izvedljivo, položene tako, da jih tak tovor ne more poškodovati. Če za vsak hidrant nista zagotovljeni po ena požarna cev in šoba, mora biti zagotovljena popolna medsebojna zamenljivost spojki požarnih cevi in šob.

(4) Na vsako požarno cev mora biti nameščen zasun ali ventil, s katerim je mogoče med delovanjem požarnih črpalk odstraniti katero koli cev.

(5) a) Standardni premeri šob morajo biti 12 milimetrov, 16 milimetrov in 19 milimetrov, ali imeti premer, ki najbolj ustreza tem premerom. Pooblaščen klasifikacijski zavod lahko po lastni presoji dovoli tudi večje premere šob.

b) V bivalnih in delovnih prostorih ni treba uporabljati šob, katerih premer je večji od 12 milimetrov.

c) V strojnicah in na zunanjih lokacijah mora biti premer šob tak, da se dobi največja možna količina vode dveh curkov pod tlakom, navedenim v b) točki drugega odstavka pravila 18, iz najmanjše črpalke pod pogojem, da ni treba uporabiti šobe s premerom nad 19 milimetrov.

#### Pravilo 20

(gasilni aparati)

(1) Vsi aparati za gašenje morajo biti odobrenega tipa. Zmogljivost zahtevanih prenosnih gasilnih aparatov na tekočino ne sme biti večja od 13,5 litrov in ne manjša od 9 litrov. Drugi aparati za gašenje niso zmogljivejši od 13,5-litrskih gasilnih aparatov na tekočino in ne manj zmogljivi od gasilnega aparata, ki je enakovreden 9-litrskemu gasilnemu aparatu na tekočino. Pooblaščen klasifikacijski zavod lahko določi enakovredne gasilne aparate.

(2) Skladno s pravili pooblaščenega klasifikacijskega zavoda morajo biti zagotovljena rezervna polnila.

(2a) 1. Za vsak tip gasilnega aparata na novi ribiški ladji, zgrajeni 1. januarja 2003 ali pozneje, ki ga je mogoče znova napolniti na ladji, se mora za prvih 10 aparatov zagotoviti 100% rezervnih polnitev in 50% za druge gasilne aparate, ampak ne več kakor 60.

2. Za gasilne aparate, ki jih na ladji ni mogoče znova napolniti, se mora namesto rezervnih polnitev zagotoviti najmanj 50% dodatnih gasilnih aparatov istega tipa in zmogljivosti.

3. Navodila za vnovično polnjenje morajo biti na ladji. Za vnovično polnjenje se lahko uporabi samo polnjenje, odobreno za zadevne gasilne aparate.

(3) Aparati za gašenje požara z gasilnim sredstvom, ki samodejno ali v predvidenih pogojih uporabe izpuščajo strupene pline v tolikšnih količinah, da ogrožajo ljudi, niso dovoljeni.

(4) Aparate za gašenje mora enkrat letno pregledati oseba, pooblaščen za vzdrževanje gasilnikov. Vsak aparat mora biti opremljen z znakom, ki dokazuje njegov pregled. Posode vseh aparatov, ki so stalno pod pritiskom, in posode s potisnim plinom aparatov, ki niso pod pritiskom, se morajo vsakih 10 let preskusiti s hidravličnim preskusom tesnosti.

(5) Eden od prenosnih aparatov za gašenje požara, ki so namenjeni za uporabo v katerem koli prostoru, mora biti nameščen v bližini vhoda v ta prostor.

#### Pravilo 21

(prenosni gasilni aparati v kontrolnih postajah, bivalnih in delovnih prostorih)

(1) V kontrolnih postajah ter bivalnih in delovnih prostorih mora biti nameščenih vsaj pet odobrenih prenosnih aparatov za gašenje požara.

(2) Rezervna polnila morajo biti skladna z naslednjimi zahtevami:

1. za gasilne aparate, ki jih je mogoče znova napolniti na ladji, se mora za prvih 10 aparatov zagotoviti 100% rezervnih polnitev in 50% za druge gasilne aparate, ampak ne več kakor 60,

2. za gasilne aparate, ki jih na ladji ni mogoče znova napolniti, se mora namesto rezervnih polnitev zagotoviti najmanj 50% dodatnih gasilnih aparatov istega tipa in zmogljivosti,

3. navodila za vnovično polnjenje morajo biti na ladji. Za vnovično polnjenje se lahko uporabi samo odobreno polnjenje za zadevne gasilne aparate.

#### Pravilo 22

(oprema za gašenje požarov v strojnicah)

(1) a) Prostori, v katerih so nameščeni kotli na tekoče gorivo za naprave na tekoče gorivo, morajo biti skladni s pravili pooblaščenega klasifikacijskega zavoda, opremljeni z enim od naslednjih vgrajenih sistemov za gašenje požara:

- naprava za brizganje vode pod tlakom,
- naprava s plinom za gašenje požara,
- naprave za gašenje požara, kjer se uporabljajo hlapi nizkotoksičnih hlapljivih uparjalnih tekočin, ali
- naprave za gašenje požara s peno visoke ekspanzije.

Če strojnice in kotlovnice niso popolnoma ločene ali če lahko tekoče gorivo odteka iz kotlovnice v strojnico, štejejo povezane kotlovnice in strojnice kot en prostor.

b) Na novi in obstoječi ladji so prepovedane nove instalacije sistemov, pri katerih se kot gasilno sredstvo uporabljajo halogenirani ogljikovodiki.

c) Vsaka kotlovnica mora biti skladno s pravili pooblaščenega klasifikacijskega zavoda opremljena vsaj z enim kompletom prenosne opreme na zračno peno.

d) V vsakem kurilnem prostoru, vsaki kotlovnici in vsakem prostoru, kjer so nameščeni deli naprave na tekoče gorivo, morata biti vsaj dva odobrena prenosna aparata za gašenje požara s peno ali ustrezna enakovredna oprema. V vsaki kotlovnici mora biti vsaj en odobren aparat za gašenje požara s peno, katerega zmogljivost ni manjša od 135 litrov, ali druga enakovredna oprema. Ti gasilni aparati morajo biti opremljeni s cevmi, s katerimi je mogoče doseči vse predele kotlovnice. Pooblaščen klasifikacijski zavod lahko zmanjša zahteve, ki izhajajo iz te točke, glede velikosti in narave prostora, ki ga je treba zavarovati.

e) V vsakem kurilnem prostoru mora biti nameščen zaobjnik s peskom, žagovino, impregnirano s sodavico ali drugim odobrenim suhim materialom, in sicer v količinah, kakršne so določene v pravilih pooblaščenega klasifikacijskega zavoda. Kot alternativa je lahko zagotovljen prenosni aparat za gašenje.

(2) Prostori, v katerih so nameščeni motorji z notranjim zgorevanjem, ki se uporabljajo za glavni pogon ali v druge namene, taki motorji pa imajo skupno moč 750 kilovatov ali več, morajo biti opremljeni z naslednjo opremo:

a) enim sistemom za gašenje požara, ki je v skladu z a) točko prejšnjega odstavka,

b) vsaj enim kompletom prenosne opreme na zračno peno, skladno s pravili pooblaščenega klasifikacijskega zavoda, in

c) v vsakem takem prostoru odobrene aparate za gašenje požara s peno, od katerih ima vsak zmogljivost najmanj 45 litrov, ali njim enakovredne aparate, katerih število zadostuje, da je peno ali enakovredno gasilno sredstvo mogoče usmeriti v kateri koli del sistemov za gorivo in olje za mazanje pod tlakom, reduktorjev in drugih virov požara. Poleg tega mora biti zadostno število prenosnih aparatov za gašenje požara s peno ali enakovrednih aparatov, ki so nameščeni tako, da nobena točka v prostoru od aparata ni oddaljena več kakor 10 metrov hoje; pod pogojem, da sta v vsakem takem prostoru najmanj dva taka aparata za gašenje požarov. V manjših prostorih lahko pooblaščen klasifikacijski zavod te zahteve zmanjša.

(3) Prostori, v katerih so nameščene parne turbine ali zaprti parni motorji, ki se uporabljajo za glavni pogon ali v druge namene, take naprave pa imajo skupno moč 750 kilovatov ali več, morajo biti opremljeni z naslednjo opremo:

a) aparati za gašenje požara s peno zmogljivost vsaj 45 litrov ali njim enakovredni aparati, katerih število zadostuje, da je peno ali enakovredno gasilno sredstvo mogoče usmeriti v kateri koli del sistema za mazanje pod tlakom, na vsak del ohišja, ki obdaja dele turbin za mazanje pod tlakom, motorje in pripadajoča zobata kolesa in druge vire požara. Če so taki prostori z vgrajenim sistemom za gašenje požarov, nameščenim skladno z a) točko prvega odstavka, opremljeni z napravami, ki zagotavljajo vsaj enako stopnjo zaščite kakor naprave, navedene v tej točki, taki gasilni aparati niso potrebni, in

b) zadostnim številom prenosnih aparatov za gašenje požara s peno, ki so nameščeni tako, da nobena točka v prostoru od gasilnega aparata ni oddaljena več kakor 10 metrov hoje, pod pogojem, da sta v vsakem takem prostoru najmanj dva taka aparata za gašenje požara in da ni treba nameščati takih aparatov poleg že nameščenih aparatov, ki so zagotovljeni v skladno s c) točko drugega odstavka.

(4) Če po mnenju pooblaščenega klasifikacijskega zavoda obstaja nevarnost za izbruh požara v kateri koli strojnici, za katero v prejšnjih odstavkih niso predvidene nobene posebne določbe o napravah za gašenje požara, mora biti v teh prostorih ali zraven njih ustrezno število odobrenih prenosnih aparatov za gašenje požara ali morajo biti na voljo drugi načini za gašenje ognja skladno s pravili pooblaščenega klasifikacijskega zavoda.

(5) Če so nameščeni vgrajeni sistemi za gašenje požara, ki se skladno s tem delom ne zahtevajo, morajo ustrezati pravilom pooblaščenega klasifikacijskega zavoda.

(6) Za vsako strojnico kategorije A, za katero je zagotovljen dostop na spodnjem nivoju skozi sosednji osni predor, morajo biti poleg vseh morebitnih vadolesnih vrat in na straneh, ki so oddaljene od te strojnice, nameščena jeklena protipožarna vrata, ki se odpirajo z obeh strani.

(7) Ne glede na določbe tega pravila morajo biti vse strojnice kategorije A opremljene s pritrjenimi napravami za gašenje požarov.

#### Pravilo 23

(mednarodna povezava s kopnim)

(1) Zagotovljena mora biti vsaj ena mednarodna povezava s kopnim, ki je v skladu z drugim odstavkom tega pravila.

(2) Standardne dimenzije prirobnic za mednarodno povezavo s kopnim morajo biti skladne z naslednjo tabelo:

Opis	Dimenzije
Zunanji premer	178 milimetrov
Notranji premer	64 milimetrov
Zunanji premer vijaka	132 milimetrov
Reže v prirobnici	4 odprtine s premerom 19 milimetrov, ki so enakomerno porazdeljene na premeru vijaka zgoraj navedenega premera, nameščene na zunanjem robu prirobnice
Debelina prirobnice	najmanj 14,5 milimetra
Vijaki in matice	4 matice in vijaki s premerom 16 milimetrov in dolžino 50 milimetrov

(3) Povezava mora biti izdelana iz materiala, ki je primeren za uporabo pri delovnem tlaku 1,0 newtona na kvadratni milimeter.

(4) Prirobnica mora imeti na eno stran plosko, na drugi strani pa trajno pritrjeno spojko, ki ustreza hidrantu in cevi ladje. Povezava se mora hraniti na ladji skupaj s tesnilom, izdelanim iz takega materiala, ki ga je mogoče uporabljati pri delovnem tlaku 1,0 newtona na kvadratni milimeter, skupaj s štirimi 16-milimetrskimi vijaki, dolžine 50 milimetrov in osmimi podložkami.

(5) Zagotovljena je oprema, s katero je mogoče uporabljati tako povezavo na obeh straneh ladje.

#### Pravilo 24

(obleka za gašenje požara)

(1) Zagotovljeni morata biti vsaj dve obleki za gašenje požara, skladno s Kodeksom IMO za sisteme protipožarne varnosti, pravila 2.1, 2.1.1 in 2.1.2, poglavje III. Za vsak zahtevani dihalni aparat morata biti zagotovljeni po dve rezervni polnitvi.

(2) Obleke za gašenje požara morajo biti shranjene tako, da so enostavno dostopne in pripravljene za takojšnjo uporabo, prav tako pa morajo biti shranjene na mestih, ki so med seboj zelo oddaljena.

#### Pravilo 25

(načrt požarnega varstva)

Načrt požarnega varstva mora biti stalno izobešen. Vsebina načrta mora biti skladna z Resolucijo A.654(16) IMO »Grafični simboli za načrte gašenja« in Resolucijo A.756(18) IMO »Navodila glede podatkov, ki jih morajo zagotoviti načrti gašenja«.

#### Pravilo 26

(takojšnja možnost uporabe sredstev za gašenje požara)

Oprema za gašenje požarov mora biti vedno vzdrževana v dobrem stanju in pripravljena za takojšnjo uporabo.

#### Pravilo 27

(ustreznost nadomestkov)

Namesto v tem delu navedenih vrst naprav, pripomočkov, gasilnih sredstev ali opreme se lahko uporabljajo tudi druge vrste naprav itd., če Uprava oceni, da niso manj učinkovite.

### DEL C – UKREPI ZA PROTIPOŽARNO VARSTVO NA LADJI, KRAJŠI OD 60 METROV

#### Pravilo 28

(strukturna protipožarna zaščita)

(1) Trup, nadgradnje, strukturne pregrade, krovi in krovne hišice morajo biti zgrajeni iz nevnnetljivih materialov. Pooblaščen klasifikacijski zavod lahko dovoli gorljive gradbene materiale pod pogojem, da so upoštevane zahteve iz tega pravila in dodatne zahteve glede gašenja požarov iz tretjega odstavka pravila 40.

(2) a) Na ladji, katere trup je izdelan iz nevnnetljivih materialov, morajo biti krovi in pregrade, ki ločujejo strojnice kategorije A od bivalnih prostorov, delovnih prostorov ali kontrolnih postaj, izdelani skladno s standardom razreda A-60, če strojnice kategorije A niso opremljene z vgrajenim sistemom za gašenje požara, in skladno s standardom razreda A-30, če je tak sistem nameščen. Krovi in pregrade, ki ločujejo druge strojnice od bivalnih prostorov, delovnih prostorov ali kontrolnih postaj, morajo biti izdelani v skladu s standardom razreda A-30. Krovi in pregrade, ki ločujejo kontrolne postaje od bivalnih in delovnih prostorov, morajo biti izdelani skladno s standardom razreda A in izolirani skladno s pravili pooblaščenega klasifikacijskega zavoda. Na novi ribiški ladji, zgrajeni 1. januarja 2003 ali pozneje, morajo biti ti krovi izdelani po standardu razreda A in skladno s tabelami 1 in 2 iz pravila 7 tega poglavja. Pooblaščen klasifikacijski zavod lahko dovoli uporabo pregrad razreda B-15 za ločevanje nekaterih prostorov, kakor je kabina poveljnika od krmarnice.

b) Na ladji, katere trup je izdelan iz vnetljivih materialov, morajo biti krovi in pregrade, ki ločujejo strojnice od bivalnih prostorov, delovnih prostorov ali kontrolnih postaj, izdelani skladno s standardom razreda F ali standardom razreda B-15. Meje strojnic morajo kar v najbolj preprečevati prehajanje dima. Krovi in pregrade, ki ločujejo kontrolne postaje od bivalnih prostorov in delovnih prostorov, morajo biti izdelani skladno s standardom razreda F.

(3) a) Na ladji, katere trup je izdelan iz nevnnetljivih materialov, morajo biti pregrade hodnikov, ki vodijo do bivalnih

prostorov, delovnih prostorov in kontrolnih postaj, izdelane skladno s standardom razreda B-15.

b) Na ladji, katere trup je izdelan iz vnetljivih materialov, morajo biti pregrade hodnikov, ki vodijo do bivalnih prostorov, delovnih prostorov in kontrolnih postaj, izdelane skladno s standardom razreda F.

c) Vse pregrade, zahtevane skladno z a) ali b) točko, morajo segati od krova do krova, razen ko je na obeh straneh pregrade nameščen neprekinjen strop istega razreda kakor pregrada. V tem premeru lahko pregrada sega le do neprekinjenega stropa.

(4) Notranja stopnišča, ki vodijo do bivalnih prostorov, delovnih prostorov ali kontrolnih postaj, morajo biti jeklena ali iz drugega enakovrednega materiala. Tak stopnišča morajo biti na ladji, katere trup je izdelan iz vnetljivih materialov, zaprta s pregradami razreda F, ali s pregradami razreda B-15 pri ladji, katere trup je izdelan iz nevnnetljivih materialov. Če stopnišče poteka samo skozi en krov, mora biti ograjeno samo na enem nivoju.

(5) Ognjeodporne lastnosti vrat in drugih pokrovov odprtih v pregradah in krovih iz drugega in tretjega odstavka tega pravila, vrat, nameščenih v pregrade stopnišč, iz četrtega odstavka tega pravila in vrat, nameščenih na ohišje strojnice ali kotla, se morajo kar v največji meri ujemati z ognjeodpornimi lastnostmi prostorov, v katerih so nameščene. Vrata, ki vodijo v strojnice kategorije A se morajo samodejno zapirati.

(6) Dvigalni jaški, ki potekajo skozi bivalne in delovne prostore, morajo biti jekleni ali iz drugih enakovrednih materialov, ter opremljeni s sredstvi za zapiranje, s katerimi je mogoče nadzirati dotok zraka in dima.

(7) a) Na ladji, katere trup je izdelan iz vnetljivih materialov, morajo biti ločevalne pregrade in krovi prostorov, v katerih so nameščeni kakršni koli zasilni viri energije, ali pregrade in krovi med kuhinjami, sobami za hrambo svetilk in barv ali kakršnimi koli skladišči, ki vsebujejo znatne količine lahko vnetljivih materialov, ter bivalnimi prostori, delovnimi prostori ali kontrolnimi postajami, izdelani skladno s standardom razreda F ali B-15.

b) Na ladji, katere trup je izdelan iz nevnnetljivih materialov, morajo biti krovi in pregrade, navedeni v a) točki, razreda A, ter izolirani skladno s pravili pooblaščenega klasifikacijskega zavoda, pri čemer se upošteva nevarnost za izbruh požara. Pooblaščen klasifikacijski zavod lahko dovoli uporabo pregrad razreda B-15 med kuhinjo in bivalnimi prostori, delovnimi prostori in kontrolnimi postajami, če so v kuhinji nameščene samo električne peči, električne naprave za gretje vode ali druge električne naprave.

c) Lahko vnetljivi izdelki se smejo prevažati le v ustrezno zaprtih zabojnikih.

(8) Če so pregrade ali krovi, ki morajo biti skladni z drugim, tretjim, petim ali sedmim odstavkom tega pravila razreda A, B ali C, preluknjani zaradi napeljave električnih kablov, cevi, rofov, vodov itd., mora biti zagotovljeno, da požarna odpornost pri tem ni zmanjšana.

(9) Prazni prostori, ograjeni s stropom, opažem ali oblogami v bivalnih prostorih, delovnih prostorih in kontrolnih postajah morajo biti razdeljeni s tesno prilegajočimi se tesnili, ki so med seboj oddaljena največ 7 metrov.

(10) Okna in svetline v strojnici morajo ustrezati naslednjim zahtevam:

a) če je svetline mogoče odpreti, jih mora biti mogoče zapreti z zunanje strani prostora. Svetline, ki so sestavljene iz steklenih ploskev, morajo biti opremljene z zunanjimi, trajno nameščenimi jeklenimi naoknicami ali iz drugega enakovrednega materiala,

b) steklo ali podobni materiali ne smejo biti vgrajeni na mejah strojnic. To ne izključuje uporabe z žico ojačenega stekla, pri svetlinah in stekla v kontrolnih sobah znotraj strojnic, in

c) v svetlinah, navedenih v a) točki, mora biti uporabljeno steklo, ojačeno z žico.

(11) Izolacijski materiali v bivalnih prostorih, delovnih prostorih, razen v hlajenih prostorih za domačo rabo, kontrolnih postajah in strojnicah, morajo biti negorljivi. Površina izolacije, nameščena na notranje meje strojnic kategorije A, mora biti neprepustna za olje ali oljne hlapce.

(12) Znotraj prostorov, ki se uporabljajo za shranjevanje rib, morajo biti vnetljive izolacije zaščitene s tesno prilagajočo se prevleko.

(13) Ne glede na zahteve, ki izhajajo iz tega pravila, lahko pooblaščen klasifikacijski zavod, namesto pregrad razreda B-15 ali F dovoli uporabo pregrad razreda A-0, glede na količino gorljivih materialov, uporabljeno v sosednjih prostorih.

#### Pravilo 29

(prezračevalni sistemi)

(1) Zagotovljena mora biti oprema, ki omogoča ustavev vetrnikov in zapiranje glavnih odprtih prezračevalnih sistemov zunaj prostorov, v katerih so nameščeni, razen v primerih iz drugega odstavka pravila 30.

(2) Okrogle odprtine v dimnikih morajo biti opremljene z napravami, s katerimi jih je mogoče zapreti iz varnega mesta.

(3) Odprtine za prezračevanje so lahko v vratih in pod vrati v pregradah hodnikov, vendar pa take odprtine niso dovoljene v vratih ali pod vrati, ki zapirajo stopnišče. Odprtine morajo biti samo v spodnji polovici vrat. Če je taka odprtina v vratih ali pod njimi, skupna neto površina vsake take odprtine ali odprtin ne sme presegati 0,05 kvadratnega metra. Če je taka odprtina izrezana v vratih, mora biti opremljena z rešetkami iz negorljivega materiala.

(4) Vodi za prezračevanje v strojnicah iz razreda A ali kuhinjah ne smejo potekati skozi bivalne prostore, delovne prostore ali kontrolne postaje, razen če pooblaščen klasifikacijski zavod to dovoli. V tem primeru morajo biti ti vodi jekleni ali iz drugega enakovrednega materiala in nameščeni tako, da zagotavljajo celovitost pregrad.

(5) Vodi za prezračevanje v bivalnih prostorih, delovnih prostorih ali kontrolnih postajah ne smejo potekati skozi strojnice razreda A ali kuhinje, razen če pooblaščen klasifikacijski zavod to dovoli. V tem primeru morajo biti ti vodi jekleni ali iz drugega enakovrednega materiala in nameščeni tako, da zagotavljajo celovitost pregrad.

(6) Skladišni prostori, v katerih so znatne količine vnetljivih izdelkov, morajo biti opremljeni s prezračevalnimi napravami, ki niso povezane z drugimi prezračevalnimi sistemi. Na visokih in nizkih nivojih mora biti zagotovljeno prezračevanje, dovodi in odvodi vetrnikov pa morajo biti nameščeni na varnih mestih. Prek dovodov in odvodov vetrnikov morajo biti nameščena ustrezna varovala iz žične mreže, ki lovijo iskre.

(7) Prezračevalni sistemi v strojnicah morajo biti neodvisni od sistemov v drugih prostorih.

(8) Če se v prostorih na obeh straneh krovov ali pregrad razreda A uporabljajo jaški ali vodi, morajo biti nameščeni dušilci, ki preprečujejo širjenje ognja in dima med posameznimi prostori. Ročne dušilce mora biti mogoče upravljati z obeh strani pregrade ali krova. Če skozi krove ali pregrade iz razreda A potekajo jaški ali vodi, katerih prost premer presega 0,02 kvadratnega metra, morajo biti nameščeni samodejno zapirajoči dušilci. Jaški v prostorih, ki so samo na eni strani takih pregrad, morajo ustrezati zahtevam iz b) točke prvega odstavka pravila.

#### Pravilo 30

(ogrevalne napeljave)

(1) Električni radiatorji morajo biti pritrjeni in izdelani tako, da je požarna ogroženost minimalna. Noben radiator ne sme imeti pritrjenih delov tako izpostavljenih, da bi se lahko obleka, zavese ali drugi podobni materiali zaradi toplote teh delov, ožgali ali zagoreli.

(2) Ogrevanje z uporabo odprtega ognja ni dovoljeno. Peči in druge podobne naprave morajo biti trdno pritrjene z ustrezno protipožarno zaščito in izolacijo pod takimi napravami in okoli njih ter njihovih dimnih kanalov. Dimni kanali peči, ki delujejo na trdna goriva, morajo biti zasnovani in razporejeni tako, da obstaja kar najmanjša možnost, da bi jih lahko produkti zgorevanja zamašili in imeti opremo za njihovo čiščenje. Dušilci za omejevanje vleka v dimnih kanalih morajo zagotavljati zadostno odprtino tudi, kadar so v zaprtem položaju. Prostori, v katerih so nameščene peči, morajo biti opremljeni z vetrniki z ustrezno površino, ki zagotavljajo zadosti zraka, potrebnega za gorenje peči. Taki vetrniki ne smejo imeti sredstev za zapiranje, nameščeni pa morajo biti tako, da sredstva za zapiranje skladno s pravilom II/9 niso potrebna.

(3) Plinske naprave z odprtim ognjem, razen štedilnikov in grelcev vode, niso dovoljeni. V prostorih, v katerih so nameščene take peči ali grelci vode, mora biti zagotovljeno ustrezno zračenje za odvajanje dima in morebitnega izpuščenega plina na varno mesto. Vse cevi, namenjene dovodu plina iz rezervoarja do peči ali grelca vode, morajo biti jeklene ali iz drugega odobrenega materiala. Nameščene morajo biti samodejne varnostne naprave za prekinitev dovoda plina, če pade tlak v glavni plinski cevi ali ugasne plamen v kateri koli napravi.

#### Pravilo 31

(različna oprema)

(1) Izpostavljene površine v bivalnih prostorih, delovnih prostorih, kontrolnih postajah, na hodnikih in zaprtih stopniščih ter skrite površine za pregradami, stropom, opažem in oblogami v bivalnih prostorih, delovnih prostorih ter kontrolnih postajah morajo biti odporne proti širjenju ognja. Na novi ribiški ladji, zgrajeni 1. januarja 2003 ali pozneje, mora biti to ugotovljeno skladno s Kodeksom FTP.

(2) Vse izpostavljene površine iz plastičnih konstrukcijskih materialov, ojačenih s steklom v bivalnih in delovnih prostorih, kontrolnih postajah, strojnicah kategorije A in drugih strojnicah s podobno požarno ogroženostjo morajo biti prevlečene s končnim nanosom iz odobrenih smol, z ustreznimi ognjezaviralnimi lastnostmi, prevlečene z odobreno ognjezaviralno barvo ali zaščitene z nevnjetljivimi materiali.

(3) Barve, laki in drugi končni premazi, ki se uporabljajo na izpostavljenih notranjih površinah, ne smejo tvoriti prevelikih količin dima, strupenih plinov ali hlapov. Pooblaščen klasifikacijski zavod mora preveriti, da ne predstavljajo nikakršne nepotrebne nevarnosti za izbruh požara. Na novi ribiški ladji, zgrajeni 1. januarja 2003 ali pozneje, se to ugotovi skladno s Kodeksom FTP.

(4) Osnovne obloge krova v bivalnih in delovnih prostorih ter v kontrolnih postajah morajo biti iz odobrenega materiala, ki se ne bo takoj vžgal in pri visokih temperaturah ne bo pomenil nevarnosti zastrupitve ali eksplozije.

(5) a) V bivalnih in delovnih prostorih ter kontrolnih postajah morajo biti cevi, ki so speljane skozi pregrade razreda A ali B, iz odobrenih materialov, ob upoštevanju temperature, ki jo morajo take pregrade zdržati. Če pooblaščen klasifikacijski zavod dovoli, da so olje in druge vnetljive tekočine speljane skozi bivalne in delovne prostore, morajo biti cevi, po katerih se pretaka olje ali druge vnetljive snovi, zaradi nevarnosti izbruha požara iz odobrenega materiala.

b) Materiali, občutljivi za toploto, se ne smejo uporabljati za odtoke, izlivanje odplak in druge odprtine, ki so v bližini vodne črte in pri katerih bi okvara materiala ob požaru pomenila nevarnost poplave.

(6) Vse posode za odpadke, razen posod, ki se uporabljajo za predelavo rib, morajo biti izdelane iz negorljivega materiala in brez odprtih na straneh in dnu.

(7) Stroji, ki poganjajo črpalke za pretakanje tekočega goriva, črpalke za tekoče gorivo in druge podobne črpalke za gorivo morajo biti opremljeni z napravami za daljinsko upravljanje, ki so nameščene zunaj zadevnega prostora, tako da jih je

mogoče ustaviti, tudi če v prostoru, v katerem so nameščene, izbruhne požar.

(8) Če je potrebno morajo biti nameščeni podstavki proti kapljanju, ki preprečujejo iztekanje olja v drenažni sistem.

#### Pravilo 32

(hramba plinskih jeklenk in nevarnih snovi)

(1) Jeklenke s stisnjenimi, utekočinjenimi ali raztopljenimi plini morajo biti jasno označene s predpisanimi identifikacijskimi barvami, imeti jasno čitljivo oznako imena in kemične formule njihove vsebine ter biti ustrezno zavarovane.

(2) Jeklenke, ki vsebujejo vnetljive ali druge nevarne pline in razširjene jeklenke morajo biti shranjene in ustrezno zavarovane na odprtih krovih, vsi ventili, tlačni regulatorji in cevi, ki potekajo od teh jeklenk, pa morajo biti zaščiteni pred poškodbami. Jeklenke morajo biti zaščitene pred čezmernimi temperaturnimi spremembami, neposrednimi sončnimi žarki in nabiranjem snega. Pooblaščen klasifikacijski zavod lahko dovoli hrambo takih jeklenk v prostorih, ki ustrezajo posebnim zahtevam iz tretjega od petega odstavka tega pravila.

(3) Prostor, ki vsebujejo lahko vnetljive tekočine, kakor so hlapljive barve, parafin, benzol itd., in kjer je dovoljeno, utekočinjen plin, morajo imeti neposredni dostop samo iz odprtih krovov. Naprave za reguliranje tlaka in razbremenilni ventili, morajo odvajati znotraj prostora. Če ločevalne pregrade takih prostorov mejijo na druge zaprte prostore, morajo biti neprepustni za plin.

(4) Električna napeljava in oprema znotraj prostorov, namenjenih hrambi lahko vnetljivih tekočin ali utekočinjenih plinov, ni dovoljena, razen v primerih, ko je to potrebno za izvajanje del. Če je taka električna oprema nameščena, mora ustrezati pravilom pooblaščenega klasifikacijskega zavoda glede uporabe v vnetljivi atmosferi. V takih prostorih ni dovoljena uporaba virov toplote, prav tako pa morajo biti na vidnih mestih nameščena obvestila »Kaditi prepovedano« in »Uporaba odprtega ognja prepovedana«.

(4a) Na novi ribiški ladji, zgrajeni 1. januarja 2003 ali pozneje, mora biti električna oprema iz prejšnjega odstavka certificirano varnega tipa in skladna z ustreznimi določbami Zbirke mednarodnih standardov IEC 79 »Električne naprave, ki se uporabljajo v potencialno eksplozivnih atmosferah«.

(5) Za vsako vrsto stisnjenega plina mora biti zagotovljen ločen prostor za hrambo. Prostor, ki se uporabljajo za hrambo takih plinov, se ne smejo uporabljajo za hranjenje drugih vnetljivih izdelkov, orodja in predmetov, ki niso del sistema za distribucijo plina. Pooblaščen klasifikacijski zavod lahko zmanjša te zahteve ob upoštevanju značilnosti, količine in predvidenega načina uporabe takih stisnjenih plinov.

#### Pravilo 33

(sredstva za izhod v sili)

(1) Stopnišča in lestve, ki vodijo v vse bivalne prostore in prostore, v katerih posadka običajno dela in iz njih, razen strojnic, morajo zagotavljati primerne poti in izhod v sili do krova ter od tam za vkrcanje v rešilne čolne. Zlasti je pomembno naslednje:

a) na vseh bivalnih nivojih morata biti vsaj dva, med seboj čim bolj ločena izhoda v sili, ki lahko vključujeta tudi običajne načine za dostop iz vsakega prostora ali skupine prostorov z omejenim dostopom,

b) – pod robom glavnega krova mora biti stopnišče glavni izhod v sili, drugi izhod v sili pa je lahko jašek ali stopnišče, in – nad robom glavnega krova morajo biti izhod v sili stopnišče, vrata na odprt krov ali kombinacija stopnišča in vrat. Če namestitev stopnišča ali vrat ni smiselna, je lahko eden od teh izhodov v sili zagotovljen z ustrezno velikimi ladijskimi linami ali odprtini, ki so po potrebi zaščitene pred prirastkom ledu,

c) izjemoma lahko pooblaščen klasifikacijski zavod zaradi narave in mesta prostorov ter števila oseb, ki običajno tam delajo ali bivajo, dovoli samo en izhod v sili,

d) hodnik ali del hodnika, od koder vodi samo ena pot za izhod v sili, po možnosti ni daljši od 2,5 metra, v nobenem primeru pa ni daljši od 5,0 metra,

e) širina in neprekinjenost načina za izhod v sili mora ustrezati pravilom pooblaščenega klasifikacijskega zavoda.

(2) Vsaka strojnica kategorije A mora imeti dva izhoda v sili, ki sta med seboj čim bolj oddaljena. Navpični zasilni izhodi morajo imeti jeklene lestve. Kjer zaradi velikosti strojnic to ni neizvedljivo, se lahko eden od teh izhodov v sili opusti. V teh primerih mora biti posebna pozornost posvečena preostalemu izhodu v sili.

(3) V nobenem primeru dvigala ne štejejo kot del zahtevanih poti in izhodov v sili.

#### Pravilo 34

(samodejni protipožarni alarmni sistemi in sistemi za zaznavanje požara)

Če je pooblaščen klasifikacijski zavod skladno s prvim odstavkom pravila 28 dovolil vnetljivo konstrukcijo ali če se pri gradnji bivalnih prostorov, delovnih prostorov in kontrolnih postaj uporabljajo sprejemljive količine vnetljivih materialov, mora biti posebno pozoren glede namestitve samodejnih protipožarnih alarmnih sistemov in sistemov za zaznavanje požara v te prostore, pri tem pa upoštevati njihovo velikost, ureditev in lokacijo v primerjavi s kontrolnimi postajami, kakor tudi, kjer je primerno, odpornost nameščenega pohoštvja proti širjenju ognja.

#### Pravilo 35

(požarne črpalke)

(1) Najmanjše število in vrsta nameščenih požarnih črpalk mora biti naslednje:

a) ena električna črpalka, katere delovanje ni neodvisno od glavne strojnice, ali

b) ena črpalka, gnana z uporabo glavne strojnice pod pogojem, da je mogoče enostavno izključiti pogon ladijskega vijaka ali pod pogojem, da je nameščen ladijski vijak s spremljivim naklonom.

(2) Kot požarne črpalke se lahko uporabljajo črpalke v sanitarjih, drenažne, balastne črpalke, črpalke v splošne namene ali kakršne koli druge črpalke, če ustrezajo zahtevam iz tega poglavja in ne vplivajo na sposobnost črpanja balasta. Požarne črpalke morajo biti priključene tako, da jih ni mogoče uporabljati za črpanje olja ali drugih vnetljivih tekočin.

(3) Centrifugalne črpalke ali druge črpalke, priključene na požarni vod, zaradi katerih bi lahko prišlo do povratnega toka, morajo biti opremljene z nepovratnimi ventili.

(4) Ladja, ki ni opremljena z električnimi zasilnimi požarnimi črpalkami, prav tako pa v strojnicah ni nameščen vgrajen sistem za gašenje požara, mora biti opremljena z dodatnimi sredstvi za gašenje požara, ki so skladna veljavnimi predpisi o požarni varnosti.

(5) Kadar so zasilne požarne črpalke na električni pogon nameščene, morajo biti samodejne črpalke z neodvisnim napajanjem, ki je izvedeno z uporabo lastnega osnovnega pogona in oskrbo goriva, nameščeno na dostopnem mestu zunaj predela, v katerem so nameščene glavne požarne črpalke, ali pa gnane z uporabo samostojnega generatorja, ki je lahko tudi zasilni generator, ustrezne zmogljivosti in nameščen na varnem mestu zunaj strojnice, po možnosti nad delovnim krovom.

(6) Ventili za sesanje morske vode in drugi potrebni ventili vseh nameščenih zasilnih požarnih črpalk morajo omogočati upravljanje zunaj predelov, v katerih so nameščene glavne požarne črpalke, in sicer na mestu, kjer obstaja majhna verjetnost, da bo dostop do njih onemogočen zaradi požara v teh prostorih.

(7) Skupna zmogljivost (Q) požarnih črpalk na električni pogon mora znašati vsaj:

$$Q = (0,15 \sqrt{L(B+D)} + 2.25)^2 \text{ kubičnih metrov na uro,}$$

pri čemer so L, B in D podani v metrih.

(8) Če sta nameščeni dve požarni črpalki na električni pogon, zmogljivost posamezne črpalke ne sme biti manjša od 40% zmogljivosti po sedmem odstavku tega pravila ali 25 m<sup>3</sup>/h, glede na večjo vrednost.

(9) Če glavne požarne črpalke na električni pogon zagotavljajo količino vode iz sedmega odstavka tega pravila skozi glavni požarni vod, požarne cevi in šobe, se mora v vseh hidrantih ohranjati najnižji tlak 0,25 newtona na kvadratni milimeter.

(10) Če zasilne požarne črpalke na električni pogon v vdnem curku zagotavljajo največjo količino vode, določeno v pravilu 1(37), se mora v vseh hidrantih ohranjati tlak, ki je skladen s pravili pooblaščenega klasičificacijskega zavoda.

(11) Ne glede na določbo pravila V/35(1) morata biti na ladji vedno vsaj dve požarni črpalki.

#### Pravilo 36

##### (požarni vodi)

(1) Kjer je za zagotavljanje števila curkov, kakor je navedeno v pravilu 37(1) potrebnih več hidrantov, mora biti zagotovljen požarni vod.

(2) Materiali, katerih lastnosti se lahko spremenijo pod vplivom toplote, se ne smejo uporabljati za glavni požarni vod, razen če so ustrezno zaščiteni.

(3) Če požarne črpalke zagotavljajo tlak, ki lahko presega predviden delovni tlak požarnega voda, morajo biti nameščeni razbremenilni ventili.

(4) Požarni vodi ne smejo imeti drugih spojev, razen tistih, ki so potrebni za gašenje požarov, in za namene pranja krova in verig sidra ali za upravljanje ejektorja kaluže, če je zagotovljena stalna učinkovitost sistemov za gašenje požara.

(5) Če požarni vodi niso samoodtočni, morajo biti na mesta, kjer je mogoče pričakovati poškodbe zaradi zmrzovanja, nameščene odtočne pipe.

#### Pravilo 37

##### (požarni hidranti, požarne cevi in šobe)

(1) Namestitev požarnih hidrantov mora omogočati enostaven in hiter priklop požarnih cevi tako, da je mogoče vsaj en curek usmeriti v vsak del ladje, ki je običajno dostopen med normalno plovo.

(2) Curek iz prvega odstavka tega pravila mora biti zagotovljen z neprekinjeno požarno cevjo.

(3) Poleg zahtev, ki izhajajo iz prvega odstavka tega pravila, mora biti v strojnica kategorije A nameščen vsaj en požarni hidrant, ki je popolnoma opremljen s požarno cevjo in dvonamensko šobo. Ta hidrant mora biti nameščen v bližino vhoda v prostor, ki ga je treba zavarovati.

(4) Za vsak zahtevan požarni hidrant mora biti zagotovljena ena požarna cev. Poleg zahtevanih cevi mora biti zagotovljena vsaj ena rezervna cev.

(5) Ena dolžina gasilne cevi ne sme presegati 20 metrov.

(6) Gasilne cevi morajo biti narejene iz odobrenega materiala. Vsaka požarna cev mora biti opremljena s spojkami in dvonamensko šobo.

(7) Spojke požarnih cevi in šobe morajo biti med seboj popolnoma izmenljive, razen kadar so požarne cevi trajno pritrjene na glavni požarni vod.

(8) Šobe, zahtevane skladno s šestim odstavkom tega pravila, morajo ustrezati zmogljivosti, ki jo zagotavljajo požarne črpalke, v vsakem primeru pa njihov premer ne sme biti manjši od 12 milimetrov.

#### Pravilo 38

##### (gasilni aparati)

(1) Vsi aparati za gašenje morajo biti odobrenega tipa. Zmogljivost zahtevanih prenosnih gasilnih aparatov na tekočino

ne sme biti večja od 13,5 litrov in ne manjša od 9 litrov. Drugi aparati za gašenje niso zmogljivejši od 13,5-litrskih gasilnih aparatov na tekočino in ne manj zmogljivi od gasilnega aparata, ki je enakovreden 9-litrskemu gasilnemu aparatu na tekočino. Enakovredne gasilne aparate določi pooblaščen klasičificacijski zavod.

(1a) Zagotovljena morajo biti rezervna polnila skladno s pravili pooblaščenega klasičificacijskega zavoda.

(2) Na novi ribiški ladji, zgrajeni 1. januarja 2003 ali pozneje, morajo biti zagotovljena rezervna polnila v skladu z naslednjimi zahtevami:

1. Razen v primerih, navedenih pod 2 (spodaj), se za vsak tip gasilnega aparata na krovu, ki ga je mogoče znova napolniti na novi ribiški ladji, zgrajeni 1. januarja 2003 ali pozneje, zagotovi za prvih 10 aparatov 100% rezervnih polnitev in 50% za druge gasilne aparate, ampak ne več kakor 60.

2. Pri ladji dolžine pod 45 m in pri gasilnih aparatih, ki jih na novi ribiški ladji, zgrajeni 1. januarja 2003 ali pozneje, ni mogoče znova napolniti, se namesto rezervnih polnitev zagotovi najmanj 50% dodatnih gasilnih aparatov istega tipa in zmogljivosti.

3. Navodila za vnovično polnjenje morajo biti na novi ribiški ladji, zgrajeni 1. januarja 2003 ali pozneje. Za vnovično polnjenje se lahko uporabijo samo polnjenja, odobrena za zadevne gasilne aparate.

(3) Aparati za gašenje požara z gasilnim sredstvom, ki po mnenju pooblaščenega klasičificacijskega zavoda samodejno ali v predvidenih pogojih uporabe izpuščajo strupene pline v tolikšnih količinah, da ogrožajo ljudi, niso dovoljeni.

(4) Aparat za gašenje enkrat letno pregledati in preskusiti oseba, pooblaščen za pregled aparatov za gašenje. Vsak gasilni aparat mora biti opremljen z znakom, ki dokazuje njegov pregled. Posode vseh gasilnih aparatov, ki so stalno pod pritiskom, in posode s potisnim plinom gasilnih aparatov, ki niso pod pritiskom, se morajo vsakih 10 let preskusiti s hidravličnim preskusom tesnosti.

(5) Eden od prenosnih aparatov za gašenje požara, ki so namenjenih za uporabo v katerem koli prostoru, je običajno nameščen v bližini vhoda v ta prostor.

#### Pravilo 39

##### (prenosni aparati za gašenje požara v kontrolnih postajah ter bivalnih in delovnih prostorih)

(1) V kontrolnih postajah ter bivalnih in delovnih prostorih mora biti zadostno število odobrenih prenosnih aparatov za gašenje požara, s čimer se zagotovi, da je za vse dele takih prostorov na razpolago vsaj en gasilni aparat ustrezne vrste. V teh prostorih pa morajo biti nameščeni najmanj trije aparati za gašenje požara.

(2) Rezervna polnila morajo biti zagotovljena skladno z zahtevami pooblaščenega klasičificacijskega zavoda.

(2a) Na novi ribiški ladji, zgrajeni 1. januarja 2003 ali pozneje, morajo biti zagotovljena rezervna polnila skladno z naslednjimi zahtevami:

1. razen v primerih, navedenih pod 2 (spodaj), se mora za vsak tip gasilnega aparata na krovu, ki ga je mogoče znova napolniti na ladji, zagotoviti za prvih 10 aparatov vsaj 100% rezervnih polnitev in 50% za druge gasilne aparate, ampak ne več kakor 60,

2. pri novi ribiški ladji, zgrajeni 1. januarja 2003 ali pozneje, in krajši od 45 m, in pri gasilnih aparatih, ki jih na ladji ni mogoče znova napolniti, se mora namesto rezervnih polnitev zagotoviti najmanj 50% dodatnih gasilnih aparatov istega tipa in zmogljivosti,

3. navodila za vnovično polnjenje morajo biti na ladji. Za vnovično polnjenje se lahko uporablja samo polnjenje, odobreno za zadevni gasilni aparat.

#### Pravilo 40

(oprema za gašenje požarov v strojnica)

(1) a) Prostori, v katerih so nameščeni kotli na tekoče gorivo, naprave na tekoče ali motorji z notranjim zgorevanjem, katerih skupna izhodna moč ni manjša od 375 kilovatov, morajo biti skladno s pravili pooblaščenega klasifikacijskega zavoda opremljeni z enim od naslednjih vgrajenih sistemov za gašenje požara:

- naprava za brizganje vode pod tlakom,
- naprava s plinom za gašenje požara,
- instalacije za gašenje požara, kjer se uporabljajo hlapi nizko toksičnih hlapljivih uparjalnih tekočin, ali
- naprave za gašenje požara s peno visoke ekspanzije.

b) Na novi in obstoječi ladji so nove instalacije sistemov, kjer se kot gasilno sredstvo uporabljajo halogenirani ogljikovodiki, prepovedane.

c) Če strojnice in kotlovnice med sabo niso popolnoma ločene ali če lahko tekoče gorivo odteka iz kotlovnice v strojnico, štejejo povezane kotlovnice in strojnice kot en prostor.

(2) Instalacije, navedene v a) točki prejšnjega odstavka, mora biti možno nadzirati iz dostopnih mest, ki so zunaj takšnih prostorov, za katere obstaja majhna verjetnost, da bodo zlahka odrezani zaradi požara v zavarovanem prostoru. Izvedeni morajo biti primerni ukrepi, s katerimi je zagotovljena dobava energije in vode, ki sta potrebni za delovanje sistema ob požaru v zavarovanem prostoru.

(3) Ladja, ki je pretežno ali v lesena ali zgrajena iz plastike, ojačene z vlakni in opremljena s kotli na tekoče gorivo ali motorji z notranjim zgorevanjem, ki so prekriti v strojnici s takimi materiali, mora biti opremljena z enim od sistemov za gašenje požara iz prvega odstavka tega pravila.

(4) V vseh strojnicah kategorije A morata biti zagotovljena vsaj dva prenosna gasilna aparata, ki sta primerna za gašenje požarov, pri katerih gori tekoče gorivo. Če so v takih prostorih nameščeni stroji, katerih skupna izhodna moč ni manjša od 250 kilovatov, morajo biti zagotovljeni vsaj trije taki aparati za gašenje. Eden od aparatov za gašenje mora biti nameščen v bližino vhoda v prostor.

(5) Ladja, katere strojnice niso zaščitene z vgrajenim sistemom za gašenje požara, mora biti opremljena vsaj s 45-litrskim gasilnim aparatom s peno ali ustreznikom, s katerim je mogoče gasiti ogenj, ki nastane zaradi goriva. Kjer je zaradi velikost strojnic to zahtevo praktično težko izpolniti, lahko pooblaščen klasifikacijski zavod določi dodatno število prenosnih aparatov za gašenje požarov.

(6) Ne glede na določbe tega pravila morajo biti vse strojnice kategorije A opremljene s pritrjenimi napravami za gašenje požarov.

#### Pravilo 41

(obleka za gašenje požara)

(1) Število oblek za gašenje požara in njihovo mesto hrambe morata ustrezati pravilom pooblaščenega klasifikacijskega zavoda.

(1a) Na novi ribiški ladji, zgrajeni 1. januarja 2003 ali pozneje, dolžine 45 m ali več, morata biti najmanj dve gasilski opremi in skladiščeni na hitro dostopnih in široko razmaknjenih mestih, da sta lahko ob požaru dosegljivi. Gasilska oprema mora biti skladna s Kodeksom IMO za sisteme protipožarne varnosti, poglavje III, pravila 2.1, 2.1.1 in 2.1.2.

(1b) Na novi ribiški ladji, zgrajeni 1. januarja 2003 ali pozneje, morata biti za vsak zahtevani dihalni aparat zagotovljeni najmanj dve rezervni polnitvi.

#### Pravilo 42

(načrt požarnega varstva)

Načrt požarnega varstva mora biti stalno izobešen. Vsebinska takega načrta mora biti skladna z Resolucijo A.654(16) IMO

»Grafični simboli za načrte gašenja« in Resolucijo A.756(18) IMO »Navodila o podatkih, ki jih morajo zagotoviti načrti gašenja«.

#### Pravilo 43

(takojsnja možnost uporabe opreme za gašenje požara)

Oprema za gašenje požarov mora biti redno vzdrževana in v dobrem stanju ter pripravljena za takojšnjo uporabo.

#### Pravilo 44

(ustreznost nadomestkov)

Namesto v tem delu navedenih vrst naprav, pripomočkov, gasilnih sredstev ali opreme se lahko uporabljajo tudi druge vrste naprav itd., če pooblaščen klasifikacijski zavod oceni, da so enako učinkovite.

### VI. POGLAVJE ZAŠČITA POSADKE

#### Pravilo 1

(splošni zaščitni ukrepi)

(1) Sistem rešilnih vrvi mora biti zasnovan tako, da je učinkovit v vseh primerih uporabe. Zagotovljene morajo biti potrebne žice, vrvi, okovi, očesni vijaki in priveznice.

(2) Odprtine na krovu s pragovi, katerih višina ne presega 600 milimetrov, morajo biti opremljene z varovali, kakor so prenosne ograje ali mreže ali mreže in ograje na tečajih. Pooblaščen klasifikacijski zavod lahko odobri izvzetje majhnih odprtini, kakor so odprtine za ribe, iz te zahteve.

(3) Svetline ali druge majhne odprtine morajo biti opremljene z zaščitnimi rešetkami, ki med seboj niso oddaljene za več kakor 350 milimetrov. Pooblaščen klasifikacijski zavod lahko odobri izvzetje majhnih odprtini iz te zahteve.

(4) Površina vseh krovov mora biti zasnovana ali obdelana tako, da je čim bolj zmanjšana nevarnost zdrsov. Z nedrsečimi površinami morajo biti opremljeni zlasti krovi delovnih območij, kakor so strojnice, kuhinje, na območju vitlov in v prostorih za predelavo rib, prav tako pa tudi na vrhu in vznožju lestev ter pred vrati.

#### Pravilo 2

(odprtine na krovu)

(1) Pokrovi na tečajih na žrelah, prehodih in drugih odprtinah morajo biti opremljeni z opremo, ki preprečuje zapiranje po pomoti. S protiutežmi morajo biti opremljeni predvsem težki pokrovi na izhodih v sili, hkrati pa morajo biti izdelani tako, da jih je mogoče odpreti z obeh strani pokrova.

(2) Dimenzije vstopnih pokrovov ne smejo biti manjše od 600 mm x 600 mm ali manjše od premera 600 mm.

(3) Kjer je mogoče, morajo biti odprtine za izhod v sili, ki so nad nivojem krova, opremljene z držali.

#### Pravilo 3

(braniki, ograje in varovala)

(1) Na vseh izpostavljenih delih delovnega krova in krova nadgradnje, če na njih potekajo dela, morajo biti nameščeni učinkoviti braniki ali varovalne ograje. Višina branika ali varovalnih ograj nad krovom mora znašati vsaj 1 meter. Kjer bi ta višina ovirala običajno delovanje ladje, lahko pooblaščen klasifikacijski zavod odobri nižjo višino.

(2) Najmanjša navpična razdalja od najgloblje vodne linije med plovbo do najnižje točke vrha branika, ali do roba delovnega krova, če so nameščene varovalne ograje, mora zagotavljati ustrezno varnost posadke pred vodo na krovu, ob upoštevanju vremenskih razmer in razmer na morju, v katerih lahko ladja pluje, področja delovanja, vrste ladje in načinov ri-

bolova ladje, prav tako pa mora biti ta razdalja skladna s pravili pooblaščenega klasifikacijskega zavoda. Na novi ribiški ladji, zgrajeni 1. januarja 2003 ali pozneje, nadvodje, merjeno na srednjem delu ladje od roba glavnega krova, s katerega se izvaja ribolov, ne sme biti nižje od 300 mm ali nižje od nadvodja, ki je skladno z največjim dovoljenim ugrezom, glede na večjo vrednost. Pri novi ribiški ladji, zgrajeni 1. januarja 2003 ali pozneje, z zaščitnimi glavnimi palubami, ki so narejene tako, da voda ne vstopa v zaščitene delovne prostore, minimalno nadvodje, razen tistega, ki je skladno z največjim dovoljenim ugrezom, ni zahtevano.

(3) Prazen prostor pod najnižjim delom ograje ne sme presegati 230 mm. Drugi deli na ograji ne smejo biti med sabo razmaknjeni za več kot 380 mm, razdalja med drogovi pa ne večja od 1,5 metra. Pri ladji, katere zgornji rob je zaokrožen, morajo biti na ravnem delu krova nameščeni podporniki varovalne ograje. Ograje ne smejo imeti nobenih ostrih mest, robov in kotov ter morajo biti ustrezno trdne.

(4) Za varovanje posadke pri gibanju med bivalnimi prostori, strojnicami in drugimi delovnimi prostori morajo biti zagotovljena sredstva, ki ustrezajo pravilom pooblaščenega klasifikacijskega zavoda, kakor so na primer varnostne ograje, reševalne vrvi, prehodi ali prehodi pod krovom. Na zunanji strani vseh krovnih hišic in ohišij morajo biti ustrezno nameščene ograje, ki posadki omogočajo varen prehod ali delo.

(5) Vlečne mreže morajo biti na vrhu rampe na krmi opremljene z ustrezno zaščito, kakor so vrata, lopute ali mreže, na isti višini, kakor je sosednji branik ali varovalna ograja. Če takšna zaščita ni nameščena, mora biti čez rampo nameščena veriga ali kako drugo zaščitno sredstvo.

#### Pravilo 4

(stopnišča in lestve)

Za zaščito posadke morajo biti, skladno s pravili pooblaščenega klasifikacijskega zavoda, na novi ribiški ladji, zgrajeni 1. januarja 2003 ali pozneje, pa skladno z ustreznimi standardi ISO, nameščena stopnišča in lestve ustreznih dimenzij in trdnosti, opremljene z oprijemali in stopnicami oziroma prečami, ki preprečujejo drsenje.

### VII. POGlavJE REŠEVALNA OPREMA IN SISTEMI

#### DEL A – SPLOŠNO

##### Pravilo 1

(Področje uporabe)

(1) Če ni izrecno določeno drugače, se to poglavje uporablja za nove ladje dolžine 24 metrov in več.

(2) Pravili 13 in 14 se uporabljata tudi za obstoječe ladje dolžine 45 metrov in več.

##### Pravilo 2

(Opredelitve pojmov)

(1) »Sistem za samostojno splavitev« je metoda za splavitev rešilnega čolna, pri čemer se čoln samodejno loči od potapljaljoče se ladje in je pripravljen za uporabo.

(2) »Splavitev s prostim padom« je metoda za splavitev rešilnega čolna, pri čemer je omogočeno, da čoln, v katerem so osebe in oprema, pade v vodo brez kakršnih koli omejevalnih naprav.

(3) »Napihljiva naprava« je naprava, sestavljena iz netrdih, s plinom napolnjenih prekatov, ki zagotavljajo plovnost in ki je običajno shranjena nenapihnjena vse do njene uporabe.

(4) »Napihnjena naprava« je naprava, sestavljena iz netrdih, s plinom napolnjenih prekatov, ki zagotavljajo plovnost

in ki je običajno shranjena napihnjena, in vedno pripravljena za uporabo.

(5) »Naprava ali sistem za splavitev« je oprema, ki zagotavlja varen prenos rešilnega čolna ali reševalnega čolna iz njegovega položaja za hrambo v vodo.

(6) »Nova rešilna naprava ali sistem« je rešilna naprava ali sistem, ki vsebuje nove lastnosti, ki jih določbe v tem poglavju ne pokrivajo v celoti, vendar zagotavljajo enako ali višjo raven varnosti.

(7) »Reševalni čoln« je čoln namenjen reševanju oseb v sili in predstavlja nadomestilo za rešilni čoln.

(8) »Odsevni material« je material, ki žarek svetlobe, uperjen vanj, odseva v nasprotni smeri.

(9) »Rešilni čoln« je plovilo, namenjeno reševanju življenj oseb v sili vse od trenutka, ko zapustijo ladjo.

#### Pravilo 3

(ocenjevanje, preskušanje in odobritev rešilne opreme in sistemov)

(1) Razen kakor je določeno v petem in šestem odstavku tega pravila, odobri rešilno opremo in sisteme, ki so predpisani v tem poglavju, pooblaščenim klasifikacijski zavod.

(2) Pred izdajo take odobritve za rešilno opremo in sisteme, mora pooblaščenim klasifikacijski zavod preveriti, ali so taka rešilna oprema in sistemi:

a) preskušeni v skladu s priporočili IMO, da ustrezajo zahtevam tega poglavja, ali

b) so skladno s pravili pooblaščenega klasifikacijskega zavoda uspešno prestali preskuse, ki so vsebinsko enakovredni preskusom, navedenim v teh priporočilih.

(3) Pred odobritvijo rešilne opreme in naprav na novi ribiški ladji, zgrajeni 1. januarja 2003 ali pozneje, mora pooblaščenim klasifikacijski zavod preveriti, ali so bile taka rešilna oprema in naprave preskušene in potrjene, da izpolnjujejo zahteve tega poglavja skladno z zahtevami Direktive Sveta 96/98/ES (1) o pomorski opremi, ki vključuje Priporočila IMO za preskušanje rešilne opreme.

(4) Pred izdajo take odobritve za novo rešilno opremo in sisteme mora pooblaščenim klasifikacijski zavod preveriti, da taki sistemi in oprema:

a) zagotavljajo raven varnosti, ki je vsaj enaka ravni skladno z zahtevami iz tega poglavja in so bili preverjeni in preskušeni v skladu s priporočili IMO, ali

b) so skladno s pravili priglašene organa po predpisih o pomorski opremi, uspešno prestali oceno in preskuse, ki so vsebinsko enakovredni preskusom, navedenim v teh priporočilih.

(5) Postopki za odobritev, ki jih sprejme priglašeni organ po predpisih o pomorski opremi, morajo vsebovati pogoje, pod katerimi se odobritev odvzame ali podaljša.

(6) Pred sprejetjem rešilnih naprav in sistemov, ki jih pooblaščenim klasifikacijski zavod predhodno še ni odobril, se mora prepričati, da rešilna oprema in sistemi ustrezajo zahtevam iz tega poglavja.

(7) Rešilna oprema, ki je predpisana v tem poglavju, za katero podrobne specifikacije niso vključene v del C, mora biti skladna s pravili pooblaščenega klasifikacijskega zavoda, pri novi ribiški ladji, zgrajeni 1. januarja 2003 ali pozneje, pa mora upoštevati podrobne specifikacije za to opremo iz poglavja III Mednarodne konvencije o varstvu človeškega življenja na morju, 1974, z vsemi spremembami, in iz Mednarodnega kodeksa IMO o rešilni opremi.

#### Pravilo 4

(proizvodni preskus)

Za rešilno opremo morajo biti opravljeni proizvodni preskusi, s katerimi se zagotovi, da je izdelana skladno z istim standardom kakor odobren prototip.

## DEL B – ZAHTEVE GLEDE LADJE

### Pravilo 5

(število in vrste rešilnih in reševalnih čolnov)

(1) Ladja mora biti opremljena vsaj z dvema rešilnima čolnoma.

(2) Število, zmogljivost in vrsta rešilnih in reševalnih čolnov ladje dolžine 75 metrov ali več mora ustrezati naslednjim zahtevam:

a) na obeh straneh ladje mora biti zagotovljen rešilni čoln, ki ima zadostno skupno zmogljivost, da sprejme vsaj celotno število oseb na ladji. Če ladja poleg zahtevam, določenim v pravilu III/14 in Poglavju V, ustreza zahtevam za pregrajevanje, merilom glede stabilnosti ladje in merilom za povečano strukturno protipožarno zaščito, lahko pooblaščen klasifikacijski zavod, če oceni, da zmanjšanje števila rešilnih čolnov in njihove zmogljivosti ne vpliva na varnost, dovoli zmanjšanje pod pogojem, da lahko rešilni čoln, nameščen na vsaki strani ladje, sprejme vsaj 50% oseb na ladji. Poleg tega morajo biti zagotovljeni rešilni splavi, ki lahko sprejmejo vsaj 50% števila oseb na ladji, in

b) zagotovljen mora biti reševalni čoln, razen če je ladja opremljena z rešilnim čolnom, ki ustreza zahtevam za reševalni čoln in ki ga je mogoče po reševalni operaciji znova uporabiti.

(3) Ladja, dolžine 45 metrov ali več, vendar krajša od 75 metrov, mora imeti:

a) rešilni čoln z zadostno skupno zmogljivostjo, ki na obeh straneh ladje sprejme vsaj celotno število oseb na ladji, in

b) reševalni čoln, razen če je opremljena z rešilnim čolnom, ki ga je mogoče po reševalni operaciji znova uporabiti.

(3a) Ladja, krajša od 45 metrov, mora imeti:

a) rešilne čolne z zadostno skupno zmogljivostjo, da sprejmejo vsaj 200% celotnega števila oseb na ladji. Omogočeno mora biti, da se zadostno število teh rešilnih čolnov za sprejem vsaj celotnega števila oseb na ladji lahko spusti v vodo s katere koli strani ladje, in

b) reševalni čoln, razen če Uprava oceni, da je zaradi velikosti in manevrskih sposobnosti ladje, bližnje razpoložljivosti sredstev za iskanje in reševanje ter meteoroloških opozorilnih sistemov ali uporabe ladje na območjih, ki jih ne ogroža slabo vreme, ali zaradi sezonskih karakteristik uporabe tak čoln nepotreben.

(4) Namesto izpolnjevanja zahtev iz a) točke drugega odstavka, a) točke tretjega odstavka in a) točke tretjega odstavka, je lahko ladja opremljena z enim ali več rešilnimi čolni, ki jih je mogoče splaviti čez ladijsko krmo, ki lahko sprejmejo celotno število oseb na ladji in z rešilnimi splavi, ki lahko sprejmejo celotno število oseb na ladji.

(5) Število rešilnih in reševalnih čolnov, ki so na ladji, mora zagotavljati, da ob zapuščanju ladje celotnega števila oseb na njem, ob vsakem reševalnem ali rešilnem čolnu ni treba razporediti več kakor devet rešilnih splavov.

(6) Rešilni in reševalni čoln morata ustrezati zahtevam iz pravil 17 do vključno 23.

### Pravilo 6

(razpoložljivost in hramba rešilnih ter reševalnih čolnov)

(1) Rešilni čoln mora:

a) – biti v nujnih primerih vedno na razpolago,

– omogočati varno in hitro splavitev, tudi pod pogoji iz a) točke prvega odstavka pravila 32, in

– omogočati hitro vnovično uporabo, če izpolnjuje tudi zahteve glede reševalnega čolna,

b) biti shranjen tako, da:

– vkrcavanje oseb na krovu za vkrcavanje ni ovirano,

– hitro in enostavno ravnanje z njimi ni ovirano,

– je vkrcanje mogoče izvesti hitro in učinkovito, in

– upravljanje katerega koli drugega rešilnega čolna pri tem ni ovirano.

(2) Če razdalja med krovom za vkrcavanje in vodno linijo ladje v najboljših delovnih razmerah presega 4,5 metra, mora biti možno reševalni čoln, razen rešilnih splavov s samodejnim splavljenjem, splaviti s sošicami skupaj s celotnim osebjem ali pa mora biti rešilni čoln opremljen z enakovrednimi sredstvi za vkrcavanje.

(3) Rešilni čoln in naprave za spuščanje morajo brezhibno delovati in biti pripravljeni za takojšno uporabo, preden ladja zapusti pristanišče, prav tako pa morajo biti v takem stanju ves čas plovbe.

(4) a) Rešilni čoln mora biti shranjen skladno s pravili pooblaščenega klasifikacijskega zavoda.

aa) Rešilni čoln na novi ribiški ladji, zgrajeni 1. januarja 2003 ali pozneje, mora biti shranjen:

– tako, da rešilni čoln in naprave, na katerih je shranjen, ne ovirajo uporabe katerega koli drugega reševalnega ali rešilnega čolna na katerem koli drugem položaju splavitve,

– tako blizu površine vode, da je varno in izvedljivo, in pri rešilnih čolnih, ki niso rešilni splavi za splavljenje z metanjem v vodo, tako da v položaju za vkrcavanje ni več kakor 2 metra nad vodno črto pri popolnoma natovorjeni ladji ter pod neugodnimi pogoji prevesa do 10° in nagiba do 20° na katero koli stran ali do kota, pri čemer se rob glavnega krova potopi, glede na manjšo vrednost,

– v stanju stalne pripravljenosti, tako da lahko člani posadke opravijo priprave za vkrcanje in splavitev v manj kakor 5 minutah,

– popolnoma opremljen, kakor je zahtevano v tem poglavju.

b) Vsak rešilni čoln mora biti pritrjen na ločen komplet sošic ali odobreno napravo za spuščanje.

c) Rešilni čoln mora biti nameščen čim bližje bivalnim in delovnim prostorom, shranjen v primerni legi, ki zagotavlja varno splavljenje, ob tem pa je treba paziti zlasti na razdaljo do ladijskega vijaka. Rešilni čolni, namenjeni spuščanju ob boku ladje, morajo biti shranjeni tako, da so pri tem upoštevani strmi previsni deli trupa in da je kar najbolj zagotovljeno, da jih je mogoče spustiti ob ravnem boku ladje. Če so rešilni čolni spredaj, morajo biti nameščeni za pregrado na zaščitenem mestu proti trkom, pri čemer je pooblaščen klasifikacijski zavod posebno pozoren na moč sošic.

d) Metoda za spuščanje in dviganje reševalnih čolnov iz vode mora biti odobrena, pri čemer se upoštevajo teža rešilnega čolna, vključno z njegovo opremo in 50% števila oseb, za katerega je ladja odobrena skladno z drugo alinejo b) točke in c) točke prvega odstavka pravila 23, izdelava in velikost reševalnega čolna ter njegovo mesto shranjevanja nad vodno linijo pri najboljših delovnih razmerah ladje. Vendar pa mora biti vsak reševalni čoln, ki je shranjen več kakor 4,5 metra nad vodno linijo, pri najboljših delovnih razmerah ladje, opremljen z odobrenimi napravami za spuščanje in dviganje.

e) Naprave za spuščanje in vkrcavanje morajo ustrezati zahtevam iz pravila 32.

f) – Rešilni splavi morajo biti shranjeni tako, da so v izrednih razmerah enostavno dosegljivi, in sicer da jih je mogoče prosto splaviti, napihniti in jih ločiti od ladje, če se ta potaplja. Vendar pa ni potrebno, da rešilni splavi, splavljeni s sošicami, prosto plavajo.

– Če se uporabljajo vrvi, morajo biti opremljene z samodejnim (hidrostatičnim) sprožilnim sistemom odobrene vrste.

g) Če pooblaščen klasifikacijski zavod oceni, da zaradi konstrukcijskih lastnosti ladje in načina izvajanja ribolova uporaba posebnih določb iz tega odstavka ni smiselna in niti izvedljiva, lahko uporabi manj stroge določbe pod pogojem, da je ladja opremljena z drugimi sistemi za spuščanje in dviganje,

ki ustrezajo namenom, za katere so predvideni. Če je pooblaščen klasifikacijski zavod dovolil uporabo drugih sistemov za spuščanje in dviganje skladno s to točko, Uprava obvesti IMO o posebnostih takih sistemov, ta pa te informacije posejduje drugim strankam.

#### Pravilo 7

(vkrcavanje v rešilni čoln)

Zagotovljeno mora biti vse potrebno za vkrcanje v rešilni čoln, vključno z:

a) vsaj eno lestvijo ali drugim odobrenim načinom na vsaki strani ladje, ki omogoča dostop do rešilnega čolna po splavitvi, razen v primerih, za katere pooblaščen klasifikacijski zavod oceni, da je razdalja od mesta vkrcanja do splavljenega čolna tolikšna, da lestev ni potrebna,

b) sredstvi za razsvetljavo mesta shranjevanja rešilnega čolna in njegove naprave za spuščanje med pripravo in postopkom spuščanja, hkrati pa tudi za razsvetljavo vode, v katero bo spuščeni reševalni čoln, vse dokler postopek spuščanja ni končan, z energijo iz zasilnega vira energije, navedene v pravilu IV/17,

c) opremo za opozarjanje vseh oseb na ladji, ki se zapušča, in

d) sredstvi, ki preprečujejo izpuščanje vode v rešilni čoln.

#### Pravilo 8

(rešilni jopiči)

(1) Za vsako osebo na ladji mora biti zagotovljen rešilni jopič odobrene vrste, ki ustreza zahtevam iz pravila 24.

(2) Rešilni jopiči morajo biti nameščeni tako, da so enostavno dosegljivi, njihovo mesto pa jasno označeno.

#### Pravilo 9

(reševalne obleke in toplotna zaščitna sredstva)

(1) Za vsako osebo, vkrcano v reševalni čoln, mora biti zagotovljena odobrena reševalna oprema primerne velikosti, ki ustreza zahtevam iz pravila 25.

(2) Ladja, ki ustreza zahtevam iz drugega in tretjega odstavka pravila 5, mora biti opremljena z reševalnimi oblekami, ki so skladne z zahtevami iz pravila 25, in sicer za vsako osebo na ladji, za katero ni zagotovljen:

a) rešilni čoln,

b) rešilni splav, splavljen s sošicami, ali

c) rešilni splav, opremljen z ustrežno odobrenimi napravami, pri čemer za vkrcavanje ni treba vstopati v vodo.

(3) Poleg navedenega a) točki prejšnjega odstavka morajo biti na ladji za vsak rešilni čoln nameščene še vsaj tri reševalne obleke, ki ustrezajo zahtevam iz pravila 25.

Poleg toplotnih zaščitnih sredstev, predpisanih v enaintrideseti alineji osmega odstavka pravila 17, mora biti ladja opremljena še s toplotnimi zaščitnimi sredstvi, ki ustrezajo zahtevam iz pravila 26, za osebe, ki bodo vkrcane v rešilne čolne brez reševalnih oblek.

Te reševalne obleke in toplotna zaščitna sredstva niso potrebne, če je ladja opremljena s popolnoma zaprtimi rešilnimi čolni, ki lahko na vsaki strani ladje sprejmejo vsaj celotno število oseb na ladji, ali rešilnimi čolni, ki se splavijo s prostim padom in ki lahko sprejmejo celotno število oseb na ladji.

(4) Zahteve iz drugega in tretjega odstavka tega pravila se ne nanašajo na ladjo, ki vedno pluje v toplem podnebnju, kjer so po mnenju pooblaščenega klasifikacijskega zavoda reševalne obleke in toplotna zaščitna sredstva nepotrebne.

(5) Za zagotavljanje skladnosti z zahtevami iz prvega odstavka tega pravila se lahko uporabljajo reševalne obleke, predpisane v drugem in tretjem odstavku tega pravila.

#### Pravilo 10

(rešilni pasovi)

(1) V skladu z zahtevami iz prvega odstavka pravila 27 mora biti zagotovljeno vsaj naslednje število rešilnih pasov:

a) 8 rešilnih pasov na ladji dolžine 75 metrov in več,

b) 6 rešilnih pasov na ladji, dolžine 45 metrov ali več in krajši od 75 metrov,

c) 4 rešilni pasovi na ladji, krajši od 45 metrov.

(2) Vsaj polovica rešilnih pasov iz prvega odstavka tega pravila mora biti opremljena s samodejno osvetlitvijo, ki ustreza zahtevam iz drugega pravila 27.

(3) Vsaj dva rešilna pasova, ki sta opremljena s samodejno osvetlitvijo skladno z drugim odstavkom tega pravila, morata biti opremljena s samosprožilnimi dimnimi signali, ki ustrezajo zahtevam iz tretjega odstavka pravila 27, in jih je mogoče, kjer je to izvedljivo, hitro sprožiti a poveljnškega mostu.

(4) Vsaj en rešilni pas na vsaki strani ladje mora biti opremljen s plavajočo rešilno vrvi, ki ustreza zahtevam iz četrtega odstavka pravila 27, in ki ni krajša od dvakratne višine od mesta, kjer je shranjena, pa do vodne linije, pri ugodnih razmerah ali 30 metrov, odvisno od tega, katera dolžina je daljša. Taki rešilni pasovi nimajo samodejne osvetlitve.

(5) Vsi reševalni pasovi morajo biti nameščeni tako, da so osebam na krovu enostavno dostopni in jih je vedno mogoče hitro odvreči, v nobenem primeru pa ne smejo biti trajno nameščeni.

#### Pravilo 11

(naprave za izmet vrvi)

Ladja mora biti opremljena z odobreno napravo za izmet vrvi, ki ustreza zahtevam iz pravila 28.

#### Pravilo 12

(signali za klic v sili)

(1) Ladja mora biti skladno s pravili pooblaščenega klasifikacijskega zavoda, opremljena z učinkovitim načinom za oddajanje signalov za klic v sili, ponoči in podnevi, vključno z vsaj 12 svetlobnimi raketami na padalih, ki ustrezajo zahtevam iz pravila 29.

(2) Signali za klic v sili morajo biti odobreni. Nameščeni morajo biti tako, da so enostavno dosegljivi, njihovo mesto pa jasno označeno.

#### Pravilo 13

(radijska rešilna oprema)

(1) Na ladji morajo biti nameščene vsaj tri dvosmerne UKV-radiotelefonske naprave. Te naprave morajo ustrezati standardom delovanja, ki pa niso manj strogi od standardov, ki jih je sprejel IMO. Če je v rešilni čoln nameščena fiksna dvosmerna UKV-radiotelefonska naprava, mora ustrezati standardom delovanja, ki niso manj strogi od standardov, ki jih je sprejel IMO.

(1a) Za ladjo, krajšo od 45 metrov, se število takih naprav lahko zmanjša na dva, če pooblaščen klasifikacijski zavod oceni, da je zahteva po treh takih napravah nepotrebna, ob upoštevanju območja ribarjenja ladje in števila oseb na njej.

#### Pravilo 14

(elektronski radarski reflektor)

Na vsaki strani ladje mora biti nameščen vsaj en elektronski radarski reflektor. Elektronski radarski reflektor mora ustrezati standardom delovanja, ki niso manj strogi od standardov, ki jih je sprejel IMO. Shranjen mora biti na takih mestih, da ga je mogoče enostavno namestiti v vsak rešilni čoln. Alternativno je lahko na vsakem rešilnem čolnu shranjen en elektronski radarski reflektor. Na ladji, krajši od 45 metrov, mora biti vsaj en elektronski radarski reflektor.

## Pravilo 15

(odsevni trakovi na rešilni opremi)

Vsi rešilni in reševalni čolni, rešilni jopiči in rešilni pasovi morajo biti opremljeni z odsevnimi materiali, ki so skladni s priporočili IMO.

## Pravilo 16

(pripravljenost za obratovanje, vzdrževanje in pregledi)

### (1) Pripravljenost za obratovanje

Preden ladja zapusti pristanišče in med celotno plovbo mora biti vsa rešilna oprema v delujočem stanju in pripravljena na takojšnjo uporabo.

### (2) Vzdrževanje

a) Na ladji morajo biti zagotovljena navodila za vzdrževanje rešilne opreme, ki jih je odobril pooblaščen klasifikacijski zavod, in skladno s katerimi se opravlja vzdrževanje.

b) Pooblaščen klasifikacijski zavod lahko namesto navodil, predpisanih v prejšnji točki, odobri ladijski načrt vzdrževanja.

### (3) Vzdrževanje vlečnih vrvi

Vlečne vrvi, ki se uporabljajo pri splavljenju, se morajo obračati v časovnih intervalih, ki niso daljši od 30 mesecev in se po potrebi zaradi obrabe zamenjati, ali v časovnih intervalih, ki niso daljši od 5 let, odvisno od tega, kaj nastopi prej.

### (4) Rezervni deli in oprema za popravila

Za rešilno opremo in njene sestavne dele, ki so izpostavljeni čezmerni obrabi ali porabi in jih je treba redno zamenjevati, morajo biti zagotovljeni rezervni deli in oprema za popravilo.

### (5) Tedenski pregledi

Naslednji preskusi in pregledi se morajo izvajati enkrat tedensko:

a) vsi rešilni in reševalni čolni in naprave za spuščanje se vizualno pregledajo, s čimer se zagotovi, da so pripravljene na uporabo,

b) vsi motorji na rešilnih in reševalnih čolnih se zaženejo naprej in nazaj vsaj za časovno obdobje, ki ni krajše od 3 minut pod pogojem, da je temperatura okolice nad najnižjo temperaturo, ki omogoča zagon motorja,

c) Preskusi se alarmni sistem za splošno nevarnost.

### (6) Mesečni pregledi

Pregled rešilne opreme, vključno z opremo na rešilnem čolnu, se mora izvajati enkrat mesečno po kontrolnem seznamu, s čimer se zagotovi, da je oprema popolna in v dobrem stanju. V dnevnik se vpiše poročilo o pregledu.

(7) Servisiranje napihljivih rešilnih splavov, napihljivih rešilnih jopičev in napihljivih reševalnih čolnov

a) Vsi napihljivi rešilni splavi in rešilni jopiči se servisirajo:

– v časovnih intervalih, ki niso daljši od 12 mesecev,

– v odobrenih servisih postajah, ki so pristojne za njihovo servisiranje, zagotavljajo ustrezne servisne prostore, servise pa opravlja samo ustrezno usposobljeno osebje.

b) Vsa popravila in vzdrževanje napihljivih reševalnih čolnov se morajo izvajati skladno z navodili proizvajalca. Zasilna popravila se lahko izvedejo na ladji, vendar se trajna popravila opravijo v odobreni servisni postaji.

### (8) Redno servisiranje hidrostatičnih sprožilnih enot

Hidrostatične sprožilne enote za enkratno uporabo se morajo zamenjati po preteku roka uporabnosti. Hidrostatične sprožilne enote za večkratno uporabo se morajo servisirati:

– v časovnih intervalih, ki niso daljši od 12 mesecev,

– v odobrenih servisih postajah, ki so pristojne za njihovo servisiranje, zagotavljajo ustrezne servisne prostore, servise pa opravlja samo ustrezno usposobljeno osebje.

(9) Pri ladji, kjer lahko narava ribolova povzroča težave pri doseganju skladnosti z zahtevami iz sedmega in osmega odstavka tega pravila, lahko pooblaščen klasifikacijski zavod dovoli podaljšanje servisnih intervalov na 24 mesecev, če ugotovi, da so take naprave izdelane in nameščene tako, da bodo ostale v zadovoljivem stanju vse do naslednjega obdobja servisiranja.

## DEL C – ZAHTEVE GLEDE REŠILNE OPREME

### Pravilo 17

(splošne zahteve glede rešilnih čolnov)

#### (1) Konstrukcija rešilnih čolnov

a) Rešilni čolni morajo biti ustrezno izdelani in takih oblik in dimenzij, da je njihova stabilnost na vodi zadostna in da je zagotovljeno ustrezno nadvodje pri polni obremenjenosti z opremo in osebami. Vsi rešilni čolni morajo imeti trd trup in biti sposobni ohraniti pozitivno stabilnost v pokončnem položaju v mirni vodi ter pri polni obremenjenosti z opremo in osebami, tudi če so preluknjani na katerem koli mestu pod vodno linijo, ob predpostavki, da ni prišlo do poslabšanja plavajočega materiala in da ni drugih poškodb.

b) Rešilni čolni morajo biti dovolj močni, da omogočajo varno spuščanje v vodo z vsemi osebami in celotno opremo.

c) Trupi in trda pokrivala morajo biti ognjezaviralni ali negorljivi.

d) Sedenje mora biti možno na mestih za veslanje, klopeh ali nepremičnih stolih, ki so v rešilnem čolnu nameščeni čim nižje in izdelani tako, da jih lahko uporablja večje število oseb, ki tehta pri več kakor 100 kilogramov, za katere je zagotovljen prostor skladno z zahtevami iz druge alineje b) točke drugega odstavka.

e) Vsak rešilni čoln mora biti dovolj močan, da lahko brez posledic ob vrnitvi v prejšnje stanje, prenaša obremenitve:

– pri čolnih s kovinskim trupom 1,25-kratne skupne mase rešilnega čolna pri polni obremenitvi z osebami in opremo, ali

– pri drugih čolnih dvakratne skupne mase rešilnega čolna pri polni obremenitvi z osebami in opremo.

f) Vsak rešilni čoln mora biti dovolj močan, da pri polni obremenitvi z osebami in opremo ter, kjer je primerno, z vodili ali odbojniki, prenese bočni trk z ladjo pri trku s hitrostjo vsaj 3,5 metra na sekundo, prav tako pa tudi padec v vodo z višine vsaj 3 metrov.

g) Navpična razdalja od površine tal do notranjosti zaprtega prostora ali šotora, ki pokriva več kakor 50% površine tal, mora znašati:

– 1,3 metra ali več za rešilne čolne, ki lahko vkrcajo devet oseb ali manj,

– 1,7 metra ali več za rešilne čolne, ki lahko vkrcajo 24 oseb ali več,

– vsaj razdaljo, določeno z linearno interpolacijo med 1,3 metra in 1,7 metra za rešilne čolne, ki lahko vkrcajo med 9 in 24 oseb.

#### (2) Nosilnost rešilnih čolnov

a) Rešilni čolni z nosilnostjo več kakor 150 oseb, niso dovoljeni.

b) Število oseb, ki jih lahko sprejme rešilni čoln, mora ustrezati nižji od naslednjih dveh vrednosti:

– številu oseb, katerih povprečna teža znaša 75 kilogramov, oblečenih v rešilne jopiče, ki lahko sedijo v normalnem položaju, ne da bi pri tem ovirale delovanje pogonskih sredstev ali upravljanje kakršne koli opreme na rešilnem čolnu, ali

– številu mest, ki jih je mogoče zagotoviti na sediščih skladno s sliko 1. Oblike se lahko prekrivajo, kakor je prikazano na sliki, pod pogojem, da so nameščena naslonjala za noge in da je na voljo dovolj prostora za noge, navpična razdelitev med zgornjim in spodnjim sedežem pa ni manjša od 350 milimetrov.

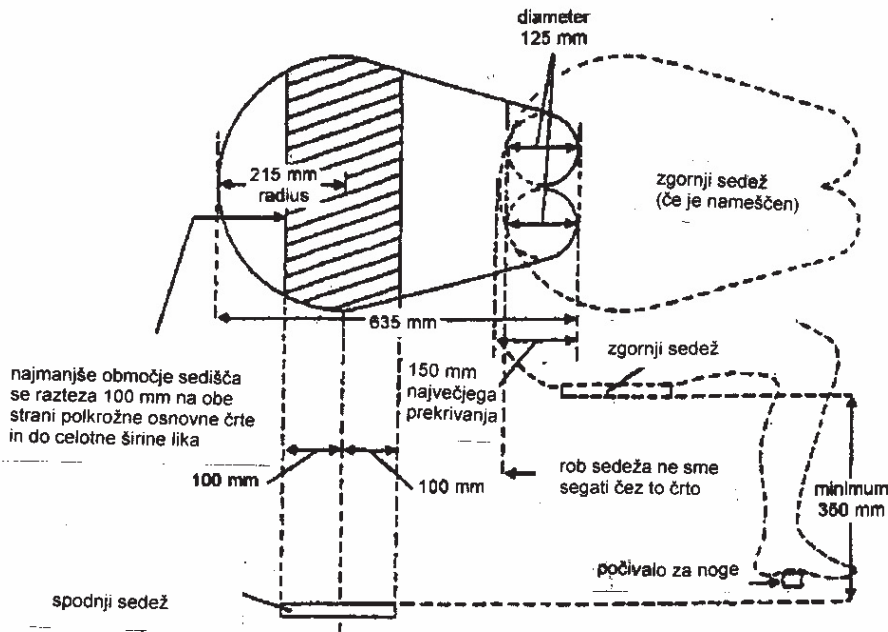

Slika 1

c) V rešilnem čolnu mora biti vsako sedišče jasno označeno.

### (3) Vstop v rešilne čolne

a) Vsak rešilni čoln mora biti izdelan tako, da se lahko vanj od trenutka, ko so izdana navodila za vkrcanje, vkrcja v manj kakor 3 minutah toliko oseb, kolikor jih lahko čoln prevaža. Prav tako mora biti možno hitro izkrcanje.

b) Rešilni čolni morajo biti opremljeni z lestvijo za vkrcanje, ki jo je mogoče uporabljati na kateri koli strani rešilnega čolna in omogoča osebam v vodi, da se vkrcajo v rešilni čoln. Najnižja stopnica lestve ne sme biti manj kakor 0,4 metra pod prazno vodno gladino rešilnega čolna.

c) Rešilni čoln mora biti izdelan tako, da je mogoče ne-močne osebe prinesiti na krov iz vode ali na nosilih.

d) Vse površine, po katerih lahko hodijo ljudje, morajo biti iz nedersečega materiala.

### (4) Plovnost rešilnega čolna

Vsi rešilni čolni morajo imeti lastno plovnost ali biti opremljeni s plavajočim materialom, ki ga ne poškodujejo morska voda, nafta ali naftni derivati in je zadosten, da na vodi obrzhi rešilni čoln in njegovo opremo, kadar je splavljen na morju. Nameščen mora biti dodaten plavajoč material, ki zagotavlja 280 newtonov vzgonske sile na osebo za celotno število oseb, ki jih lahko sprejme rešilni čoln. Plavajoč material, razen tistega, ki je nameščen poleg zgoraj predpisanega materiala, ne sme biti nameščen zunaj trupa rešilnega čolna.

### (5) Nadvodje in stabilnost rešilnega čolna

Vsi rešilni čolni morajo imeti pri obremenitvi, ki predstavlja 50% obremenitve celotnega števila ljudi, ki se lahko namestijo v normalnem položaju na eni strani simetralne ravnine ladje, nadvodje, merjeno od vodne linije do najnižje odprtine, skozi katero lahko v čoln vdre voda, ki znaša vsaj 1,5% dolžine rešilnega čolna ali 100 milimetrov, odvisno od tega, katera vrednost je večja.

### (6) Pogon rešilnih čolnov

a) Na vsakem rešilnem čolnu mora biti nameščen motor na kompresijski vžig. Na rešilnih čolnih je prepovedana vsaka uporaba motorjev z gorivom, ki imajo plamenišče pri 43 °C ali nižje (zaprti preskus).

b) Motor mora biti opremljen s sistemom za ročni zagon ali z električnim sistemom za zagon z dvema neodvisnima viroma energije, ki jih je mogoče večkrat napolniti. Prav tako morajo biti zagotovljeni vsi potrebni pripomočki za zagon mo-

torja. Motor mora biti možno zagnati s sistemi za zagon motorja in pripomočkov za zagon pri temperaturi okolice -15 °C v 2 minutah po začetku izvajanja postopka zagona, razen če pooblaščen klasifikacijski zavod oceni, da se zaradi določenega območja, kjer ladja, na kateri je nameščen rešilni čoln, stalno ribari, upošteva druga temperatura. Ohišje motorja, veslaške klopi za veslanje ali druge ovire ne smejo ovirati delovanja zagonskih sistemov.

c) Po hladnem zagonu mora motor delovati vsaj 5 minut potem, ko se rešilni čoln ustali na površini vode.

d) Motor mora delovati tudi če je rešilni čoln poplavljen vse do simetralne ravnine kolenske gredi.

e) Pogonska gred mora biti nameščena tako, da je mogoče vijak ločiti od motorja. Zagotovljen mora biti pogon, ki omogoča plovbo rešilnega čolna naprej in nazaj.

f) Izpušna cev mora biti nameščena tako, da je preprečen vstop vode v motor pri normalnem delovanju.

g) Pri izdelavi vseh rešilnih čolnov se morajo upoštevati varnost oseb, ki so v vodi in morebitne poškodbe pogonskega sistema zaradi plavajočih razbitin.

h) Hitrost rešilnega čolna, ki v mirni vodi pluje naprej pri polni obremenitvi z osebami in opremo in pri delovanju vse pomožne opreme, ki jo poganja motor, mora znašati vsaj 6 vozlov in vsaj 2 vozla pri vleki rešilnih splavov za 25 oseb, pri polni obremenitvi z ljudmi ali opremo ali pri enakovredni obremenitvi. Zagotovljena mora biti zadostna količina goriva, ki ga je mogoče uporabljati v celotnem predvidenem temperaturnem področju na območju, v katerem ladja ribari, za pogon v celoti napolnjene rešilnega čolna pri 6 vozlih za časovno obdobje, ki ni krajše od 24 ur.

i) Motor rešilnega čolna, prenosni mehanizem in dodatna oprema motorja morajo biti shranjeni v ognjezaviralnem ohišju ali z drugo ustrezno ureditvijo, ki zagotavlja podobno zaščito. Taka ureditev mora ščititi osebe, da ne bi po nesreči prišle v stik z vročimi ali gibljivimi deli in ščititi motor pred vremenskimi vplivi in morjem. Zagotovljena morajo biti ustrezna sredstva za zmanjšanje hrupa motorja. Zagonske baterije morajo imeti ohišje z vodotesnimi zaprtinami na dnu in ob straneh baterije. Na vrhu ohišij baterij mora biti nameščen tesno prilegajoč se pokrov, ki omogoča odvajanje plinov.

j) Motor rešilnega čolna in dodatna oprema morajo biti zasnovani tako, da se kar čim bolj omejijo elektromagnetne

emisije in da delovanje motorja ne vpliva negativno na delovanje radijskih rešilnih naprav, ki se uporabljajo na rešilnem čolnu.

k) Zagotovljen mora biti način za vnovično polnjenje vseh zagonskih in radijskih baterij ter baterij za žaromete. Energija radijskih baterij se ne sme uporabljati za zagon motorja. Zagotovljena mora biti oprema za vnovično polnjenje baterij na rešilnem čolnu z električnim napajanjem na ladji pri napajalni napetosti, ki ne presega 55 voltov, in ki jo je mogoče na mestu za vkrcavanje na rešilni čoln odklopiti.

l) Zagotovljena morajo biti vodoodporna navodila za zagon in upravljanje motorja ter nameščena na vidno mesto v bližino enot za zagon motorja.

#### (7) Deli opreme za rešilne čolne

a) Vsi rešilni čolni morajo biti opremljeni z vsaj enim drenažnim ventilom, nameščenim v bližini najnižje točke trupa, ki se samodejno odpre in zagotavlja odvod vode, kadar rešilni čoln ni v vodi, ter samodejno zapre, da se s tem prepreči vdor vode v rešilni čoln, kadar je le-ta v vodi. Vsak drenažni ventil mora biti opremljen s pokrovom ali čepom, s katerim je mogoče ventil zapreti, in ki je na rešilni čoln pritrjen z vrvjo, verigo ali drugimi primernimi sredstvi. Drenažni ventili morajo biti enostavno dostopni iz notranjosti rešilnega čolna, njihov položaj pa jasno označen.

b) Vsi rešilni čolni morajo biti opremljeni s krmilom in ročico krmila. Kadar je nameščeno tudi krmarsko kolo ali krmilni mehanizem na daljinsko upravljanje, mora biti ob okvari krmilnega mehanizma, možno krmilo upravljati tudi z ročico krmila. Krmilo mora biti trajno nameščeno na rešilni čoln. Ročica krmila mora biti trajno nameščena ali povezana z osjo krmila. Če je rešilni čoln opremljen s krmilnim sistemom na daljinsko upravljanje, mora biti ročico krmila možno odstraniti in varno shraniti v bližini osi krmila. Krmilo in ročica krmila morata biti nameščena tako, da se med uporabo mehanizma za spuščanje ali vijaka ne poškodujeta.

c) Rešilna vrv mora biti speljana na zunanji strani rešilnega čolna, vendar ne v bližini krmila ali vijaka.

d) Rešilni čolni, ki se ne izravnavajo samodejno, kadar se prevrnejo, morajo biti opremljeni z ustreznimi oprijemalnimi ročaji na zunanji strani trupa, ki osebam omogočajo, da se oprijemajo rešilnega čolna. Oprijemalni ročaji morajo biti na rešilni čoln nameščeni tako, da se ob trku, ki je dovolj močan, da se zaradi njega odlomijo z rešilnega čolna, odlomijo tako, da pri tem ne poškodujejo rešilnega čolna.

e) Vsi rešilni čolni morajo biti opremljeni z ustreznim številom neprepustnih omaric ali predalnikov, ki omogočajo hrambo majhnih kosov opreme, vode in hrane, predpisanih v osmem odstavku tega pravila. Zagotovljena mora biti oprema za shranjevanje zbranih meteoritnih voda.

f) Vsak rešilni čoln, ki se splavi z dviznimi in vlečnimi vrvmi, mora biti opremljen z mehanizmom za spuščanje, ki ustreza naslednjim zahtevam:

- mehanizem je izdelan tako, da se sprostijo vsi kavlji hkrati,
- mehanizem je mogoče sprostiti na naslednja dva načina:

1. običajen način, pri katerem se rešilni čoln sprosti, ko je na vodi ali kadar na kavljih ni nobene obremenitve,

2. način sprostitve ob obremenitvi, pri katerem se rešilni čoln sprosti ob obremenitvi kavljev. Ta sprostitev je izvedena tako, da se rešilni čoln sprosti pri vseh obremenitvah od praznega čolna do obremenitve, ki je enaka 1,1-kratni skupni masi rešilnega čolna, pri polni obremenitvi z osebami in opremo. Ta način sprostitve mora biti ustrezno zaščiten pred nenačrtovano ali prehitro uporabo,

– kontrola za sprostitev mora biti jasno označena z barvno, ki je izrazito drugačna od barve v njeni okolici,

– mehanizem mora biti zasnovan s faktorjem varnosti 6, in sicer na osnovi natezne trdnosti uporabljenih materialov, ob predpostavki, da je masa rešilnega čolna enakomerno porazdeljena med vrvmi.

g) Vsak rešilni čoln mora biti opremljen z napravo za spuščanje, ki omogoča sprostitev sprednje vrvi za privezovanje, kadar je pod napetostjo.

h) Vsak rešilni čoln mora biti opremljen s fiksno dvo-smerno UKV-radiotelefonsko napravo z anteno, ki je posebej nameščena in ima opremo, ki omogoča učinkovito namestitvev in zavarovanje te antene v delovnem položaju.

i) Rešilni čolni, namenjeni spuščanju ob boku plavila, morajo biti opremljeni z vodili in odbojniki, ki olajšajo spuščanje in preprečujejo poškodbe rešilnega čolna.

j) Na vrhu pokrova ali ohišja mora biti nameščena ročno krmiljena luč, ki jo je v temni noči pri jasni atmosferi mogoče videti vsaj 2 milj daleč in ki je lahko prižgana vsaj 12 ur. Če je nameščena utripajoča luč, mora začeti v prvih 2 urah 12-urnega časovnega obdobja utripati s frekvenco, ki ni manjša od 50 utripov na minuto.

k) V notranjosti rešilnega čolna mora biti nameščena luč ali drug vir svetlobe, ki zagotavlja razsvetljavo vsaj 12 ur, kar omogoča branje navodil za preživetje, in opremo, vendar pa oljne svetilke v ta namen niso dovoljene.

l) Če ni izrecno določeno drugače, mora biti vsak rešilni čoln opremljen z učinkovito opremo za odstranjevanje vode ali z samodejno opremo za izmet vode.

m) Vsak rešilni čoln mora biti izdelan tako, da je na mestu upravljanja in usmerjanja zagotovljen ustrezen pogled naprej, nazaj in na obe strani čolna, kar omogoča varno spuščanje in krmiljenje.

#### (8) Oprema za rešilne čolne

Vsi deli opreme rešilnega čolna, ne glede na to, ali so predpisani v tem odstavku ali drugje v tem poglavju, razen kavljev čolna, ki so prosti za odbojne namene, morajo biti pritrjeni znotraj rešilnega čolna z vrvmi, shranjenimi v omaricah ali predalnikih, na konzolah, podobnih ureditvah za pritrditev ali na drugih primernih sredstvih. Oprema mora biti pritrjena tako, da ne moti nobenega postopka zapuščanja ladje. Vsi deli opreme na rešilnem čolnu morajo biti majhni in čim lažji, hkrati pa zapakirani v primerni zgoščeni obliki. Če ni drugače navedeno, mora biti oprema na vsakem rešilnem čolnu sestavljena iz:

– ustreznih plavajočih vesel, ki v mirnem morju omogočajo premikanje. Podpore, vilice ali podobne ureditve morajo biti zagotovljene za vsako zagotovljeno veslo. Vilice ali podpore morajo biti na čoln pritrjene z vrvmi ali verigami,

– dveh kavljev za čoln,

– plavajoče zajemalke in dveh veder,

– priročnika za preživetje,

– kompasnika, v katerem je nameščen zanesljiv kompas,

ki je osvetljen ali opremljen z ustrežno osvetljavo. V popolnoma zaprtem rešilnem čolnu mora biti kompasnik trajno nameščen na mestu za krmarjenje, v vseh drugih rešilnih čolnih pa opremljen z ustrežno opremo za namestitvev,

– morskega sidra ustreznih velikosti, ki je opremljeno z debelo vrvjo za privezovanje, odporno proti udarcem in vrvjo za spodnašanje sidra, ki zagotavlja dober oprijem, tudi kadar je mokra. Trdnost morskega sidra, vrvi za privezovanje in vrvi za spodnašanje sidra mora biti taka, da je mogoča uporaba v vseh razmerah na morju,

– dveh zanesljivih vrvi, katerih dolžina ni krajša od dvakratne razdalje od mesta hrambe rešilnega čolna do vodne linije pri najmanjšem ugrezu ali 15 metrov, glede na to, katera vrednost je večja. Ena izmed vrvi, pritrjena na napravo za spuščanje, predpisano v g) točki sedmega odstavka, mora biti nameščena na sprednji konec rešilnega čolna, druga pa trdno pritrjena na premcu ali v bližini premca pripravljenega rešilnega čolna,

– dveh sekiric, ena na vsaki strani rešilnega čolna,

– vodotesnih posod s tremi litri sveže vode na vsako osebo, ki jo lahko rešilni splav prevaža, pri čemer se lahko en liter nadomesti z odobreno napravo za razsoljevanje, ki lahko proizvede enako količino sveže vode v dveh dneh,

– nerjaveče potopne zajemalke s kratko vrvjo,

– nerjaveče merilne posode za pitje,

– obroka hrane v vrednosti najmanj 10.000 kilojoulov za vsako osebo, ki jo lahko rešilni čoln prevaža, ti obroki hrane morajo biti zaprti v neprepustni embalaži in spravljani v vodotesnih posodah,

– štirih svetlobnih raket na padalih, ki ustrezajo zahtevam iz pravila 29,

– šestih ročnih svetlobnih signalov, predpisanih v pravilu 30,

– dveh plavajočih dimnih signalov, predpisanih v pravilu 31,

– ene vodotesne električne baterije, ki je primerna za signaliziranje v Morsejevi abecedi, skupaj z rezervnimi baterijami in žarnico v vodotesni embalaži,

– enega ogledala za signaliziranje podnevi, skupaj z navodili za signaliziranje drugim ladjam in zrakoplovom,

– ene kopije reševalnih signalov, predpisanih s pravilom V/16 Mednarodne konvencije o varstvu človeškega življenja na morju, 1974, na vodotesni tablici ali v vodotesnem zabojniku,

– ene piščalke ali drugega ustreznega zvočnega signala,

– kompleta za prvo pomoč v vodotesnem kovčku, ki ga je mogoče po uporabi spet vodotesno zapreti,

– šestih odmerkov zdravila proti morskimi boleznim in ene vrečke, ki jo je mogoče uporabljati za primer morske bolezni, za vsako osebo,

– večnamenskega noža, ki je z vrvjo privezan na čoln,

– treh odpiralcev za konzerve,

– dveh plavajočih rešilnih obrobov, ki sta pričvrščena na vsaj 30 metrov dolgo plavajočo vrv,

– ročne tlačilke,

– kompleta pribora za ribolov,

– ustreznega orodja za manjše nastavitve motorja in njegove dodatne opreme,

– prenosne gasilne opreme, primerne za gašenje požarov zaradi goriva,

– žarometa, ki ponoči zagotavlja ustrezno osvetlitev predmeta svetle barve, širine 18 metrov na razdalji 180 metrov za 6 ur in ki lahko deluje neprekinjeno vsaj 3 ure,

– zanesljivega radijskega odsevnika, razen ko je na rešilnem čolnu shranjen radarski oddajnik,

– toplotnih zaščitnih sredstev, ki ustrezajo zahtevam iz pravila 26 in ki zadostujejo za vsaj 10% dovoljenega števila oseb na rešilnem čolnu ali vsaj dva, glede na to, katero število je večje,

– če pooblaščen klasifikacijski zavod oceni, da deli opreme, navedeni v dvanajsti in šestindvajseti alineji, glede na trajanje in pogoje plovbe ladje niso potrebni, lahko dovoli, da teh delov ni na rešilnem čolnu.

(9) Označevanje rešilnih čolnov

a) Na rešilnem čolnu morajo biti z jasnimi in neizbrisljivimi znaki navedene njegove dimenzije in število oseb, ki jih lahko sprejme.

b) Na vsaki strani premca rešilnega čolna morata biti s tiskanimi velikimi začetnicami v latinici navedena ime in pristanišče vpisa ladje, kateremu pripada.

c) Način, ki omogoča identifikacijo ladje, kateri pripada rešilni čoln, in številka rešilnega čolna morata biti označena tako, da jih je mogoče, če je to izvedljivo, videti tudi iz zraka.

## Pravilo 18

(delno zaprti rešilni čolni, ki se samodejno izravnavajo)

(1) Delno zaprti rešilni čolni, ki se samodejno izravnavajo, morajo ustrezati zahtevam iz pravila 17, in tega pravila.

(2) Ograjen prostor

a) Zagotovljena morajo biti trajno nameščena trda pokrivala, ki pokrivajo najmanj 20% dolžine rešilnega čolna od premca in najmanj 20% dolžine rešilnega čolna od skrajnega zadnjega dela.

b) Trda pokrivala morajo dajati dve zavetji. Če zavetje vsebuje pregrade, morajo biti v njih nameščene dovolj velike

odprtine, ki omogočajo enostaven dostop oseb, oblečenih v rešilne obleke ali topla oblačila in rešilni jopič. Notranja višina zavetij mora omogočati osebam enostaven dostop do svojih sedežev na premcu in krmi rešilnega čolna.

c) Trda pokrivala morajo biti izdelana tako, da vsebujejo okna ali prosojne površine, ki v notranjost rešilnega čolna, kadar so odprtine ali šotori zaprti, prepuščajo dovolj sončne svetlobe, da umetna razsvetljava ni potrebna.

d) Trda pokrivala morajo biti opremljena z ograjami, ki nudijo osebam, ki se gibajo znotraj rešilnega čolna, varen prijem.

e) Odprti deli rešilnega čolna morajo biti opremljeni s trajno nameščenim zlozljivim šotorom, ki je izdelan tako, da:

– ga lahko dve osebi v največ dveh minutah enostavno postavita,

– je izoliran z vsaj dvema plastema materiala, ki sta ločena z zračno rezo ali drugim enako učinkovitim sredstvom in varujeta osebe pred mrazom.

f) Ograjen prostor s trdimi pokrivali in šotorom mora biti zgrajen tako, da:

– omogoča izvajanje operacij spuščanja in dviganja, ne da bi morala katera koli od oseb zapustiti ograjen prostor,

– ima na obeh koncih in na vsaki strani vhode, opremljene z učinkovitim nastavljivim sredstvom za zapiranje, ki ga je mogoče enostavno in hitro odpreti in zapreti z zunanje ali notranje strani, in sicer tako, da je možno prezračevanje, preprečen pa je vstop morske vode, vetra ali mraza; nameščeni morajo biti tako, da je zagotovljeno, da vhodi ostanejo odprti ali zaprti,

– je vedno dovolj zraka za vse osebe, kadar je šotor postavljen, vsi vhodi pa zaprti,

– je zagotovljeno zbiranje meteornih voda,

– je zunanost trdih pokrival in šotora ter notranjost tistega dela rešilnega čolna, ki ga pokriva šotor, take barve, ki je zelo dobro vidna. Notranjost zavetij mora biti barve, ki pri osebah ne povzroča nelagodja.

– je rešilni čoln mogoče veslati.

(3) Prevračanje in ponovno izravnavanje

a) Na vsakem označenem sedišču mora biti nameščen varnostni pas. Varnostni pas mora biti zasnovan tako, da varno zadrži osebo težko 100 kilogramov, kadar je rešilni čoln prevrnjen.

b) Stabilnost rešilnega čolna mora biti taka, da se ob polni obremenitvi z osebami in opremo, in kadar so osebe pripete z varnostnim pasom, sam po sebi ali samodejno spet poravnava.

(4) Pogon

a) Motor in prenos morata biti nadzirana s krmarjevega mesta.

b) Motor in instalacija motorja morata delovati v katerem koli položaju, ko je rešilni čoln prevrnjen, in nadaljevati tudi potem, ko se rešilni čoln poravnava ali pa se samodejno ustavi ob prevrnitvi in ju je mogoče enostavno znova zagnati, ko se rešilni čoln povrne v pokončno lego in je bila iz njega odvedena voda. Zasnova sistema za gorivo in mazanje mora preprečevati iztekanje goriva in iztekanje več kakor 250 mililitrov mazalnega olja iz motorja, ko je rešilni čoln prevrnjen.

c) Zračno hlajeni motorji morajo biti opremljeni s sistemom cevi za zajem hladilnega zraka iz okolice, in odvajanje izpušnih plinov v okolico rešilnega čolna. Zagotovljene morajo biti ročno krmiljene vrtljive lopute, ki omogočajo zajem hladilnega zraka iz zunanosti in dovajanje v notranjost rešilnega čolna.

(5) Izgradnja in zaščita z odbojniki

a) Ne glede na f) točko prvega odstavka pravila 17 morajo biti delno zaprti rešilni čolni, ki se samodejno izravnavajo, izgrajeni in zaščiteni z odbojniki tako, da je rešilni čoln zaščiten pred nevarnimi pospeški, do katerih pride zaradi trka rešilnega čolna, pri polni obremenitvi z osebami in opremo, z bokom ladje pri trku s hitrostjo, ki ni manjša od 3,5 metra na sekundo.

b) Rešilni čoln mora biti opremljen z samodejno opremo za izmet vode.

## Pravilo 19

### (popolnoma zaprti rešilni čolni)

(1) Popolnoma zaprti rešilni čolni morajo ustrezati zahtevam iz pravila 17 in tega pravila.

#### (2) Ograjen prostor

Vsak popolnoma zaprt rešilni čoln mora biti opremljen s trdim neprepustnim ograjenim prostorom, ki v celoti obdaja rešilni čoln. Zaprt prostor mora biti vzpostavljen tako, da:

- varuje osebe pred mrazom in vročino,
- je zagotovljen dostop do rešilnega čolna z loputami, ki jih je mogoče zapreti, tako da je rešilni čoln vodotesen,
- so lopute nameščene tako, da omogočajo izvajanje operacij spuščanja in dviganja, ne da bi morala katera koli od oseb zapustiti ograjen prostor,

– je mogoče vstopne lopute odpreti ali zapreti z zunanje in tudi z notranje strani, hkrati pa so opremljene s sredstvi, ki omogočajo njihovo nameščanje v odprtem položaju,

- je rešilni čoln mogoče premikati z veslanjem,
- lahko, kadar je rešilni čoln prevrnjen, brez znatnega puščanja in z zaprtimi loputami podpira celotno maso rešilnega čolna, skupaj z maso celotne opreme, strojev in vseh oseb,
- vsebuje okna ali prosojne površine na obeh straneh, ki v notranjost rešilnega čolna, kadar so lopute zaprte, prepuščajo dovolj sončne svetlobe, da umetna razsvetljava ni potrebna,

– je njena zunanost dobro vidne barve, njena notranost pa barve, ki pri osebah ne povzroča nelagodja,

- ograje zagotavljajo varen oprijem osebam, ki se gibajo na zunanosti rešilnega čolna in olajšajo vkrcanje in izkrcanje,
- imajo osebe od vhoda dostop do svojih sedežev, ne da bi morale pri tem plezati čez klopi za veslanje ali druge ovire,
- so osebe zaščitene pred vplivi nevarnih podatmosferskih tlakov, ki lahko nastanejo zaradi delovanja motorja rešilnega čolna.

#### (3) Prevrčanje in ponovna poravnava

a) Na vsakem označenem sedišču mora biti nameščen varnostni pas. Varnostni pas mora biti zasnovan tako, da varno zadrži osebo težko 100 kilogramov, kadar je rešilni čoln prevrnjen.

b) Stabilnost rešilnega čolna mora biti takšna, da se ob polni ali delni obremenitvi z osebami in opremo, kadar so osebe pripete z varnostnim pasom, vsi vhodi in odprtine pa so neprepustno zaprti, sam po sebi ali samodejno spet poravna.

c) Rešilni čoln mora v poškodovanem stanju, kot je opisano v a) točki prvega odstavka pravila 17, prenašati polno obremenitev z osebami in opremo, njegova stabilnost pa mora biti taka, da ob prevrnitvi samodejno zavzame položaj, ki bo zagotavljal osebam izhod nad površino vode.

d) Zasnova vseh izpusnih cevi, zračnikov in drugih odprtih motorja mora biti taka, da voda ne more vdreti v motor, kadar se rešilni čoln prevrne in spet poravna.

#### (4) Pogon

a) Motor in prenos se morata nadzirati s krmarjevega mesta.

b) Motor in instalacija motorja morata delovati v kateri koli položaju, ko je rešilni čoln prevrnjen in tudi, ko se rešilni čoln poravna ali pa se samodejno ustavi ob prevrnitvi in ju je mogoče enostavno znova zagnati, ko se rešilni čoln povrne v pokončno lego. Zasnova sistema za gorivo in mazanje mora preprečevati iztekanje goriva in iztekanje več kakor 250 mililitrov mazalnega olja iz motorja, ko je rešilni čoln prevrnjen.

c) Zračno hlajeni motor mora biti opremljen s sistemom cevi za zajem hladilnega zraka in odvajanje izpušnih plinov v okolico rešilnega čolna. Zagotovljene morajo biti ročno krmiljene vrtljive lopute, ki omogočajo zajem hladilnega zraka iz zunanosti in dovajanje v notranjost rešilnega čolna.

#### (5) Izgradnja in zaščita z odbojniki

Ne glede na f) točko prvega odstavka pravila 17, morajo biti popolnoma zaprti rešilni čolni zgrajeni in zaščiteni z odboj-

niki, tako da je rešilni čoln zaščiten pred nevarnimi pospeški, ki nastanejo zaradi trka rešilnega čolna pri polni obremenitvi z osebami in opremo v bok ladje, pri trku s hitrostjo, ki znaša najmanj 3,5 metra na sekundo.

#### (6) Rešilni čolni, ki se splavijo s prostim padcem

Rešilni čoln, namenjen splavljenju s prostim padcem, mora biti izdelan tako, da zagotavlja zaščito pred nevarnimi pospeški, ki so posledica splavljenja, in sicer pri polni obremenitvi z osebami in opremo, vsaj pri najvišji višini nad vodno linijo, pri kateri je predvideno hranjenje, pri najmanjšem ugrezu ladje, v neugodnih razmerah do 10 stopinj naklona in z ladjo, ki ni nagnjena manj kakor 20 stopinj na katero koli stran.

## Pravilo 20

### (splošne zahteve glede rešilnih splavov)

#### (1) Konstrukcija rešilnih splavov

a) Vsak rešilni splav mora biti zgrajen tako, da lahko prenese 30-dnevno izpostavljenost vse razmeram na morju.

b) Rešilni splav mora biti izdelan tako, da se pri spuščanju v vodo iz višine 18 metrov ne poškodujeta niti rešilni splav niti oprema. Če je rešilni splav pri najugodnejših razmerah na morju shranjen na mestu, ki je več kakor 18 metrov nad vodno gladino, mora biti take vrste, ki je preskušena glede padanja z višine, ki je vsaj enaka višini, na kateri je shranjen.

c) Plavajoč rešilni splav mora prenašati ponavljajoče se skoke nanj z višine vsaj 4,5 metrov nad njegovim dnom, pri postavljenem in nepostavljenem šotoru.

d) Rešilni splav in njegova oprema morata biti izdelana tako, da omogočata vleko splava pri hitrosti treh vozlov, v mirnih vodah pri popolni obremenitvi z osebami in opremo ter nameščenim enim morskim sidrom.

e) Rešilni splav mora biti za zaščito pred izpostavljenostjo opremljen s šotorom, ki se samodejno postavi, ko je rešilni splav splavljen in na vodi. Šotor mora ustrezati naslednjimi zahtevam:

– zagotavlja izolacijo pred vročino in mrazom z dvema plastema materiala, ki sta ločeni z zračno režo ali na drug enako učinkovit način. Nameščene morajo biti naprave, ki preprečujejo zbiranje vode v zračni reži,

– njegova notranost je barve, ki pri osebah ne povzroča nelagodja,

– vsak vhod je jasno označen in opremljen z učinkovitim nastavljivim sredstvom za zapiranje, ki ga je mogoče enostavno in hitro odpreti in zapreti, z zunanje ali notranje strani rešilnega splava, in sicer tako, da je možno prezračevanje, preprečen pa je vstop morske vode, vetra ali mraza. Rešilni splavi, ki lahko sprejmejo več kakor osem oseb, imajo vsaj dva nasproti postavljena vhoda,

– vedno zagotavlja zadosten dotok zraka za osebe, tudi kadar so vhodi zaprti,

– je opremljen vsaj z eno odprtino za opazovanje,

– na njem je zagotovljeno zbiranje meteornih voda,

– v vsakem delu je za sedeče osebe zagotovljena ustrezna višina šotora.

#### (2) Najmanjša nosilnost in masa rešilnih splavov

a) Rešilni splavi, katerih nosilnost je manjša od šest oseb, izračunana skladno z zahtevami iz tretjega odstavka pravila 21 ali tretjega odstavka pravila 22, niso dovoljeni.

b) Razen, ko splavitev rešilnega splav poteka z odobrenimi napravami za splavljenje, ki ustrezajo zahtevam iz pravila 32, in ni treba, da je rešilni splav prenosen, skupna masa rešilnega splava, njegove embalaže in opreme ne sme biti večja od 185 kilogramov.

#### (3) Deli opreme za rešilne splave

a) Rešilne vrvi morajo biti varno speljane okrog zunanje in notranje strani rešilnega splava.

b) Rešilni splav mora biti opremljen z zanesljivo vrvjo, ki ni krajša od dvakratne razdalje od mesta hrambe rešilnega splava do vodne linije pri najmanjšem ugrezu ali 15 metrov, odvisno od tega, katera vrednost je večja.

(4) Rešilni splavi, splavljeni s sošicami

a) Rešilni splav, ki se uporablja z odobreno napravo za splavljenje, mora ustrezati poleg zgoraj navedenim zahtevam, tudi naslednjim zahtevam:

– rešilni splav je dovolj močan, da pri polni obremenitvi z osebami in opremo prenese bočni trk z ladjo pri hitrosti ob trku najmanj 3,5 metra na sekundo, prav tako pa tudi padeč v vodo z višine, ki ni manjša od 3 metrov, ne da bi se pri tem poškodoval ali bi to vplivalo na njegovo delovanje;

– opremljen je z opremo, ki omogoča postavitve rešilnega splava vzdolž krova za vkrcanje in varno pritrditve med vkrcavanjem.

b) Vsak rešilni splav, splavljen s sošicami, mora biti izdelan tako, da se lahko vanj v manj kakor 3 minutah od trenutka, ko so dana navodila za vkrcanje, vkrcata toliko oseb, kolikor jih lahko splav prevaža.

(5) Oprema

a) Oprema na vsakem rešilnem splavu mora biti sestavljena iz:

– enega plavajočega rešilnega obroča, ki je pričvrščen na vsaj 30 metrov dolgo plavajočo vrv,

– noža, ki ga ni mogoče zložiti, s plavajočim ročajem in lovilne vrvi, pritrjene in shranjene na žep zunanje strani šotora, v bližini mesta, kamor je na rešilni splav pritrjena vrv. Poleg tega mora biti na rešilnem splavu, ki lahko sprejme 13 oseb ali več, nameščen tudi drugi nož, ki pa je lahko zložljiv,

– na rešilnih splavih, ki niso namenjeni za prevažanje več kakor 12 oseb, ena plavajoča zajemalka. Na rešilnih splavih, ki so namenjeni za prevažanje 13 oseb ali več, dve plavajoči zajemalki,

– dveh gob,

– dveh morskih sider, opremljenih z debelo vrvjo za privezovanje, odporno na udarce in vrvjo za spodnašanje sidra, pri čemer eno služi kot rezervno sidro, drugo pa je trajno pričvrščeno na rešilni splav tako, da se bo rešilni splav, kadar je napihnen ali leži na vodi, poravnal glede na smer vetra na najstabilnejši način. Trdnost vsakega morskega sidra, vrvi za privezovanje in vrvi za spodnašanje sidra je taka, da je mogoča uporaba v vseh razmerah na morju. Morska sidra morajo biti na vsakem koncu opremljena z napenjalnim vijakom in morajo biti takega tipa, za katerega obstaja zelo majhna verjetnost, da se bodo obrnili navzven med obložene vrvi,

– dveh plavajočih vesel,

– treh odpiralcev za konzerve, ki so lahko tudi večnamenski noži, s posebnimi rezili za odpiranje konzerv,

– kompleta za prvo pomoč v vodotesnem kovčku, ki ga je mogoče po uporabi spet vodotesno zapreti,

– piščalke ali drugega ustreznega zvočnega signala,

– štirih svetlobnih raket na padalih, ki ustrezajo zahtevam iz pravila 29,

– šestih ročnih svetlobnih signalov, predpisanih v pravilu 30,

– dveh plavajočih dimnih signalov, predpisanih v pravilu 31,

– ene vodotesne električne baterije, ki je primerna za signaliziranje v Morsejevi abecedi, skupaj z rezervnimi baterijami in žarnico v vodotesni embalaži,

– zanesljivega radijskega odsevnika, razen ko je na rešilnem čolnu shranjen radarski oddajnik,

– enega ogledala za signaliziranje podnevi, skupaj z navodili za signaliziranje drugim ladjam in zrakoplovom,

– ene kopije reševalnih signalov, predpisanih s pravilom V/16 Mednarodne konvencije o varstvu človeškega življenja na morju iz leta 1974, na vodotesni tablici ali v vodotesnem zaboju,

– kompleta pribora za ribolov,

– obroka hrane v vrednosti najmanj 10.000 kilojoulov za vsako osebo, ki jo lahko rešilni splav prevaža; ti obroki hrane morajo biti zaprti v neprepustni embalaži in spravljene v vodotesnih posodah,

– vodotesnih posod z 1,5 litra sveže vode na vsako osebo, ki jo lahko rešilni splav prevaža, pri čemer se lahko 0,5 litra nadomesti z odobreno napravo za razsoljevanje, ki lahko proizvede enako količino sveže vode v 2 dneh,

– nerjaveče merilne posode za pitje,

– šestih odmerkov zdravila proti morski boleznin in ene vrečke, ki jo je mogoče uporabljati za primer morske boleznin, za vsako osebo na rešilnem splavu,

– navodil za preživetje,

– navodil glede takojšnjega ukrepanja,

– toplotnih zaščitnih sredstev, ki ustrezajo zahtevam iz pravila 26 in ki zadostujejo za vsaj 10% dovoljenega števila oseb na rešilnem splavu ali vsaj dva, glede na to, katero število je večje.

b) Oznake, predpisane v peti alineji c) točke sedmega odstavka pravila 21 in sedmi alineji sedmega odstavka pravila 22 o rešilnih splavih, ki so opremljeni skladno z a) točko, se glasijo »SOLAS A PACK« in morajo biti napisane s tiskanimi velikimi črkami v latinici.

c) Kjer je izvedljivo, mora biti oprema shranjena v embalaži, ki je, če že ni sestavni del ali trajno pritrjena na rešilni splav, shranjena in pritrjena v notranjosti rešilnega splava in lahko plava na vodi vsaj 30 minut, ne da bi se pri tem njena vsebina poškodovala.

(6) Naprave za samodejno splavljenje rešilnih splavov

a) Sistem vrvi

Sistem vrvi rešilnega splava mora zagotavljati povezavo med ladjo in rešilnim splavom ter mora biti izdelan tako, da zagotavlja, da rešilnega splava ob spustu in pri napihljivem rešilnem splavu, ne potegne pod potapljačo se ladjo.

b) Šibka povezava

Če se pri napravah za samodejno splavljenje uporablja šibka povezava:

– ne sme počiti zaradi sile, potrebne za izvlečenje vrvi iz embalaže rešilnega splava,

– mora biti, če je primerno, ustrezne trdnosti, da omogoča napihovanje rešilnega splava,

– mora počiti pri napetosti  $2,2 \pm 0,4$  kilonewtona.

(c) Hidrostatične sprožilne enote

Če se za samodejno splavljenje uporablja hidrostatična sprožilna naprava mora:

– biti izdelana iz skladnih materialov, da se prepreči nepravilno delovanje enote. Galvanizirana ali kakršna koli druga vrsta kovinske prevleke na delih hidrostatične sprožilne enote ni dovoljena,

– samodejno spustiti rešilni splav na globini, ki ni večja od 4 metrov,

– imeti drenažo, ki preprečuje nabiranje vode v hidrostatični komori, ko je enota v običajem položaju,

– biti priključena, da preprečuje spust, kadar čez enoto pljuske morje,

– biti trajno označena na zunanji strani z vrsto in serijsko številko,

– biti opremljena z dokumentom ali identifikacijsko ploščico, kjer so navedeni datum izdelave, vrsta in serijska številka,

– biti taka, da ima vsak del, ki je povezan s sistemom vrvi trdnost, ki ni manjša od trdnosti, zahtevane za vrvi,

– če je namenjena za enkratno uporabo, biti opremljena z navodili za določanje datuma poteka in načinov za označevanje datuma na enoti.

Pravilo 21

(napihljivi rešilni splavi)

(1) Napihljivi rešilni splavi morajo ustrezati zahtevam iz pravila 20 in tega pravila.

(2) Izgradnja napihljivih rešilnih splavov

a) Glavna plavajoča komora mora biti razdeljena na vsaj dva ločena predelka, pri čemer je mogoče vsakega napihniti z nepovratnim ventilom za napihovanje, nameščenim na vsakem predelku. Plavalne komore morajo biti urejene tako, da

če je kateri koli od predelkov poškodovan ali ga ni mogoče napihniti, delujoči predelki lahko podpirajo s pozitivnim nadvodjem na celotnem območju rešilnega splava, število oseb, ki jih lahko rešilni splav nosi, pri čemer ima vsaka oseba 75 kilogramov in sedi na običajnem položaju.

b) Tla rešilnega splava morajo biti vodotesna in ustrezno zavarovana pred mrazom, in sicer:

– z enim ali več predelki, ki jih osebe lahko napihnejo ali ki se napihnejo samodejno in jih lahko osebe izpustijo ali znova napihnejo, ali

– z drugimi enako učinkovitimi načini, ki niso odvisni od napihnenosti.

c) Rešilni splav mora biti napolnjen z nestrupenimi plini. Napihovanje mora biti končano v 1 minuti, pri temperaturi okolice med 18 in 20 °C, ter v 3 minutah pri temperaturi okolice -30 °C. Po napihovanju mora rešilni splav ohranjati svojo obliko, kadar je naložen s polno opremo in ljudmi.

d) Vsak napihljiv predelek mora prenesti pritiske, ki so enaki vsaj trikratni vrednosti delovnega pritiska. Z razbremenilnimi ventili ali z omejenim dovajanjem plina mora biti zagotovljeno, da se ne doseže pritisk, ki bi presegel dvakratno vrednost delovnega pritiska. Zagotovljena morajo biti sredstva, s katerimi se za vzdrževanje pritiska uporabljajo tlačilke ali mehovi za polnjenje skladno z drugo alineo a) točke desetega odstavka.

### (3) Nosilnost napihljivih rešilnih splavov

Število oseb, ki jih lahko sprejme rešilni splav, mora ustrezati nižji od naslednjih dveh vrednosti:

– največjega celega števila, pridobljenega z deljenjem prostornine glavnih plavajočih cevi (ki v te namene ne vključuje niti lokov niti klopi, če so nameščene) z 0,096, kadar je splav napihnjen, ali

– največjega celega števila, pridobljenega z deljenjem notranje vodoravne prečne površine reševalnega splava, izmerjene v kvadratnih metrih, z vrednostjo 0,372 (ki v te namene lahko vključuje klopi za veslanje, če so nameščene),

– številu oseb, katerih povprečna teža znaša 75 kilogramov, oblečenih v rešilne jopiče, ki lahko sedijo v normalnem položaju in imajo dovolj prostora nad glavo, ne da bi pri tem ovirale delovanje kakršne koli opreme na rešilnem splavu.

### (4) Dostop do napihljivih rešilnih splavov

a) Vsaj en vhod mora biti opremljen s poltogo vrvo za vkrcavanje, ki omogoča osebam vkrcanje v rešilni splav z morske strani in je nameščena tako, da preprečuje znatno izpuščanje rešilnega splava, če je vrv za vkrcavanje poškodovana. Pri rešilnih splavih, splavljenih s sošicami, ki imajo več kakor en vhod, je vrv za vkrcavanje nameščeno na vhodu, ki je nasproti vodilnih vrvi in opreme za vkrcavanje.

b) Vhodi, ki niso opremljeni z vrvo za vkrcavanje, morajo biti opremljeni z lestvijo za vkrcanje, katere najnižja stopnica ni manj kakor 0,4 metra pod prazno vodno gladino rešilnega splava.

c) Znotraj rešilnega splava mora biti zagotovljena oprema, ki pomaga ljudem, da se z lestve potegnejo v rešilni splav.

### (5) Stabilnost napihljivih rešilnih splavov

a) Vsak napihljiv rešilni splav mora biti zgrajen tako, da je na morju stabilen, kadar je v celoti napihnjen in plava z dvignjenim pokrivalom.

b) Stabilnost rešilnega splava, kadar je v napačnem položaju, mora biti taka, da ga na morju in v mirnih vodah lahko poravna ena oseba.

c) Stabilnost rešilnega splava pri popolni obremenitvi z osebami in opremo mora biti taka, da je mogoče rešilni splav v mirnih vodah vleči pri hitrosti vse do 3 vozlov.

### (6) Kosi opreme napihljivih rešilnih splavov

a) Porušena trdnost sistema vrvi, vključno z načinom njegove pritrditve na rešilni splav, razen šibke povezave, predpisane v b) točki šestega odstavka pravila 20, ne sme biti manjša od 10,0 kilonewtonov za rešilne splave, ki lahko nosijo devet oseb ali več, in ne manj kot 7,5 kilonewtona za vse preostale rešilne splave. Rešilni splav lahko napihne ena sama oseba.

b) Na vrhu šotora rešilnega splava mora biti nameščena ročno krmiljena luč, ki jo je v temni noči pri jasni atmosferi mogoče videti vsaj 2 milj daleč in ki je lahko prižgana vsaj 12 ur. Če je nameščena utripajoča luč, začne v prvih 2 urah 12-urnega časovnega obdobja utripati s frekvenco, ki ni manjša od 50 utripov na minuto. Luč se mora napajati s celico, ki jo aktivira morje ali suhe kemične celice in se samodejno prižge, ko se napihne rešilni čoln. Celica mora biti takega tipa, da se njeno delovanje ne poslabša zaradi vlage v shranjenem rešilnem splavu.

c) V rešilnem splavu mora biti nameščena ročno krmiljena luč, ki lahko neprekinjeno deluje vsaj 12 ur. Ko se rešilni splav napihne, se luč samodejno prižge in ima ustrezno svetilnost, da omogoča branje navodil za preživetje in opremo.

### (7) Embalaža za napihljive rešilne splave

a) Rešilni splav mora biti zapakiran v embalažo, ki je:

– izdelana tako, da prenese močno obrabo v razmerah, ki so normalne na morju,

– zadostne plovnosti, kadar vsebuje rešilni splav in njegovo opremo, da je mogoče izvleči vrv iz nje in upravljati mehanizem za napihovanje, če se ladja potopi,

– če je izvedljivo, je neprepustna, razen pri drenažnih odprtinah v dnu embalaže.

b) Rešilni splav mora biti zapakiran v embalaži tako, da je kar najbolj zagotovljeno, da se rešilni splav na vodi napihne v pokončnem položaju, ko se loči od embalaže.

c) Embalaža mora biti označena z:

– imenom ali blagovno znamko proizvajalca,

– serijsko številko,

– imenom organa, ki je izdal odobritev, in številom oseb, ki jih lahko sprejme,

– oznako za majhno ribiško plovilo (SFV),

– tipom priloženega paketa za pomoč v sili,

– datumom zadnjega servisiranja,

– dolžino vrvi,

– najvišjo dovoljeno višino hranjenja nad vodno linijo (v odvisnosti od dolžine vrvi in preskušena glede padanja z višine),

– navodila za splavljenje.

### 8) Oznake na napihljivih rešilnih splavih

Rešilni splav mora biti označen z:

– imenom ali blagovno znamko proizvajalca,

– serijsko številko,

– datumom izdelave (mesec in leto),

– imenom organa, ki je izdal odobritev,

– nazivom in krajem servisne postaje, kjer je bil nazadnje servisiran,

– številom oseb, ki jih lahko sprejme na vsakem vhodu s črkami, ki niso manjše od 100 milimetrov in barve, ki je kontrastna barvi rešilnega splava.

### (9) Napihljivi rešilni splavi, splavljeni s sošicami

a) Rešilni splav, ki se uporablja z odobreno napravo za splavljenje, kadar visi na dviznih kavljih ali sidrnih vrveh, mora ustrezati zgoraj navedenim zahtevam, hkrati pa lahko prenese obremenitve:

– 4-kratne mase njegove polne obremenitve z osebami in opremo pri temperaturi okolice in stabilizirani temperaturi rešilnega splava  $20 \pm 3$  °C, pri čemer ne deluje noben od razbremenilnih ventilov, in

– 1,1-kratne mase njegove polne obremenitve z osebami in opremo pri temperaturi okolice in stabilizirani temperaturi rešilnega splava - 30 °C, pri čemer delujejo vsi razbremenilni ventili.

b) Trdna embalaža rešilnih splavov, ki se splavijo z napravami za splavljenje, mora biti pritrdjena tako, da embalaža ali njeni deli ne morejo pasti v morje med napihovanjem in splavljenjem rešilnega splava, ki je v tej embalaži.

### (10) Dodatna oprema za napihljive rešilne splave

a) Poleg opreme, predpisane v pravilu 20(5), mora biti vsak rešilni splav opremljen s:

– kompletom pripomočkov za popravilo lukenj v plovnih predelih,

– tlačilko ali mehovi za polnjenje.

b) Noži, predpisani v drugi alineji a) točke petega odstavka pravila 20, morajo biti večnamenski.

#### Pravilo 22

(trdi rešilni splavi)

(1) Trdi rešilni splavi morajo ustrezati zahtevam, navedenim v pravilu 20 in v tem pravilu.

(2) Izgradnja trdih rešilnih splavov

a) Plovnost rešilnih splavov mora biti zagotovljena z odobrenim plavajočim materialom, ki je nameščen čim bližje robu rešilnega splava. Plavajoči material mora biti ognjezaviralen ali pa zaščiten z ognjezaviralno prevleko.

b) Dno rešilnega splava mora preprečevati vdor vode, zagotavljati učinkovito reševanje oseb iz vode in jih varovati pred mrazom.

(3) Nosilnost trdih rešilnih splavov

Število oseb, ki jih lahko sprejme rešilni splav, mora ustrezati nižji izmed naslednjih dveh vrednosti:

– največjega celega števila, pridobljenega z deljenjem prostornine plavajočega materiala, izmerjene v kubičnih metrih, pomnožene s faktorjem 1, zmanjšanim za specifično težo tega materiala,

– največjega celega števila, pridobljenega z deljenjem vodoravne prečne prostornine tal rešilnega splava, izmerjene v kubičnih metrih, z vrednostjo 0,372, ali

– številu oseb, katerih povprečna teža znaša 75 kilogramov, oblečenih v rešilne jopiče, ki lahko sedijo v normalnem položaju in imajo dovolj prostora nad glavo, ne da bi pri tem ovirale delovanje kakršne koli opreme na rešilnem splavu.

(4) Dostop do trdih rešilnih splavov

a) Vsaj en vhod mora biti opremljen s trdo vrvjo za vkrčavanje, ki omogoča osebam vkrčanje v rešilni splav z morske strani. Pri rešilnih splavih, splavljenih s sošicami, ki imajo več kakor en vhod, mora biti vrv za vkrčavanje nameščena na vходу, ki je nasproti vodilnih vrvi in opreme za vkrčavanje.

b) Vhodi, ki niso opremljeni z vrvjo za vkrčavanje, morajo biti opremljeni z lestvijo za vkrčanje, katere najnižja stopnica ni manj kakor 0,4 metra pod prazno vodno gladino rešilnega splava.

c) Znotraj rešilnega splava mora biti zagotovljena oprema, ki pomaga ljudem, da se z lestve potegnejo v rešilni splav.

(5) Stabilnost trdih rešilnih splavov

a) Če rešilnega splava ni mogoče uporabljati varno ne glede na to, na katero stran je med plavanjem obrnjen, morata biti njegova trdnost in stabilnost taki, da se samodejno izravna ali pa ga lahko na morju in v mirnih vodah izravna ena oseba.

b) Stabilnost rešilnega splava pri popolni obremenitvi z osebami in opremo mora biti taka, da je mogoče rešilni splav v mirnih vodah vleči pri hitrosti vse do 3 vozlov.

(6) Kosi opreme trdih rešilnih splavov

a) Rešilni splav mora biti opremljen z zanesljivo vrvjo. Porušena trdnost sistema vrvi, tudi način njegove pritrditve na rešilni splav, razen šibke povezave, predpisane v b) točki šestega odstavka pravila 20, ne sme biti manjša od 10,0 kilonewtona za rešilne splave, ki lahko nosijo devet oseb ali več, in ne manj kakor 7,5 kilonewtona za vse preostale rešilne splave.

b) Na vrhu šotora rešilnega splava mora biti nameščena ročno krmiljena luč, ki jo je v temni noči pri jasni atmosferi mogoče videti vsaj 2 milj daleč in ki je lahko prižgana vsaj 12 ur. Če je nameščena utripajoča luč, mora začeti v prvih 2 urah 12-urnega časovnega obdobja utripati s frekvenco, ki ni manjša od 50 utripov na minuto. Luč se mora napajati s celico, ki jo aktivira morje ali s suho kemično celico in se samodejno prižgati ob postavitvi šotora rešilnega splava. Celica mora biti takega tipa, da se njeno delovanje ne poslabša zaradi vlage v shranjenem rešilnem splavu.

c) V rešilnem splavu mora biti nameščena ročno krmiljena luč, ki lahko neprekinjeno deluje vsaj 12 ur. Ob postavitvi šotora rešilnega splava se luč samodejno prižge in ima ustrezno svetilnost, da omogoča branje navodil za preživetje in opremo.

(7) Oznake na trdih rešilnih splavih

Rešilni splavi morajo biti označeni z:

– imenom in pristaniščem vpisa ladje, kateri pripadajo,

– imenom ali blagovno znamko proizvajalca,

– serijsko številko,

– imenom organa, ki je izdal odobritev,

– številom oseb, ki jih sprejme na vsakem vhodu s črkami,

ki niso manjše od 100 milimetrov in barve, ki je kontrastna barvi rešilnega splava,

– oznako za majhno ribiško plovilo (SFV),

– tipom priloženega paketa pomoči v sili,

– dolžino vrvi,

– najvišjo dovoljeno višino hrambe nad vodno linijo (prekkušena glede padanja z višine),

– navodili za splavljenje.

(8) Trdi rešilni splavi, splavljeni s sošicami

Trdi rešilni splav, ki se uporablja z odobreno napravo za splavljenje, kadar visi na dviznih kavljih ali sidrskih vrveh, mora ustrezati zgoraj navedenim zahtevam, hkrati pa prenesti obremenitve, ki so enake 4-kratni masi njegove polne obremenitve z osebami in opremo.

#### Pravilo 23

(reševalni čoln)

(1) Splošne zahteve

a) Reševalni čolni morajo ustrezati zahtevam iz prvega odstavka, d), f), g), i) in l) točke sedmega odstavka in devetega odstavka pravila 17, če ni drugače predpisano v tem pravilu.

b) Reševalni čolni so lahko trde ali napihljive izvedbe ali kombinacija obeh izvedb in:

– ne smejo biti krajši od 3,8 metra in daljši od 8,5 metra, razen če so krajši ali daljši zaradi velikosti ladje, ali zaradi drugih razlogov, kjer šteje prevažanje takih čolnov za nesmiselno in neizvedljivo, vendar pa lahko pooblaščen klasifikacijski zavod odobri reševalni čoln, ki je krajši od 3,3 metra. Na novi ribiški ladji, zgrajeni 1. januarja 2003 ali pozneje, lahko pooblaščen klasifikacijski zavod odobri reševalni čoln, ki je krajši od 3,3 metra, če je nova ribiška ladja krajša od 45 metrov.

– lahko nosijo vsaj pet oseb, ki sedijo in osebo, ki leži, ali pri reševalnem čolnu, ki je krajši od 3,8 metra, manjše število, ki ga lahko določi pooblaščen klasifikacijski zavod, kar pa ne velja za nove ribiške ladje, zgrajene 1. januarja 2003, ali pozneje. Za te ladje obsega to manjše število oseb vsaj štiri sedeče in eno ležečo osebo.

c) Število oseb, ki jih čoln lahko sprejme, določi pooblaščen klasifikacijski zavod. Na novi ribiški ladji, zgrajeni 1. januarja 2003 ali pozneje, določi dovoljeno število potnikov, ki jih čoln sme vkrcati, s preskusom sedenja. Najmanjša nosilnost je navedena v drugi alineji b) točke prvega odstavka pravila 23). Potniki, razen krmarja, lahko sedijo na dnu. Noben del položaja za sedenje ne sme biti na stranicah, krmi ali napihljenih plovcih na straneh čolna.

d) Reševalni čolni, ki so kombinacija trde in napihljive izvedbe, morajo biti glede na pravila pooblaščenega klasifikacijskega zavoda skladni z ustreznimi zahtevami tega pravila.

e) Razen če ima reševalni čoln ustrezen nagib, mora biti opremljen s pokrivalom za premec, ki obsega vsaj 15% celotne dolžine čolna.

f) Reševalne čolne mora biti mogoče krmiliti pri hitrosti vse do 6 vozlov in ohraniti to hitrost vsaj 4 ure.

g) Reševalni čolni morajo biti na vodi dovolj mobilni in vodljivji, da je z njimi mogoče iz vode rešiti osebe, nositi rešilne splave in vleči največji rešilni splav, ki je nameščen na ladji, pri polni obremenitvi z osebami in opremo ali njegov ustreznik pri hitrosti vsaj 2 vozlov.

h) Reševalni čoln mora biti opremljen z vgrajenim motorjem ali zunanjim motorjem. Če je opremljen z zunanjim motorjem, sta lahko krmilo in ročica krmila del motorja. Ne glede na zahteve iz a) točke šestega odstavka pravila 17 se lahko na

reševalne čolne nameščajo bencinski vgrajeni motorji z odobrenim sistemom za gorivo pod pogojem, da so rezervoarji goriva posebej zaščiteni pred ognjem in eksplozijo.

– Na reševalne čolne mora biti trajno nameščena oprema za vleko, ki je dovolj močna, da lahko nosi ali vleče reševalne splave, kakor je predpisano v g) točki prvega odstavka.

– Na reševalnih čolnih mora biti zagotovljen prostor za hrambo majhnih kosov opreme, ki je vremensko odporen.

(2) Oprema reševalnih čolnov

a) Vsi kosi opreme na reševalnem čolnu, razen kavljev na čolnu, ki so pripravljene za privezovanje, morajo biti v notranosti reševalnega čolna pritrjeni z vrvmi, shranjenimi v omaricah ali predalnikih, na konzolah, podobnih ureditvah za pritrditev ali na drugih primernih sredstvih. Oprema mora biti pritrjena tako, da ne ovira postopkov spuščanja ali dvigovanja. Vsi kosi opreme na reševalnem čolnu morajo biti majhni in čim lažji, hkrati pa morajo biti zapakirani v primerni zgoščeni obliki.

b) Običajna oprema na vsakem reševalnem čolnu mora biti sestavljena iz:

– ustreznih plavajočih vesel ali kratkih vesel, ki v mirnem morju omogočajo premikanje. Podpor, vilice ali podobnih ureditev za vsako zagotovljeno veslo. Vilice ali podpore morajo biti na čoln pritrjene z vrvmi ali verigami,

– plavajoče zajemalke,

– kompasnika, v katerem je nameščen zanesljiv kompas, osvetljen ali opremljen z ustrežno osvetlilno,

– morskega sidra in ustrežno trdne vrvi za spodnašanje sidra, ki ni krajša od 10 metrov,

– vrvi ustreznih dolžine in trdnosti, pritrjene na napravo za spuščanje, ki ustreza zahtevam iz g) točke sedmega odstavka pravila 17, in nameščene na sprednji strani reševalnega čolna,

– ene plavajoče vrvi, ki ni krajša od 50 metrov in ustreznih trdnosti, ki omogoča vleko rešilnega splava, kakor je predpisano v g) točki prvega odstavka,

– ene vodotesne električne baterije, ki je primerna za signaliziranje v Morsejevi abecedi, skupaj z rezervnimi baterijami in žarnico v vodotesni embalaži,

– piščalke ali drugega ustreznega zvočnega signala,

– kompleta za prvo pomoč v vodotesnem kovčku, ki ga je mogoče po uporabi spet vodotesno zapreti,

– dveh plavajočih rešilni obroček, pričvrščenih na vsaj 30 metrov dolgo plavajočo vrv,

– žaromet, ki ponoči zagotavlja ustrežno osvetlitev predmeta svetle barve širine 18 metrov na razdalji 180 metrov za 6 ur in ki lahko deluje neprekinjeno vsaj 3 ure,

– učinkovitega radarskega oddajnika,

– toplotnih zaščitnih sredstev, ki ustrezajo zahtevam iz pravila 26, in ki zadostujejo za vsaj 10% dovoljenega števila oseb na reševalnem čolnu ali vsaj dva, glede na to, katero število je večje.

c) Poleg opreme, predpisane v b) točki drugega odstavka, mora biti na vsakem trdem reševalnem čolnu nameščena še običajna oprema:

– kavelj za čoln,

– vedro,

– nož ali sekirica.

d) Poleg opreme, predpisane v b) točki drugega odstavka, mora biti na vsakem napihljivem reševalnem čolnu nameščena še običajna oprema:

– plavajoč večnamenski nož,

– dve gobi,

– učinkovita ročna tlačilka ali mehovi za polnjenje,

– komplet pripomočkov za popravilo lukenj v ustrezni embalaži,

– varnostni kavelj za čoln.

(3) Dodatne zahteve za napihljive reševalne čolne

a) Zahteve iz c) in e) točke prvega odstavka pravila 17 se ne nanašajo na napihljive reševalne čolne.

b) Napihljiv reševalni čoln mora biti zgrajen tako, da je, kadar visi na dviznih kavljih ali sidrnih vrveh:

– ustrezne trdnosti in togosti, da ga je mogoče spustiti in dvigniti pri polni obremenitvi z osebami in opremo,

– ustrezne trdnosti, da prenese 4-kratno maso svoje polne obremenitve z osebami in opremo pri temperaturi okolice  $20 \pm 3$  °C, pri čemer ne deluje noben razbremenilni ventil,

– ustrezne trdnosti, da prenese 1,1-kratno maso svoje polne obremenitve z osebami in opremo pri temperaturi okolice  $-30$  °C, pri čemer delujejo vsi razbremenilni ventili.

c) Napihljivi reševalni čolni morajo biti zgrajeni tako, da prenesejo izpostavljenost:

– kadar so shranjeni na odrtem krovu ladje na morju,

– 30 dni na vodi v vseh razmerah na morju.

d) Napihljivi reševalni čolni morajo biti, poleg tega da ustrezajo zahtevam iz devetega odstavka pravila 17, biti označeni s serijsko številko, nazivom ali blagovno znamko proizvajalca in datumom izdelave.

e) Plovnost napihljivega reševalnega čolna mora biti zagotovljena z enojno cevjo, razdeljeno na vsaj pet ločenih predelkov s približno enako prostornino, ali dvema ločenima cevema, od katerih nobena ne presega 60% skupne prostornine. Plavalne cevi morajo biti urejene tako, da če je kateri koli od predelkov poškodovan ali ga ni mogoče napihniti, delujoči predelki lahko s pozitivnim navdodjem na celotnem območju reševalnega čolna podpirajo število oseb, ki jih lahko reševalni čoln nosi, pri čemer ima vsaka oseba 75 kilogramov, kadar sedijo na običajnih položajih.

f) Plovne cevi, ki oblikujejo rob napihnjene reševalnega čolna, ob napihovanju zagotavljajo vsaj 0,17 kubičnega metra prostornine za vsako osebo, ki jo lahko reševalni čoln prevaža.

g) V vsak plovni predel mora biti nameščen nepovratni ventil za ročno napihovanje in sredstva za izpust zraka. Nameščen mora biti tudi varnostni izpustni ventil, razen če pooblaščen klasifikacijski zavod odloči, da taka naprava ni potrebna.

h) Pod dnom in na ranljivih mestih na zunanji strani napihnjene reševalnega čolna morajo biti nameščeni ustrezni gumijasti odbojniki skladno s pravili pooblaščenega klasifikacijskega zavoda.

(i) Če je nameščena zrcalna krma, ne sme zavzemati več kakor 20% celotne dolžine reševalnega čolna.

(j) Zagotovljene morajo biti ustrezne zaplate, ki zaščitijo vrvi za privezovanje na sprednji in zadnji strani ter rešilne vrvi na notranji in zunanji strani čolna.

(k) Vzdrževanje napihnjene reševalnega čolna se mora vedno izvajati v popolnoma napihnjem stanju.

## Pravilo 24

(rešilni jopiči)

(1) Splošne zahteve za rešilne jopiče

a) Rešilni jopič ne sme goreti ali se topiti, ko je v celoti izpostavljen ognju za 2 sekundi.

b) Rešilni jopič mora biti izdelan tako, da:

– ga lahko po predstavitvi oseba brez pomoči pravilno obleče v 1 minuti,

– ga je mogoče nositi z notranjo stranjo navzven ali ga je mogoče nositi samo na eni strani, če pa je možno, ga ni mogoče obleči narobe,

– je udoben;

– osebi, ki ga nosi, omogoča, da skoči v vodo z višine vsaj 4,5 metra, ne da bi se pri tem poškodovala in ne da bi se rešilni jopič pri tem snel ali poškodoval.

c) Rešilni jopič mora imeti ustrezno plovnost in stabilnost v mirnih sladkih vodah, da:

– dvigne usta izčrpane ali nezavestne osebe vsaj 120 milimetrov nad vodo, pri čemer je telo nagnjeno nazaj pod kotom, ki ni manjši od 20 stopinj in ne večji od 50 stopinj od navpične lege, – v ne več kakor 5 sekundah zasuče telo nezavestne osebe v vodi iz katerega koli položaja v tak položaj, da so usta nad vodo.

d) Plovnost rešilnega jopiča se po 24 urah plavanja v sveži vodi ne sme zmanjšati za več kot 5%.

e) Rešilni jopič mora osebi, ki ga nosi, omogočati, da preplava krajšo razdaljo in se vkrca v reševalni čoln.

f) Vsak rešilni jopič mora biti opremljen s piščalko, ki je privezana z močno vrvico.

(2) Napihljivi rešilni jopiči

Rešilni jopič, ki ga je treba napihniti, da plava, ne sme imeti manj kakor dveh ločenih predelkov in mora ustrezati zahtevam iz prvega odstavka tega pravila in:

– se samodejno napihniti ob potopitvi v vodo, biti opremljen z napravo, ki omogoča napihovanje z enim samim gibom roke, hkrati pa ga je mogoče napihniti tudi z usti,

– ob izgubi plovnosti v katerem koli predelku, mora še vedno ustrezati zahtevam iz b), c) in e) točke prvega odstavka,

– ustrezati zahtevam iz d) točke prvega odstavka, potem ko je bil napihnjn s samodejnim mehanizmom.

(3) Luči na reševalnih jopičih

a) Vsak rešilni jopič mora biti opremljen z lučjo:

– katere svetilnost ni manjša od 0,75 kandelega,

– ki ima vir energije, ki lahko zagotavlja svetilnost 0,75 kandelega za vsaj 8 ur,

– ki je vidna na čim večjem delu zgornje poloble, kadar je nameščena na rešilni jopič.

b) Če je luč iz prejšnje točke utripajoča luč:

– mora biti opremljena s stikalom, ki ga je mogoče ročno upravljati,

– ne sme biti opremljena z lečami ali ukrivljenim odsevnikom za usmerjanje žarka,

– mora utripati s hitrostjo najmanj 50 utripov na minuto pri dejanski svetilnosti vsaj 0,75 kandelega.

#### Pravilo 25

(reševalne obleke)

(1) Splošne zahteve za reševalne obleke

a) Reševalna obleka mora biti izdelana iz vodotesnih materialov, tako da:

– jo je mogoče razpakirati in obleči brez pomoči v dveh minutah, pri čemer se upoštevajo tudi vsa povezana oblačila in rešilni jopič, kadar je treba reševalno obleko nositi skupaj z rešilnim jopičem,

– ne gori ali se ne topi, po tem ko je v celoti izpostavljena ognju za 2 sekundi,

– prekriva celotno telo, razen obraza, prekriva tudi roke, razen ko so zagotovljene trajno pritrjene rokavice,

– je opremljena z opremo, ki čim bolj zmanjša prosti zrak v hlačnicah obleke,

– po skoku v vodo z višine, ki ni nižja od 4,5 metra, v reševalno obleko ne vdre voda.

b) Reševalna obleka, ki ustreza tudi zahtevam iz pravila 24, je lahko opredeljena kot rešilni jopič.

c) Reševalna obleka mora omogočati osebi, ki jo nosi skupaj z rešilnim plaščem, če je predvideno, da se reševalna obleka nosi v kombinaciji z njim, da:

– pleza gor in dol po navpični lestvi vsaj 5 metrov,

– med zapustitvijo ladje izvaja običajne dolžnosti,

– z reševalno obleko skoči v vodo z višine, ki ni manjša od 4,5 metra, ne da bi se pri tem reševalna obleka poškodovala ali snela,

– preplava kratko razdaljo in se vkrca v rešilni čoln.

d) Reševalna obleka, ki plava in je izdelana tako, da jo je mogoče nositi brez rešilnega jopiča, mora biti opremljena z lučjo, ki ustreza zahtevam iz tretjega odstavka pravila in piščalko iz f) točke prvega odstavka pravila 24.

e) Če se reševalna obleka nosi skupaj z rešilnim jopičem, mora biti rešilni jopič oblečen čez reševalno obleko. Oseba, ki nosi tako reševalno obleko, lahko obleče rešilni jopič brez pomoči.

(2) Zahteve glede termične učinkovitosti reševalnih oblek

a) Reševalna obleka, izdelana iz materiala, ki sam po sebi ni izolacijski material, mora biti:

– označena z navodili, da jo je treba nositi skupaj s toplimi oblačili,

– izdelana tako, da kadar jo oseba nosi skupaj s toplimi oblačili in rešilnim jopičem, če je predvidena sočasna uporaba reševalne obleke in rešilnega jopiča, še vedno zagotavlja zadostno toplotno zaščito, po tem, ko oseba skoči v vodo z višine 4,5 metra, in s tem zagotavlja, da če jo nosi 1 uro v hladni tekoči vodi pri temperaturi 5 °C, temperatura notranjosti telesa ne pade za več kakor 2 °C.

b) Reševalna obleka, narejena iz izolacijskega materiala, kadar jo oseba nosi samo ali v kombinaciji z rešilnim jopičem, če je predvidena sočasna uporaba reševalne obleke in rešilnega jopiča, mora zagotavljati ustrezno toplotno zaščito, potem ko oseba skoči v vodo z višine 4,5 metra, in s tem zagotavlja, da če jo nosi 6 ur v hladni tekoči vodi pri temperaturi med 0 in 2 °C temperatura notranjosti telesa ne pade za več kakor 2 °C.

c) Reševalna obleka mora omogočati osebi, ki jo nosi in ima pri tem prekrivne roke, da lahko pobere svinčnik in z njim piše, potem ko je bila 1 uro v vodi pri temperaturi 5 °C.

(3) Zahteve glede plovnosti

Oseba, ki je v sladki vodi oblečena v reševalno obleko, ki ustreza zahtevam iz pravila 24, ali v reševalno obleko skupaj z rešilnim jopičem, se lahko zravnava iz položaja z obrazom navzdol v položaj z obrazom navzgor v največ 5 sekundah.

#### Pravilo 26

(toplotna zaščitna sredstva)

(1) Toplotna zaščitna sredstva morajo biti izdelana iz vodotesnega materiala, katerega toplotna prevodnost ni večja od 0,25 vatov/(meter-kelvin), in morajo biti izdelana tako, da ob uporabi zmanjšajo izgubo telesne toplote zaradi konvekcije in zaradi izhlapevanja.

(2) Toplotna zaščitna sredstva:

– morajo prekrivati celotno telo osebe, ki ima oblečen rešilni jopič, razen obraza. Prekrivati morajo tudi roke, razen če so zagotovljene trajno pritrjene rokavice,

– je mogoče razpakirati in enostavno obleči v rešilnem čolnu ali reševalnem čolnu brez pomoči,

– omogočajo osebi, ki jih uporablja, da jih odstrani v vodi v manj kakor 2 minutah, če onemogočajo plavanje.

(3) Toplotna zaščitna sredstva morajo zanesljivo delovati v temperaturnem območju - 30 °C do + 20 °C.

#### Pravilo 27

(rešilni pasovi)

(1) Specifikacija rešilnih pasov

Vsak rešilni pas:

– mora imeti zunanji premer, največ 800 milimetrov, in notranji premer, najmanj 400 milimetrov,

– mora biti izdelan iz plovnega materiala, ne sme biti napolnjen z ločjem, ostružki plute, granulirano pluto ali s katerim koli drugim razsutim granuliranim materialom, prav tako pa ne sme vsebovati nobenih zračnih razdelkov, ki jih je treba napolniti,

– mora 24 ur podpirati vsaj 14,5 kilograma železa v sladki vodi,

– ne sme biti lažji od 2,5 kilograma,

– ne sme goreti ali se topiti, potem ko je 2 sekundi v celoti izpostavljen ognju,

– mora biti izdelan tako, da prenese padec v vodo z višine, na kateri je shranjen nad vodno linijo pri najmanjšem ugrezu ladje ali z višine 30 metrov, glede na to, katera vrednost je večja, ne da bi se zaradi tega poslabšala njegova uporabnost ali uporabnost sestavnih delov, ki so nanj pritrjeni,

– če je predviden za upravljanje mehanizma za hitro odpiranje, ki se uporablja za samosprožilne dimne signale in samodejno osvetljava, mora imeti maso, ki zadostuje za upra-

vljanje mehanizma za hitro odpiranje ali 4 kilograme, glede na to, katera vrednost je večja,

– mora biti opremljen z oprijemalno vrvo, katere premer ni manjši od 9,5 milimetra, in ki ni krajša od 4-kratne vrednosti zunanega premera telesa plovca. Oprijemalna vrva mora biti pritrjena na štirih enako oddaljenih mestih na obodu plovca in na ta način tvoriti štiri enake zanke.

(2) Samodejna osvetlitev rešilnih pasov

Samodejna osvetlitev, predpisana v drugem odstavku pravila 10:

– v vodi ne sme ugasniti,

– lahko neprekinjeno gori s svetilnostjo, ki ni manjša od 2 kandel v vseh smereh zgornje poloble ali utripa (sprožilno utripanje) s hitrostjo, ki ni manjša od 50 utripov na minuto z vsaj ustrezno dejansko svetilnostjo,

– mora imeti zagotovljen vir energije, ki ustreza zahtevam, navedenim v drugi alineji za vsaj 2 uri,

– mora prenesti preskus s padcem, predpisan v šesti alineji prejšnjega odstavka.

(3) Samosprožilni dimni signali rešilnih pasov

Samosprožilni dimni signali, predpisani v tretjem odstavku pravila 10:

– morajo enakomerno oddajati dim zelo opazne barve vsaj 15 minut, kadar plavajo na mirni vodi,

– pri vžigu ne smejo eksplodirati in med oddajanjem dima ne smejo oddajati plamena,

– v morju ne smejo potoniti,

– morajo vsaj 10 sekund oddajati dim, tudi kadar so v celoti potopljeni v vodo,

– morajo prenesti preskus s padcem, predpisan v šesti alineji prejšnjega odstavka.

(4) Plavajoče rešilne vrvi

Plavajoče rešilne vrvi, predpisane v pravilu četrtem odstavku pravila 10:

– se ne smejo vozlati,

– morajo imeti premer najmanj 8 milimetrov,

– morajo imeti porušno trdnost najmanj 5 kilonewtonov.

#### Pravilo 28

(naprave za izmet vrvi)

(1) Vsaka naprava za izmet vrvi:

– lahko vrvi vrže z razumno natančnostjo,

– ne sme vsebovati manj kot štiri izstrelke, od katerih lahko vsak ponese vrvi vsaj 230 metrov daleč v lepem vremenu,

– ne sme vsebovati manj kot štiri vrvi, pri čemer ima vsaka porušno trdnost najmanj 2 kilonewtona,

– mora imeti kratka navodila ali diagram, na katerem je jasno ponazorjeno, kako uporabljati napravo za izmet vrvi.

(2) Raketa, če se izstrelji s pištolo, ali napravo pri vgrajeni raketi in vrvi mora biti shranjena v vodoodpornem ohišju. Poleg tega morajo biti pri raketah, ki se izstrelijo s pištolo, vrvi in rakete skupaj s sredstvom za vžig shranjene v ohišju, ki zagotavlja zaščito pred vremenskimi vplivi.

#### Pravilo 29

(svetlobne rakete na padalih)

(1) Svetlobne rakete na padalih morajo:

– biti shranjene v vodoodpornem ohišju,

– imeti na ohišju natisnjena kratka navodila ali diagrame, na katerih je jasno ponazorjena uporaba svetlobnih raket na padalih,

– imeti vgrajena sredstva za vžig,

– biti izdelane tako, da ne povzročajo nelagodja pri osebi, ki med uporabo skladno z navodili proizvajalca za uporabo drži ohišje.

(2) Raketa mora ob navpični izstrelitvi doseči višino najmanj 300 metrov. Na vrhu ali blizu vrha krivulje leta mora izvreči svetlobni signal s padalom, ki:

– oddaja živo rdečo barvo,

– gori enakomerno s povprečno svetilnostjo najmanj od 30.000 kandel,

– ne sveti manj kakor 40 sekund,

– pada s hitrostjo največ 5 metrov na sekundo,

– med gorenjem ne sme poškodovati padala ali načinov pritrditve.

#### Pravilo 30

(ročni svetlobni signali)

(1) Ročni svetlobni signali morajo:

– biti shranjeni v vodoodpornem ohišju,

– imeti na ohišju natisnjena kratka navodila ali diagrame, na katerih so jasno ponazorjena navodila za uporabo ročnih svetlobnih signalov,

– imeti vgrajena ločena sredstva za vžig,

– biti izdelani tako, da ne povzročajo nelagodja pri osebi, ki drži ohišje in ne ogrožajo rešilnega čolna z gorečimi in žarečimi delci, kadar se uporabljajo skladno z navodili proizvajalca za uporabo.

(2) Ročni svetlobni signali:

– morajo oddajati živo rdečo barvo,

– goreti enakomerno s povprečno svetilnostjo najmanj 15.000 kandel,

– ne svetiti manj kakor 1 minuto,

– goreti 10 sekund tudi, ko so v celoti potopljeni v globino vode 100 milimetrov.

#### Pravilo 31

(plavajoči dimni signali)

(1) Plavajoči dimni signali:

– morajo biti shranjeni v vodoodpornem ohišju,

– pri vžigu ne smejo eksplodirati, kadar se uporabljajo skladno z navodili proizvajalca za uporabo,

– morajo imeti na ohišju natisnjena kratka navodila ali diagrame, na katerih so jasno ponazorjena navodila za njihovo uporabo.

(2) Plavajoči dimni signali:

– morajo enakomerno oddajati dim zelo opazne barve vsaj 3 minute, kadar plavajo na mirni vodi,

– med oddajanjem dima ne smejo oddajati plamena,

– v morju ne smejo potoniti,

– vsaj 10 sekund morajo oddajati dim, tudi kadar so potopljeni v globino vode 100 milimetrov.

#### Pravilo 32

(naprave za spuščanje in vkrcavanje)

(1) Splošne zahteve

a) Vsaka naprava za spuščanje, skupaj z opremo za spuščanje in dviganje, mora biti zgrajena tako, da je mogoče popolnoma opremljen rešilni ali reševalni čoln, za katerega se uporablja, varno spustiti vse do naklona 10 stopinj in nagnjenosti vse do 20 stopinj na katero koli stran:

– pri polni obremenitvi z osebami,

– brez oseb v rešilnem ali reševalnem čolnu.

b) Naprava za spuščanje mora delovati samo zaradi gravitacije ali shranjene mehanske moči, ki je neodvisna od virov napajanja na ladji med spuščanjem rešilnega ali reševalnega čolna, ki je popolnoma opremljen in naložen in tudi kadar je prazen.

c) Mehanizem za spuščanje mora biti urejen tako, da ga lahko upravlja ena oseba z mesta na krovu ladje in z mesta na rešilnem ali reševalnem čolnu, oseba, ki uporablja mehanizem za spuščanje lahko pri tem vidi rešilni čoln.

d) Vsaka naprava za spuščanje mora biti izdelana tako, da zahteva čim manj rednega vzdrževanja. Vsi deli, ki jih mora posadka ladje redno vzdrževati, morajo biti enostavno dostopni in enostavni za vzdrževanje.

e) Zavore vitlov naprave za spuščanje morajo biti ustrezne jakosti, da prenesejo:

- statični preskus s preskusno obremenitvijo najmanj 1,5-kratne vrednosti največje delovne obremenitve, in
- dinamični preskus s preskusno obremenitvijo najmanj 1,1-kratne vrednosti največje delovne obremenitve pri največji hitrosti spuščanja.

f) Naprave za spuščanje in njihova dodatna oprema, razen zavor vitlov, morajo imeti ustrezno trdnost, da pri preskusu prenesejo statično preskusno obremenitev, ki je najmanj 2,2-kratne vrednosti največje delovne obremenitve.

g) Strukturni deli in vsi bloki, vlečne vrvi, ušesa, povezovalne, zapahi in druga oprema, ki se uporablja v povezavi z opremo za spuščanje, morajo biti izdelani s faktorjem varnosti, ki ni manjši od najmanjšega faktorja varnosti na osnovi največje dodeljene delovne obremenitve in natezne trdnosti materiala, ki se uporablja za izdelavo. Za sošice in strukturne dele vitlov se uporablja najmanjši faktor varnosti 4,5, za vlečne vrvi, verige za obežanje, povezave in bloke pa se uporablja faktor varnosti 6.

h) Vsaka naprava za spuščanje mora, če je izvedljivo, delovati tudi ob nastajanju ledu.

i) Naprava za spuščanje rešilnih čolnov mora omogočati, da čoln dvigne njegova posadka.

j) Ureditev naprave za spuščanje mora omogočati varno vkrcanje v rešilni čoln skladno z zahtevami iz b) točke četrtega odstavka pravila 20 in a) točke tretjega odstavka pravila 17.

(2) Naprave za spuščanje, kjer se uporabljajo vlečne vrvi in vitli

a) Vlečne vrvi morajo biti narejene iz jeklenih žičnatih vrvi, odpornih proti rji in se ne smejo vrteti.

b) Pri vitlu z večjim številom valjev, razen kadar je nameščena učinkovita kompenzacijska naprava, morajo biti vlečne vrvi nameščene tako, da se pri spuščanju in dviganju z valjev enakomerno odvijajo in navijajo.

c) Vsaka naprava za spuščanje rešilnih čolnov mora biti opremljena z električnim motorjem z vitlom take zmogljivosti, da je mogoče rešilni čoln dvigniti iz vode pri polni obremenitvi z osebami in opremo.

d) Za dviganje vsakega rešilnega čolna in reševalnega čolna mora biti zagotovljena zanesljiva ročna oprema. Pri spuščanju reševalnega ali rešilnega čolna ali pri spuščanju z uporabo električne energije se ročice in kolesa ročne opreme ne smejo vrteti zaradi premičnih delov vitla.

e) Če se ročice sošic vrnejo z uporabo električnega pogona, morajo biti nameščene varovalne naprave, ki samodejno prekinejo napajanje, preden ročice sošic pridejo do konca in s tem preprečijo preobremenitev vlečnih vrvi ali sošic, razen kadar je motor zasnovan tako, da tako preobremenitev prepreči.

f) Hitrost spuščanja rešilnega ali reševalnega čolna v vodi ne sme biti večja od hitrosti, izračunane po naslednji formuli:

$$S = 0,4 + (0,02 \times H),$$

pri čemer je:

S = hitrost spuščanja v metrih na sekundo in

H = višina v metrih od glave sošic do vodne linije pri najmanjšem ugrezu ladje.

g) Največjo hitrost spuščanja določi pooblaščen klasifikacijski zavod, pri čemer upošteva obliko rešilnega ali reševalnega čolna, zaščito oseb pred čezmernimi silami in trdnosti naprav za spuščanje in ob upoštevanju inercijske sile pri zaustavitvi v sili. V napravo morajo biti vgrajena sredstva, ki preprečujejo, da bi bila ta hitrost presežena.

h) Vsaka naprava za spuščanje rešilnih čolnov mora omogočati dviganje rešilnega čolna pri polni obremenitvi z osebami in opremo pri hitrosti najmanj 0,3 metra na sekundo.

i) Vsaka naprava za spuščanje mora biti opremljena z zavorami, ki lahko ustavijo spuščanje rešilnega ali reševalnega čolna in ga varno držati pri polni obremenitvi z osebami in opremo, zavorne obloge morajo biti, kjer je potrebno, zavarovane pred vodo in gorivom.

j) Ročne zavore morajo biti nameščene tako, da vedno zavirajo, razen če upravljavec ali mehanizem, ki ga aktivira upravljavec, drži kontrolo zavore v položaju »izključeno«.

(3) Sistem za samostojno splavljenje

Kjer se za splavitev rešilnega čolna uporablja naprava za spuščanje in je čoln zasnovan tako, da prosto plava, se mora samostojna splavitev reševalnega čolna z mesta hrambe izvajati samodejno.

(4) Splavitev s prostim padcem

Vsaka naprava za splavitev s prostim padom, kjer se uporablja nagnjena ravnina, mora poleg veljavnih zahtev iz prvega odstavka tega pravila ustrezati tudi naslednjim zahtevam:

– Naprava za spuščanje mora biti urejena tako, da osebe na rešilnem čolnu med spuščanjem niso izpostavljene čezmernim silam.

– Naprava za spuščanje mora biti toga struktura z nagibom in dolžino, ki zagotavljata, da lahko rešilni čoln učinkovito zapusti ladjo;

– Naprava za spuščanje mora biti učinkovito zaščitena pred korozijo in izdelana tako, da je med spuščanjem rešilnega čolna preprečeno čezmerno trenje ali iskrenje med zadevanjem.

(5) Evakuacijske drče in vkrcavanje

Vsaka naprava za splavitev z evakuacijsko drčo mora poleg veljavnih zahtev prvega odstavka tega pravila ustrezati tudi naslednjim zahtevam:

– Evakuacijsko drčo lahko postavi ena oseba na mestu za vkrcavanje,

– Evakuacijsko drčo je mogoče uporabljati v močnem vetru in na razburkanem morju.

(6) Naprave za spuščanje rešilnih splavov

Vsaka naprava za splavitev rešilnega splava mora ustrezati zahtevam iz prvega in drugega odstavka tega pravila, razen glede uporabe težnostne sile za obračanje naprave, vkrcanja na mesto hrambe in dvigovanja natovorjenega rešilnega splava. Naprava za splavitev mora biti urejena tako, da med spuščanjem preprečuje prezgoden spust in spusti rešilni splav šele takrat, ko je na vodi.

(7) Lestve za vkrcanje

a) Nameščeni morajo biti ročajji, ki omogočajo varen prehod s krova na vrh lestve in obratno.

b) Klini na lestvi:

– morajo biti izdelani iz trdega lesa, brez grč ali drugih nepravilnosti, gladko obdelani in brez kakršnih koli ostrih robov ali trsk ali iz primerne materiala z enakimi lastnostmi,

– morajo imeti ustrezno površino, ki preprečuje zdrse z uporabo vzdolžnega žlebljenja ali nanosa odobrenih prevlek, ki preprečujejo zdrse,

– ne smejo biti daljši od 480 milimetrov, širši od 115 milimetrov in globlji od 25 milimetrov, pri čemer se ne upoštevajo površine ali prevleke, ki preprečujejo zdrse;

– morajo biti enakomerno razvrščeni in med seboj oddaljeni vsaj za 300 milimetrov in največ za 380 milimetrov, hkrati pa nameščeni tako, da ostanejo v vodoravni legi.

c) Stranske vrvi lestve morajo biti sestavljene iz dveh nepokritih manila vrvi z obsegom vsaj 65 milimetrov na vsaki strani. Vsaka vrv mora biti pod najvišjim klinom neprekinjena in brez vozlov. Uporabijo se lahko tudi drugi materiali pod pogojem da so dimenzije, porušna trdnost, odpornost proti preperenju in oprijemalne lastnosti vsaj enake tistim pri manila vrvi. Vsi konci vrvi morajo biti zaščiteni, da se prepreči razpletanje.

## VIII. POGlavJE

### POSTOPKI V SILI, RAZPoredITVE IN VAJE V SILI

#### Pravilo 1

#### (uporaba)

To poglavje se uporablja za nove ribiške ladje dolžine 24 metrov in več.

## Pravilo 2

(alarmni sistem za splošno nevarnost, seznam razporeditve ob alarmu in navodila v sili)

(1) Alarmni sistem za splošno nevarnost lahko oddaja signal za splošno nevarnost, ki je sestavljen iz sedem ali več kratkih piskov, ki jim sledi en dolg pisk na piščalko ladje ali sireno, poleg tega pa tudi na električni zvonec, električno hupo ali drug enakovreden sistem opozarjanja, ki se napaja z glavnim virom napajanja ladje in zasilnega vira napajanja iz pravila IV/17.

(2) Ladja mora biti opremljena z jasnimi navodili za vsakega člana posadke, ki se upoštevajo v izrednih primerih.

(3) Seznam razporeditve ob alarmu mora biti izobešen na različnih delih ladje, zlasti pa v krmarnici, strojnici in bivalnih prostorih ter vključevati informacije, navedene v naslednjih odstavkih.

(4) Seznam razporeditve ob alarmu mora podrobno opisati signal za splošno nevarnost, predpisan v prvem odstavku tega pravila, prav tako pa tudi ukrepe, ki jih izvede posadka ob sprožitvi alarma. Seznam razporeditve ob alarmu mora tudi navajati, kako bo podan razpored ob zapuščanju ladje.

(5) Seznam razporeditve mora navajati dolžnosti, dodeljene posameznim članom posadke, vključno z:

a) zapiranjem neprepustnih vrat, požarnih vrat, ventilov, lukenj v palubi za odtekanje vode, drč preko krova, svetlin, ladijskih lin in drugih podobnih odprtih na ladji,

b) opremljanjem rešilnih čolnov in drugih rešilnih naprav,

c) pripravo in splavljenjem rešilnega čolna,

d) splošno pripravo druge reševalne opreme,

e) uporabo komunikacijske opreme, in

f) dodeljevanjem osebja v protipožarne enote, ki gasijo požare.

(6) Na ladji, krajši od 45 metrov, lahko pooblaščen klasifikacijski zavod zmanjša zahteve iz petega odstavka, če oceni, da zaradi majhnega števila članov posadke seznam razporeditve ob alarmu ni potreben.

(7) Seznam razporeditve ob alarmu mora navajati, kateri častniki na ladji morajo zagotoviti, da se reševalna in protipožarna oprema ohranja v dobrem stanju in jo je mogoče takoj uporabiti.

(8) Seznam razporeditve ob alarmu mora določati zamenjave za ključne oseb, kadar ne morejo izvajati dolžnosti, pri čemer se upošteva, da lahko različne izredne razmere zahtevajo različne ukrepe.

(9) Seznam razporeditve ob alarmu se pripravi, preden ladja odpluje na morje. Če pride do kakršnih koli sprememb v posadki po pripravi seznama razporeditve ob alarmu, kar ima za posledico potrebo po spremembi seznama razporeditve ob alarmu, mora poveljnik znova pregledati seznam ali pripraviti novega.

## Pravilo 3

(usposabljanje in vaje za zapuščanje ladje)

(1) Vaje razporeditve

a) Vsak član posadke mora vsak mesec sodelovati na vsaj eni vaji zapuščanja ladje in eni protipožarni vaji. Vendar pa lahko pooblaščen klasifikacijski zavod na ladji, krajši od 45 metrov, spremeni to zahtevo, in sicer pod pogojem, da se vsaj enkrat na tri mesece izvede vsaj ena vaja za zapuščanje ladje in protipožarna vaja. Vaje posadke se izvajajo 24 ur pred odhodom ladje, če več kakor 25% članov posadke ladje v prejšnjem seznamu razporeditve ob alarmu ni sodelovalo pri vajah zapuščanja ladje in protipožarnih vajah na tej ladji. Pooblaščen klasifikacijski zavod lahko odobri druge rešitve, ki so vsaj enakovredne za ladje tega razreda, za katere to ni izvedljivo.

b) Vsaka vaja za zapuščanje ladje mora vsebovati:

– zbor posadke na zbornih mestih z uporabo alarma za splošno nevarnost in zagotovitev, da je seznanjena z vrstnim redom zapuščanja ladje, določenim v seznamu razporeditve ob alarmu,

– javljanje na postajah in pripravo na dolžnosti, opisanih v seznamu razporeditve ob alarmu,

– preverjanje, da je posadka primerno oblečena,

– preverjanje, da so rešilni jopiči pravilno oblečeni,

– spuščanje vsaj enega rešilnega čolna po izvedbi vseh potrebnih priprav za splavljenje,

– zagon in upravljanje motorja rešilnega čolna,

– upravljanje sošic, ki se uporabljajo za splavitev rešilnih splavov.

c) Vsaka protipožarna vaja mora vsebovati:

– javljanje na postajah in pripravo na dolžnosti, opisanih v požarnem seznamu razporeditve ob alarmu,

– zagon požarne črpalke z uporabo vsaj dveh predpisanih curkov vode, s čimer se zagotovi, da sistem pravilno deluje,

– preverjanje obkles za gašenje in druge osebne reševalne opreme,

– preverjanje ustrezne komunikacijske opreme,

– preverjanje delovanja vodotesnih vrat, požarnih vrat, dušilcev ognja in izhodov v sili,

– preverjanje potrebnih ureditev za naslednjo zapustitev ladje.

d) Različni rešilni čolni se ob naslednjih vajah, če je izvedljivo, spuščajo v skladu z zahtevami iz pete alineje b) točke.

e) Vaje se izvajajo, če je izvedljivo, kot da bi dejansko šlo za izredne razmere.

f) Vsak rešilni čoln se mora splaviti skupaj z dodeljeno posadko, ki ga upravlja v vodi vsaj enkrat na vsake tri mesece med vajo za zapuščanje ladje.

g) Če je smiselno in izvedljivo, se enkrat mesečno splavijo tudi reševalni čolni, razen rešilnih čolnov, ki se uporabljajo tudi kot reševalni čolni, skupaj z dodeljeno posadko, ki jih upravlja v vodi. V vsakem primeru se zahteva izpolni vsaj enkrat na vsake 3 mesece.

h) Če se splavitev rešilnega in reševalnega čolna izvede na ladji, ki se premika naprej, se zaradi povezanih nevarnosti take vaje opravijo samo v zaščitenih vodah pod nadzorom častnika, usposobljenega za izvajanje takih vaj.

i) Zasilno razsvetljava za zbiranje in zapuščanje ladje je treba preskusiti na vsaki vaji zapuščanja ladje.

j) Vaje je mogoče prilagoditi skladno z ustrezno opremo, predpisano s pravili. Če pa se oprema uporablja prostovoljno, jo je treba uporabljati v vajah, ki so temu ustrezno prilagojene.

(2) Usposabljanje na krovu in navodila

a) Usposabljanje na krovu za uporabo rešilne opreme ladje, vključno z opremo rešilnega čolna, se izvede čim prej, vendar ne pozneje kakor 2 tedna potem, ko član posadke pride na ladjo. Če pa je član posadke vključen v program redne načrtovane izmenične dodelitve, se tako usposabljanje izvede najpozneje v dveh tednih potem, ko prvič pride na ladjo.

b) Navodila glede uporabe rešilne opreme čolna in preživetja na morju se podajajo v istih časovnih intervalih, kakor se izvajajo vaje. Posamezna navodila se lahko nanašajo na različne dele rešilnih sistemov ladje, vendar morajo biti vse reševalne naprave in oprema ladje pokrite v katerem koli časovnem obdobju, ki ni daljše od dveh mesecev. Vsak član posadke mora prejeti navodila, ki vsebujejo vsaj:

– upravljanje in uporabo napihljivih rešilnih splavov ladje, vključno z varnostnimi ukrepi, ki se nanašajo na čevlje z žebli in druge ostre predmete,

– navodila za ravnanje ob težavah, povezanih s podhladitvijo, nudenjem prve pomoči ob podhladitvi in druge ustrezne postopke prve pomoči,

– posebna navodila, potrebna za uporabo rešilne opreme ladje v izrednih vremenskih razmerah in izrednih razmerah na morju.

c) Usposabljanje na krovu glede uporabe rešilnih splavov, splavljenih s sošicami, se izvaja v časovnih intervalih, ki niso daljši od 4 mesecev na vsaki ladji, opremljeni s takimi napravami. To usposabljanje vključuje, kadar je mogoče, napihovanje in spuščanje rešilnega splava. Rešilni splav je lahko poseben

rešilni splav, namenjen samo za usposabljanje, ni pa del reševalne opreme ladje. Tak poseben rešilni splav mora biti vidno označen.

### (3) Zapisi

Datum izvedbe razporeditev, podrobnosti o vajah zapuščanja ladje in protipožarnih vaj, vaje v zvezi z drugo rešilno opremo in usposabljanje na krovu se morajo zabeležiti v ladijski dnevnik. Če se popolna razporeditev, vaja ali usposabljanje ne izvedejo v predvidenem času, se v dnevnik zabeležijo okoliščine in obseg izvedene razporeditve, vaje ali usposabljanja.

### (4) Priročnik za usposabljanje

a) V vsaki jedilnici za posadko, rekreacijskem prostoru ali vsaki kabini za posadko mora biti na voljo priročnik za usposabljanje. Priročnik za usposabljanje, ki lahko zajema več posameznih zvezkov, mora vsebovati navodila in informacije v preprosto razumljivem jeziku in po možnosti ilustracije o rešilni opremi, nameščeni na ladji, ter najboljše načine za preživetje. Kateri koli del teh informacij je lahko namesto v priročniku na voljo v avdiovizualni obliki. Podrobno morajo biti razloženi naslednji postopki:

- oblačenje rešilnih jopičev in reševalnih oblek,
  - razporeditev na dodeljenih mestih,
  - vkrcavanje, splavitev in zapustitev rešilnega in reševalnega čolna,
  - postopek splavitve znotraj rešilnega čolna,
  - sprostitvev z naprav za splavljenje,
  - metode in uporaba naprav za zaščito na mestih splavitve, kjer je ustrezno,
  - razsvetlitev na mestih splavitve,
  - uporaba celotne opreme za preživetje,
  - uporaba celotne opreme za zaznavanje,
  - uporaba radijskih rešilnih naprav ponazorjena z ilustracijami,
  - uporaba sidra v obliki padala,
  - uporaba motorja in dodatne opreme,
  - dviganje rešilnega in reševalnega čolna, vključno s shranjevanjem in pritrditvijo,
  - nevarnosti izpostavljenosti in potreba po toplih oblačilih,
  - najboljša uporaba lastnosti rešilnih čolnov za zagotavljanje preživetja,
  - metode reševanja, tudi z uporabo helikopterske reševalne opreme (jermeri, košare, nosila), vrvne žičnice in reševalnega sedeža, obalne reševalne opreme in naprav za izmet vrvi na ladji,
  - vse druge funkcije, navedene v seznamu za razporeditev ob alarmu in navodila v sili,
  - navodila za zasilna popravila reševalne opreme.
- b) Na ladji, krajši od 45 metrov, lahko Uprava zmanjša zahteve iz a) točke. V vsakem primeru pa morajo biti na ladji nameščena ustrezna varnostna navodila.

## Pravilo 4

(usposabljanje za postopke v sili)

Posadka mora biti ustrezno usposobljena za izvajanje svojih dolžnosti ob izrednih dogodkih. Tako usposabljanje mora vključevati:

- a) vrste izjemnih okoliščin, do katerih lahko pride, kakor so trki, ogenj in potopitev,
- b) vrste rešilne opreme, ki je običajno nameščena na ladji,
- c) potrebo po upoštevanju načel preživetja,
- d) pomembnost usposabljanja in vaj,
- e) potrebo po pripravljenosti na kakršne koli izredne razmere in nenehno zavedanje oziroma poznavanje: informacij, navedenih na seznamu razporeditve ob alarmu, predvsem:
  - posebnih nalog vsakega člana posadke v vseh izrednih razmerah,
  - mesta reševanja vsakega člana posadke,

– signalov za zbor posadke pri rešilnem čolnu ali v gasilskih postajah;

– mesta rešilnega jopiča in rezervnih rešilnih jopičev za vsakega posameznega člana posadke,

– mesta kontrole požarnega alarma,

– izhod v sili in

– posledice panike,

f) ukrepov, ki jih je treba izvesti v povezavi z dvigovanjem oseb iz ladje in rešilnega čolna s helikopterjem,

g) ukrepov, ki jih je treba izvesti ob sklicu k mestu rešilnega čolna, vključno z:

– oblačenjem primernih oblačil,

– oblačenjem rešilnih jopičev in

– zbiranjem dodatne zaščite, kakor so odeje, če čas to dopušča,

h) ukrepi, ki jih je treba izvesti ob zapustitvi ladje, kakor so:

– kako se vkrcati na rešilni čoln iz ladje in vode in

– kako z višine skočiti v morje in kako zmanjšati tveganje

za nastanek poškodb ob padcu v vodo,

– ukrepe, ki jih je treba izvesti v vodi, kakor so:

– kako preživeti v okoliščinah:

– požara ali nafte na vodi,

– razmer v mrazu in vodi, v kateri so morski psi,

– kako poravnati prevrnjen rešilni čoln,

i) ukrepov, ki jih je treba izvesti na krovu rešilnega čolna, kakor so:

– hitra oddaljitev rešilnega čolna od ladje,

– zaščita pred mrazom in izjemno vročino,

– uporaba sidra v obliki padala ali morskega sidra,

– postavitvev straže,

– reševanje in oskrba preživelih,

– pomoč pri iskanju drugih oseb,

– preverjanje in pravilna uporaba opreme, ki je na voljo v rešilnem čolnu in

– ohranjanje položaja v bližini, če je mogoče,

j) glavne nevarnosti za preživele in splošna načela preživetja, vključno z:

– varnostnimi ukrepi, ki jih je treba izvesti v hladnem podnebjju,

– varnostnimi ukrepi, ki jih je treba izvesti v tropskem podnebjju,

– izpostavljenostjo soncu, vetru, dežju in morju,

– pomembnostjo nošenja primernih oblačil,

– zaščitnimi ukrepi v rešilnem čolnu,

– učinki potopitve v vodo in podhladitve,

– pomembnostjo ohranjanja telesnih tekočin,

– zaščito pred morskimi boleznijo,

– pravilno uporabo sveže vode in hrane,

– učinki pitja morske vode,

– načini pomoči pri iskanju drugih oseb in

– pomembnostjo ohranjanja pozitivne drže,

k) ukrepe, ki jih je treba izvesti v povezavi z gašenjem požarov:

– uporaba požarnih cevi z različnimi šobami,

– uporaba aparatov za gašenje požara,

– poznavanje mest požarnih vrat in

– uporaba dihalnih aparatov.

## IX. POGlavJE RADIOKOMUNIKACIJE

### DEL A – PODROČJE UPORABE IN OPREDELITEV POJMOV

#### Pravilo 1

(področje uporabe)

(1) Če ni izrecno določeno drugače, se to poglavje uporablja za nove ladje dolžine 24 metrov in več ter obstoječe ladje dolžine 45 metrov in več.

(2) Nobena določba v tem poglavju nobeni ladji, rešilnemu čolnu ali osebi v sili ne preprečuje uporabe sredstva, ki je na voljo za namene pritegovanja pozornosti ali obveščanja glede položaja in pridobitve pomoči.

#### Pravilo 2

(izrazi in opredelitve pojmov)

(1) Izrazi, uporabljeni v tem poglavju, imajo naslednji pomen:

a) »Komunikacija od mostu do mostu« pomeni varnostno komunikacijo med ladjo iz položaja, iz katerega se ladja normalno upravlja.

b) »Stalna straža« pomeni, da zadevna radijska straža ne sme biti prekinjena, razen s kratkimi intervali, ko je sposobnost sprejema ladje slabša ali blokirana zaradi lastnega radijskega prometa ali med periodičnim vzdrževanjem ali nadzorom opreme.

c) »Digitalno selektivno klicanje (DSC)« pomeni tehniko, ki uporablja digitalne kode, ki omogočajo radijski postaji vzpostaviti stik z drugo postajo ali skupino postaj za prenos informacij, pri čemer pa mora upoštevati ustrezna priporočila Mednarodnega radijskega posvetovalnega odbora (CCIR).

d) »Telegrafija z neposrednim tiskanjem« pomeni tehniko samodejne telegrafije, kiupošteva ustrezna priporočila Mednarodnega radijskega posvetovalnega odbora (CCIR).

e) »Splošna radijska komunikacija« pomeni operativno in javno korespondenco, razen klicev v sili in sporočil v zvezi z varnostjo po radiu.

f) »INMARSAT« pomeni organizacijo, ki je bila ustanovljena s Konvencijo o mednarodni pomorski satelitski organizaciji (INMARSAT), sprejeto 3. septembra 1976.

g) »Mednarodna služba NAVTEX« pomeni koordinirano oddajanje informacij o pomorski varnosti, ki je namenjeno za samodejni sprejem na 518 KHz prek ozkopolasovne radiotelegrafije z neposrednim tiskanjem v angleškem jeziku.

h) »Lociranje« pomeni najdenje ladje, zrakoplovov, drugih enot ali oseb v stiski.

i) »Oprema za obveščanje o morski varnosti« pomeni navigacijska in meteorološka opozorila in napovedi ter druga, z varnostjo povezana sporočila, oddana plovilom.

j) »Storitve satelita na polarni orbiti« pomeni storitev, ki temelji na satelitih na polarni orbiti, ki sprejmejo in posredujejo klic v sili iz satelitskih pomorskih javljalnikov (EPIRB) in ki določijo in sporočijo njihov položaj.

k) »Pravilnik o radiokomunikacijah« pomeni Pravilnik o radiokomunikacijah, ki je priložen ali šteje kot priloga zdaj veljavne Mednarodne konvencije za telekomunikacije.

l) »Morsko območje A1« pomeni predpisano območje v radiotelefonem področju pokrivanja vsaj ene UKV obalne postaje, v katerem je mogoče stalno alarmiranje z uporabo DSC.

m) »Morsko območje A2« pomeni predpisano območje, razen območja A1, v radiotelefonem področju pokrivanja vsaj ene MF-obalne postaje, v katerem je mogoče stalno alarmiranje z uporabo DSC.

n) »Morsko območje A3« pomeni območje, razen območij A1 in A2, ki ga pokriva geostacionarni satelit INMARSAT, v katerem je mogoče stalno alarmiranje.

o) »Morsko območje A4« pomeni območje zunaj območij A1, A2 in A3.

(2) Vsi drugi pojmi in okrajšave, ki se uporabljajo v tem poglavju, in ki so prav tako opredeljeni v Pravilniku o radiokomunikacijah, imajo enak pomen, kakor je določeno v tem pravilniku.

#### Pravilo 3

(izjeme)

(1) Uprava lahko odobri delne ali pogojne izjeme posameznih ladij iz zahtev iz pravili 6 do 10 in sedmega odstavka pravila 14, če:

a) taka ladja ustreza funkcionalnim zahtevam pravila 4 in

b) je upoštevala učinek, ki bi ga take izjeme lahko imele na splošno učinkovitost službe za varnost vseh ladij in plovil.

(2) Izjema se skladno s prvim odstavkom tega pravila lahko odobri samo:

a) če so razmere, ki vplivajo na varnost, take, da je popolna uporaba pravil 6 do 10 in sedmega odstavka pravila 14 nesmiselna ali nepotrebna, ali

b) v izjemnih okoliščinah za posamezne plovbe zunaj morskega območja ali morskih območij, za katere je ladja opremljena.

(3) Uprava vsako leto po prvem januarju čimprej posreduje IMO poročila, v katerih so navedene vse izjeme odobrene skladno s prejšnjima odstavkoma v preteklem koledarskem letu in razlogi za te izjeme.

#### Pravilo 4

(funkcijske zahteve)

Ladja, ki pluje, mora biti sposobna:

a) oddati klic v sili z ladje na obalo na vsaj dva ločena in neodvisna načina, od katerih vsak uporablja različno radio-komunikacijsko storitev, razen če je drugače navedeno v pravilih a) točki prvega odstavka pravila 7 in tretji alineji d) točke prvega odstavka pravila 9,

b) sprejeti klic v sili z obale na ladjo,

c) oddajati in sprejemati klic v sili z ladje na ladjo,

d) oddajati in sprejemati koordinirane komunikacije za iskanje in reševanje,

e) oddajati in sprejemati »on-scene« komunikacijska sporočila,

f) oddajati in, kakor je predpisano v pravilu X/3(6), sprejemati signale za lociranje,

g) oddajati in sprejemati informacije o pomorski varnosti,

h) oddajati in sprejemati splošne radiokomunikacijske informacije od in do obalnih radijskih sistemov ali omrežij, glede na to, kar je določeno v osmem odstavku pravila 14 in

i) oddajati in sprejemati komunikacije od mostu do mostu.

#### DEL B – ZAHTEVE GLEDE LADJE

#### Pravilo 5

(radijske naprave)

(1) Ladja mora biti opremljena z radijskimi napravami, ki ustrezajo funkcijskim zahtevam, navedenim v pravilu 4, v celotnem času predvidenega potovanja in, razen izjem skladno s pravilom 3, ustrezati zahtevam pravila 6, 7, 8, 9 ali 10 glede na morsko območje ali območja, ki jih bo med predvidenim potovanjem prečkala.

(2) Vsaka radijska naprava mora biti:

a) nameščena tako, da škodljive motnje mehanskih ali električnih naprav ali drugega izvora ne vplivajo na njeno normalno uporabo in tako, da se zagotovi elektromagnetna kompatibilnost, hkrati pa se prepreči škodljivo delovanje na drugo opremo in sisteme,

b) nameščena tako, da zagotavlja največjo možno stopnjo varnosti in obratovalno sposobnost,

c) zaščiten pred škodljivimi vplivi vode, izrednih temperatur in drugimi škodljivimi okoljskimi pogoji,

d) opremljena z zanesljivo fiksno nameščeno električno razsvetljava, neodvisno od glavnih in zasilnih virov električne energije za zadostno osvetljenost radijskih kontrol, ki se uporabljajo za upravljanje radijske naprave in

e) jasno označena z odzivnikovo kodo, identifikacijsko številko postaje ladje in drugimi kodami, kakor je potrebno za uporabo radijske naprave.

(3) Kontrola UKV-kanalov, ki so potrebni za navigacijsko varnost, mora biti enostavno na voljo na poveljniškem mostu, prav tako pa morajo biti po potrebi zagotovljeni prostori, ki omo-

gočajo radijsko komunikacijo s kril krmarnice. Za zadostitev zadnje določbe se lahko uporablja prenosna UKV-oprema.

#### Pravilo 6

(radijska oprema – splošno)

(1) Razen v primerih iz četrtega odstavka pravila 9 mora biti ladja opremljena z:

a) UKV-radijsko napravo, sposobno oddajati in sprejemati:

– DSC na frekvenci 156.525 MHz (kanal 70). Biti mora sposobna oddati klic v sili na kanalu 70 iz položaja, iz katerega se ladja navadno upravlja in

– radiotelefonijsko na frekvencah 156.300 MHz (kanal 6), 156.650 MHz (kanal 13) in 156.800 MHz (kanal 16),

b) radijsko napravo, ki je sposobna vzdrževati stražo s stalnim DSC na UKV kanalu 70, ki je lahko ločena ali povezana z opremo, zahtevano skladno s prvo alineo a) točke,

c) radarski oddajnik, ki lahko deluje v 9 GHz pasu, ki:

– mora biti nameščen tako, da je takoj dosegljiv za uporabo in

– je lahko eden od tistih, predpisanih v pravilu VII/14 za rešilne čolne;

d) sprejemnik, sposoben sprejemati oddajanje mednarodne službe NAVTEX, če ladja pluje v katerem koli območju, kjer ta služba deluje,

e) radijsko napravo za sprejem informacij o pomorski varnosti prek razširjenega skupinskega klicnega sistema INMARSAT, če ladja pluje na območjih, ki jih pokriva INMARSAT, toda v katerih ni predvidena mednarodna služba NAVTEX. Vendar pa ladji, ki pluje izključno na območjih, kjer deluje neposredna VF radiotelegrafna služba za informacije o pomorski varnosti in ladji, ki je opremljena z opremo, sposobno sprejemati oddajanje te službe, ni treba izpolnjevati te zahteve,

f) satelitskim pomorskim javljalnikom kraja nuje (satelitski EPIRB) skladno s tretjim odstavkom pravila 7, ki je:

– sposoben oddati klic v sili bodisi s satelitom na polarni orbiti, ki deluje v 406 MHz pasu ali, če ladja pluje samo na območju, ki ga pokriva INMARSAT, z uporabo geostacionarne satelitske storitve INMARSAT v 1,6 GHz,

– nameščen na lahko dostopnem mestu,

– tak, da ga lahko ročno odstrani ena oseba in odnese v reševalni čoln,

– sposoben prosto plavati, če se ladja potopi, in se samodejno aktivirati pri plavanju in

– sposoben, da se ročno aktivira.

(2) Poleg tega mora biti do 1. februarja 1999 ali do datuma, ki ga lahko določi Komisija za pomorsko varnost IMO, ladja opremljena z radijskim sprejemnikom, ki lahko neprekinjeno izvaja stražo na radiotelefoniki frekvenci za nujne primere na 2,182 kHz.

(3) Ladja mora biti opremljena z napravo za oddajanje radiotelefonkega alarmnega signala na frekvenci 2,182 kHz, razen če ladja pluje samo v morskem območju A1.

#### Pravilo 7

(radijska oprema – morsko območje A1)

(1) Poleg tega, da izpolnjuje zahteve pravila 6, mora biti ladja, ki pluje izključno v morskem območju A1, opremljena z radijsko napravo, ki je sposobna oddati klic v sili iz ladje na obalo iz položaja, iz katerega se ladja navadno upravlja, ki deluje bodisi:

a) na UKV z uporabo DSC – to zahtevo lahko izpolni EPIRB, predpisan skladno s tretjim odstavkom tega pravila, bodisi da se namesti blizu položaja, iz katerega se ladja navadno upravlja, ali da se daljinsko aktivira,

b) s storitvami satelita na polarni orbiti na 406 MHz – to zahtevo lahko izpolni satelitski EPIRB, zahtevan skladno z f) točko prvega odstavka pravila 6, bodisi, da se namesti blizu položaja, iz katerega se ladja navadno upravlja, ali daljinsko aktivira,

c) če ladja pluje na območju pokrivanja MF-obalnih postaj, ki so opremljene z DSC, na MF z uporabo DSC,

d) na VF z uporabo DSC, ali

e) z uporabo geostacionarne satelitske storitve INMARSAT – ta zahteva se lahko izpolni z:

– INMARSAT postajo ladja-zemlja (SES) ali

– satelitskim EPIRB, zahtevanim skladno s f) točko prvega odstavka pravila 6, bodisi, da se namesti blizu položaja, iz katerega se ladja navadno upravlja, ali da se daljinsko aktivira.

(2) UKV-radijska naprava, zahtevana skladno z a) točko prvega odstavka pravila 6, mora biti tudi sposobna oddajati in sprejemati splošna radiokomunikacijska sporočila z uporabo radiotelefonijske.

(3) Ladja, ki pluje izključno na morskem območju A1, ima lahko namesto satelitskega EPIRB, predpisanega v f) točki prvega odstavka pravila 6, samo EPIRB, ki mora biti:

a) sposoben oddati klic v sili z uporabo DSC na UKV kanalu 70 in locirati z radarskim oddajnikom, ki deluje v 9 GHz pasu,

b) nameščen na lahko dostopnem mestu,

c) tak, da ga lahko ročno odstrani ena oseba in odnese v rešilni čoln,

d) sposoben prosto plavati, če se ladja potopi, in se samodejno aktivirati pri plavanju in

e) sposoben, da se ročno aktivira.

(4) Ne glede na določbe a) točke pravila 4 lahko Uprava nove ribiške ladje krajše od 45 metrov, ki so namenjene zgolj plovbi znotraj morskega območja A1, oprosti zahtev iz f) točke prvega odstavka pravila 6 in tretjega odstavka pravila 7, če so opremljene z UKV-radio napravo, kakor določa a) točka prvega odstavka pravila 6, in z dodatno z UKV-radio napravo, ki uporablja DSC za prenos klica v sili z ladje na obalo, kakor določa a) točka prvega odstavka pravila 7.

#### Pravilo 8

(radijska oprema – morski območji A1 in A2)

(1) Poleg tega, da izpolnjuje zahteve, navedene v pravilu 6, mora biti ladja, ki pluje zunaj morskega območja A1, vendar ostaja v morskem območju A2, opremljena z:

a) MF-radijsko napravo, ki je sposobna oddajati in sprejemati klice v sili in zaradi varnosti na morju na frekvencah:

– 2.187,5 kHz z uporabo DSC in

– 2.182 kHz z uporabo radiotelefonijske,

b) radijsko napravo, ki je sposobna vzdrževati stražo s stalnim DSC na frekvenci 2.187,5 kHz, ki je lahko ločena ali povezana z opremo, zahtevano skladno s prvo alineo a) točke in

c) sredstva za aktiviranje prenosa klica v sili z ladje na obalo z radiokomunikacijo razen MF, ki deluje bodisi:

– s storitvami satelita na polarni orbiti na 406 MHz – to zahtevo lahko izpolni satelitski EPIRB, zahtevan v skladu s f) točko prvega odstavka pravila 6, bodisi, da se namesti blizu položaja, iz katerega se ladja navadno upravlja, ali daljinsko aktivira,

– na HF z uporabo DSC ali

– s pomočjo geostacionarne satelitske storitve INMARSAT – to zahtevo lahko izpolni postaja ladja-zemlja INMARSAT ali satelitski EPIRB, zahtevan v skladu z f) točko prvega odstavka pravila 6, bodisi, da se satelitski EPIRB namesti blizu položaja, iz katerega se ladja navadno upravlja, ali daljinsko aktivira.

(2) Dana mora biti možnost za sprožitev prenosa klica v sili z radijsko napravo, zahtevano skladno z a) in c) točko prejšnjega odstavka, iz položaja, iz katerega se ladja navadno upravlja.

(3) Ladja mora biti poleg tega sposobna oddajati in sprejemati splošna radiokomunikacijska sporočila z uporabo radiotelefonijske ali telegrafije z neposrednim tiskanjem bodisi z:

a) radijsko napravo, ki deluje na delovnih frekvencah v pasovih med 1.605 in 4.000 kHz ali med 4.000 in 27.500 kHz. To

zahtevo je mogoče izpolniti s povečanjem zmogljivosti opreme, predpisane v a) točki prvega odstavka, ali

b) INMARSAT postajo ladja-zemlja (SES).

(4) Za ladje, zgrajene pred 1. februarjem 1997, ki plujejo izključno v morskem območju A2, lahko Uprava v posameznih primerih določi izjeme, za katere ne veljajo zahteve iz prve alineje a) točke in b) točko prvega odstavka pravila 6 pod pogojem, da ima taka ladja, če je izvedljivo, stalno stražo poslušanja na UKV kanalu 16. Ta straža mora biti blizu položaja, iz katerega se ladja navadno upravlja.

#### Pravilo 9

(radijska oprema – morska območja A1, A2 in A3)

(1) Poleg tega, da izpolnjuje zahteve iz pravila 6, mora biti ladja, ki pluje zunaj morskih območij A1 in A2, vendar ostane v morskem območju A3, če ne izpolnjuje zahtev skladno z drugim odstavkom tega pravila, opremljena z:

a) INMARSAT postajo ladja-zemlja (SES), ki je sposobna:

– oddajati in sprejemati klice v sili in sporočila v zvezi z varnostjo na morju z uporabo telegrafije z neposrednim tiskanjem,

– oddajati in sprejemati prednostne klice,

– vzdrževati stražo za klice v sili z obale na ladjo, vključno s tistimi, ki so usmerjeni v specifično določena geografska območja,

– oddajati in sprejemati splošna radiokomunikacijska sporočila, bodisi z uporabo radiotelefonijske ali telegrafije z direktnim tiskanjem, in

b) MF-radijsko napravo, ki je sposobna oddajati in sprejemati za namene klica v sili in zaradi varnosti na morju na frekvencah:

– 2.187,5 kHz z uporabo DSC in

– 2.182 kHz z uporabo radiotelefonijske, in

c) radijsko napravo, ki je sposobna vzdrževati stražo s stalnim DSC na frekvenci 2.187,5 kHz, ki je lahko ločena ali povezana z opremo, zahtevano skladno s prvo alinejo b) točke, in

d) sredstva za aktiviranje prenosa klica v sili z ladje na obalo prek radijske službe, ki deluje bodisi:

– s storitvami satelita na polarni orbiti na 406 MHz – to zahtevo lahko izpolni satelitski EPIRB, zahtevan v skladu s f) točko prvega odstavka pravila 6, bodisi da se namesti blizu položaja, iz katerega se ladja navadno upravlja, ali daljinsko aktivira, ali

– na HF z uporabo DSC ali

– z geostacionarnimi satelitskimi storitvami INMARSAT, z dodatno postajo ladja-zemlja ali s satelitskim EPIRB, predpisanim v f) točki prvega odstavka pravila 6, bodisi da se namesti blizu položaja, iz katerega se ladja navadno upravlja, ali daljinsko aktivira.

(2) Poleg tega, da izpolnjuje zahteve iz pravila 6, mora biti ladja, ki pluje zunaj morskih območij A1 in A2, vendar ostane v morskem območju A3, če ne izpolnjuje zahtev iz prvega odstavka tega pravila, opremljena z:

a) MF/VF-radijsko napravo, ki je sposobna oddajati in sprejemati za namene klica v sili in zaradi varnosti na morju na vseh varnostnih frekvencah v pasovih med 1.605 in 4.000 kHz in med 4.000 in 27.500 kHz:

– z uporabo DSC,

– z uporabo radiotelefonijske in

– z uporabo telegrafije z neposrednim tiskanjem, in

b) opremo, ki je sposobna vzdrževati stražo z uporabo DSC na 2.187,5 kHz, 8.414,5 kHz in na vsaj eni frekvenci za klic v sili in varnost na morju z uporabo DSC 4.207,5 kHz, 6.312 kHz, 12.577 kHz ali 16.804,5 kHz – ob vsakem času mora biti možno izbrati katero koli frekvenco za DSC za klic v sili in varnost na morju. Ta oprema je lahko ločena ali povezana z opremo, zahtevano skladno z a) točko, in

c) sredstvi za aktiviranje prenosa klica v sili z ladje na obalo prek radiokomunikacijske službe razen VF, ki deluje bodisi:

– s storitvami satelita na polarni orbiti na 406 MHz; to zahtevo lahko izpolni satelitski EPIRB, zahtevan skladno s f) točko prvega odstavka pravila 6, bodisi da se namesti blizu položaja, iz katerega se ladja navadno upravlja, ali daljinsko aktivira, ali

– z geostacionarnimi satelitskimi storitvami INMARSAT – to zahtevo je mogoče izpolniti z INMARSAT postajo ladja-zemlja ali satelitskim EPIRB, predpisanim v pravilu f) točki prvega odstavka pravila 6, bodisi da se satelitski EPIRB namesti blizu položaja, iz katerega se ladja navadno upravlja, ali daljinsko aktivira; in

d) poleg tega lahko ladja oddaja in sprejema splošne radiokomunikacije s pomočjo radiotelefonijske ali telegrafije z neposrednim tiskanjem z MF/VF radijsko napravo, ki lahko deluje na delovnih frekvencah v pasovih med 1.605 in 4.000 kHz in med 4.000 in 27.500 kHz. Tej zahtevi je mogoče zadostiti s povečanjem zmogljivosti opreme, predpisane v a) točki.

(3) Dana mora biti možnost za sprožitev prenosa klica v sili z radijsko napravo, zahtevano skladno z a), b) in d) točko prvega odstavka in a) in c) točko drugega odstavka, iz položaja, iz katerega se ladja navadno upravlja.

(4) Za ladje, zgrajene pred 1. februarjem 1997, ki plujejo izključno v morskem območju A2 in A3, lahko Uprava v posameznih primerih določi izjeme, za katere ne veljajo zahteve iz prve alineje a) točke in b) točke prvega odstavka pravila 6 pod pogojem, da imajo take ladje, če je izvedljivo, stalno stražo poslušanja na UKV kanalu 16. Ta straža mora biti blizu položaja, iz katerega se ladja navadno upravlja.

#### Pravilo 10

(radijska oprema – morska območja A1, A2, A3 in A4)

(1) Poleg izpolnjevanja zahtev iz pravila 6 mora biti ladja, ki pluje v vseh morskih območjih, opremljena tudi z radijsko napravo in opremo, predpisano v drugem odstavku pravila 9, razen opreme, predpisane v drugi alineji c) točke drugega odstavka pravila 9, ki ni sprejeta kot alternativa opremi, predpisani v pravilu 9(2)(c)(i), ki mora biti vedno zagotovljena. Poleg tega mora ladja, ki pluje v vseh morskih območjih, ustrezati zahtevam iz tretjega odstavka pravila 9.

(2) Za ladje zgrajene pred 1. februarjem 1997, ki plujejo izključno v morskem območju A2, A3 in A4, lahko Uprava v posameznih primerih določi izjeme, za katere ne veljajo zahteve iz prve alineje a) točke in b) točke prvega odstavka pravila 6 pod pogojem, da imajo taka ladja, če je izvedljivo, stalno stražo poslušanja na UKV kanalu 16. Ta straža mora biti blizu položaja, iz katerega se ladja navadno upravlja.

#### Pravilo 11

(straže)

(1) Ladja, ki pluje, mora vzdrževati stalno stražo:

a) na UKV DSC kanalu 70, če je ladja skladno z zahtevami iz b) točke prvega odstavka pravila 6, opremljena z UKV radijsko postajo,

b) z DSC za klic v sili in varnost na morju na frekvenci 2.187,5 kHz, če je ladja skladno z zahtevami iz b) točke prvega odstavka pravila 8 ali c) točke prvega odstavka pravila 9 opremljena z MF radijsko napravo,

c) z DSC za klic v sili in varnost na morju na frekvenci 2.187,5 kHz in 8.414,5 kHz in tudi vsaj en DSC za klic v sili in varnost na morju na frekvencah 4.207,5 kHz, 6.312 kHz, 12.577 kHz ali 16.804,5 kHz, ustrezno času in geografskemu položaju ladje, če je ladja skladno z b) točko drugega odstavka pravila 9 in pravila 10 opremljena z MF/VF-radijsko napravo. Ta straža se vzdržuje z bralnim sprejemnikom (»scanning receiver«),

d) s satelitskim klicem v sili z obale na ladji, če je skladno z a) točko prvega odstavka pravila 9 opremljena z INMARSAT postajo ladja-zemlja (SES).

(2) Ladja, ki pluje, mora vzdrževati radijsko stražo z opremo za obveščanje o pomorski varnosti na ustreznih frekvencah ali frekvencah, na katerih se take informacije oddajajo za območje, na katerem pluje.

(3) Poleg tega mora do 1. februarja 1999 ali do datuma, ki ga lahko določi Komisija za pomorsko varnost IMO, ladja, ki pluje, izvajati, če je izvedljivo, stalno stražo poslušanja na UKV kanalu 16. Ta straža mora biti blizu položaja, iz katerega se ladja navadno upravlja.

(4) Do 1. februarja 1999 ali do datuma, ki ga lahko določi Komisija za pomorsko varnost IMO, mora ladja, ki je na morju, izvajati, če je izvedljivo, stalno stražo poslušanja na radiotelefonski frekvenci za nujne primere na 2,182 kHz. Ta straža mora biti blizu položaja, iz katerega se ladja navadno upravlja.

#### Pravilo 12 (viri energije)

(1) Medtem ko ladja pluje, mora biti ves čas na razpolago zadosti električne energije za delovanje radijskih naprav in zamenjavo kakršnih koli akumulatorjev in tudi rezervnih virov ali virov energije za radijske naprave.

(2) Rezervni vir ali viri energije morajo biti zagotovljeni na vsaki ladji za delovanje radijskih naprav, za namene radijske komunikacije ob nevarnosti in za varnost na morju ob izpadu glavnih ali zasilnih virov napajanja z električno energijo. Rezervni vir ali viri energije morajo biti sposobni za hkratno delovanje UKV-radijskih naprav, zahtevanih skladno z a) točko prvega odstavka pravila 6 in, kakor je ustrezno, za morsko območje ali morska območja, za katera je ladja opremljena, bodisi MF-radijsko napravo, zahtevano skladno z a) točko prvega odstavka pravila 8, MF/VF-radijsko napravo, zahtevano skladno z a) točko drugega odstavka pravila 9 in prvim odstavkom pravila 10 ali INMARSAT postajo ladja-zemlja, zahtevano skladno z a) točko prvega odstavka pravila 9 tega poglavja, in kakršne koli dodatne obremenitve iz četrtega, petega in osmega odstavka tega pravila za trajanje vsaj:

a) na novi ladji:

– treh ur ali

– ene ure, če zasilni vir napajanja z električno energijo v celoti ustreza zahtevam iz pravila IV/17, vključno z zahtevami glede napajanja radijskih naprav, in lahko zagotavlja napajanje vsaj šest ur,

b) na obstoječi ladji:

– šestih ur, če zasilni vir napajanja z električno energijo ni zagotovljen ali če ne ustreza v celoti zahtevam iz pravila IV/17, vključno z zahtevami glede napajanja radijskih naprav,

– treh ur, če zasilni vir napajanja z električno energijo v celoti ustreza zahtevam iz pravila IV/17, vključno z zahtevami glede napajanja radijskih naprav, ali

– ene ure, če zasilni vir napajanja z električno energijo v celoti ustreza zahtevam iz pravila IV/17, vključno z zahtevami glede napajanja radijskih naprav, in lahko zagotavlja napajanje vsaj šest ur.

Rezervnim virom ali virom energije ni treba hkrati napajati samostojnih VF in MF radijskih naprav.

(3) Rezervni vir ali viri električne energije morajo biti neodvisni od energije, ki poganja ladjo in od električnega sistema na ladji.

(4) Kjer je mogoče dodatno k UKV-radijski napravi priključiti na rezervni vir ali vire električne energije dve ali več drugih radijskih naprav iz drugega odstavka tega pravila, mora biti vir energije sposoben napajati hkrati UKV-radijsko napravo v določenem obdobju, kakor je ustrezno, v skladu z a) in b) točko drugega odstavka in:

a) vse druge radijske naprave, ki so lahko hkrati vezane na rezervni vir ali viri energije, ali

b) katero koli drugo radijsko napravo, ki bo porabila največ električne energije, če se lahko samo ena od drugih radijskih naprav poveže z rezervnim virom ali viri energije obenem kot UKV-radijska naprava.

(5) Rezervni vir ali viri energije se lahko uporabljajo za električno razsvetlavo skladno z d) točko drugega odstavka pravila 5.

(6) Kjer rezervni vir energije obsega akumulatorske baterije ali baterije, ki se znova polnijo:

a) mora biti predviden način za samodejno polnjenje baterij, ki mora biti sposoben, da jih znova napolni v 10 urah do minimalne zahtevane zmogljivosti, in

b) zmogljivost baterije ali baterij se preverja z ustrezno metodo, in sicer v intervalih, ki niso daljši od 12 mesecev, kadar ladja ni na morju.

(7) Lokacija in instalacija akumulatorskih baterij, ki pomejnijo rezervni vir energije, morata biti taki, da zagotavljata:

a) najvišjo stopnjo storitve,

b) ustrezno življenjsko dobo,

c) ustrezno varnost,

d) da temperature baterij vedno ostanejo v okviru specifikacij, ki jih je navedel izdelovalec, in

e) da napolnjene baterije zagotavljajo vsaj minimalno zahtevano število ur delovanja v vseh vremenskih razmerah.

(8) Če je potreben neprekinjen vhod informacij od navigacijske ali druge opreme ladje, ki je povezan z radijsko napravo, predpisano v tem poglavju, da se zagotovi njeno pravilno delovanje, mora biti predviden način, ki zagotavlja stalen dotok takih informacij ob izpadu glavnega in zasilnega vira napajanja z električno energijo na ladji.

#### Pravilo 13 (standardi delovanja)

(1) Vsa oprema, na katero se nanaša to poglavje, mora biti tipa, ki ga je odobril priglašeni organ v skladu s predpisi o pomorski opremi. Skladno z drugim odstavkom tega pravila mora taka oprema ustrezati standardom delovanja, ki pa niso manj strogi od standardov, ki jih je sprejel IMO.

(2) Uprava lahko odloči, da ni potrebno, da je oprema, ki je bila nameščena pred datumi uporabe, predpisanimi v pravilu 1, v celoti skladna z ustreznimi standardi delovanja, če je ta oprema skladna z opremo, ki ustreza standardom delovanja, pri čemer pa se upoštevajo merila, ki jih v povezavi s temi standardi sprejme IMO.

#### Pravilo 14 (zahteve za vzdrževanje)

(1) Oprema mora biti projektirana tako, da se lahko glavne enote takoj zamenjajo brez kompliciranega ponovnega kalibriranja ali ponovne nastavitve.

(2) Kjer je ustrezno, mora biti oprema zgrajena in instalirana tako, da je lahko dostopna za nadzor in vzdrževanje na krovu.

(3) Na razpolago mora biti zadosti informacij za pravilno delovanje in vzdrževanje opreme, pri čemer se upoštevajo priporočila IMO.

(4) Na razpolago mora biti zadosti orodja in rezervnih delov za obratovanje in vzdrževanje opreme.

(5) Radijska oprema, predpisana v tem poglavju, se mora vzdrževati, da je zagotovljena razpoložljivost funkcijskih zahtev iz pravila 4 in da hkrati ustreza priporočenim standardom delovanja za tako opremo.

(6) Ladja, ki pluje v morskimi območjih A1 in A2, mora imeti dvojno radijsko opremo in pogodbo za vzdrževanje te opreme na obali ali enojno opremo in zagotovljeno vzdrževanje te opreme na morju.

(7) Na ladji, ki pluje v morskimi območjih A3 in A4, se razpoložljivost zagotovi z uporabo kombinacije vsaj dveh metod, kot so zagotavljanje rezervne opreme, vzdrževanje na obali ali zmožnost vzdrževanja elektronike na morju, pri čemer se upoštevajo priporočila IMO. Vendar pa lahko Uprava ladjo oprosti zahtev za uporabo dveh metod in dovoli uporabo ene same metode, pri čemer upošteva tip ladje in njen način ribolova.

(8) Čeprav se izvedejo vsi ukrepi za vzdrževanje opreme v zanesljivem delovnem stanju, da bi se s tem zagotovila skladnost z vsemi funkcionalnimi zahtevami iz pravila 4, ladja zaradi okvare opreme za zagotavljanje splošnih radio komunikacij, predpisanih v h) točki pravila 4, ne šteje kot neplovna, in tega ni mogoče navajati kot razlog za zadržanje ladje v pristaniščih, kjer prostori za izvedbo popravila niso na voljo pod pogojem, da lahko ladja izvaja vse varnostne funkcije in funkcije v sili.

#### Pravilo 15

(strokovnjaki za radijsko komunikacijo)

Ladja mora imeti posadko, ki je usposobljena za radijsko komunikacijo ob nevarnosti skladno s predpisi o nazivih in pooblastilih pomorščakov. Posadka mora imeti vsa ustrezna pooblastila, navedena v pravilniku o radiokomunikacijah, vsak član te posadke pa je lahko izbran, da prevzame odgovornost za radijske komunikacije med nevarnostjo.

#### Pravilo 16

(radijske evidence)

Ladja mora skladno s pravilnikom o radiokomunikacijah voditi evidenco vseh nezgod, ki so povezane z radiokomunikacijsko službo in bi lahko vplivale na varnost človeškega življenja na morju.

### X. POGlavJE

#### NAVIGACIJSKA OPREMA IN UREDITVE LADJE

##### Pravilo 1

(uporaba)

Razen če ni izrecno določeno drugače, to poglavje velja za nove in obstoječe ladje.

##### Pravilo 2

(izjeme)

Uprava lahko katero koli ladjo oprosti zahtev, ki izhajajo iz tega poglavja, če oceni, da zaradi bližine kopnega ali narave poti ladje, te zahteve niso potrebne.

##### Pravilo 3

(navigacijska oprema ladje)

(1) a) Ladja dolžine 24 metrov ali več mora biti opremljena s:

– standardnim magnetnim kompasom, razen v primerih iz d) točke,

– na glavnem mestu za krmiljenje mora imeti nameščen krmilni magnetni kompas, ki je krmarju dobro viden, razen če informacije o smeri ladje zagotavlja standardni kompas, predpisan v prejšnji alineji,

– skladno z zahtevami, ki jih predpiše minister, ustreznimi komunikacijskimi načini med mestom standardnega kompasa in običajnim položajem za nadzor navigacije in

– sredstvi za odčitavanje položaja na kar največjem možnem delu loka horizonta, ki znaša 360 stopinj.

b) Vsak magnetni kompas iz a) točke mora biti ustrezno nameščen, ves čas pa mora biti vidna tudi krivulja zaostale deviacije.

c) Na ladji je tudi nadomestni magnetni kompas, ki je zamenljiv s standardnim kompasom, razen kadar se kot krmilni kompas iz druge alineje a) točke uporablja girokompas.

d) Uprava lahko, če oceni, da je nerazumno ali nepotrebno zahtevati standardni magnetni kompas, posamezno ladjo ali razrede ladij oprosti teh zahtev, če narava potovanja, bližina kopnega ali vrsta ladje ne zahteva standardnega kompasa, pod pogojem, da se v vseh primerih uporablja ustrezen krmilni kompas.

(2) Ladja, krajša od 24 metrov, mora biti, če Uprava oceni, da je to smiselno in izvedljivo, opremljena s krmilnim kompasom, prav tako pa mora biti zagotovljeno odčitavanje položaja.

(3) Ladja, dolžine 45 metrov ali več, ki je bila izdelana 1. septembra 1984 ali pozneje, mora biti opremljena z girokompasom, ki ustreza naslednjim zahtevam:

a) glavi girokompas ali giroskopski ponavljalnik mora biti na glavnem mestu za krmarjenje nameščen tako, da je krmarju dobro viden,

b) na ladji, dolgih 75 metrov ali več, mora biti nameščen en ali več giroskopskih ponavljalnikov, ki so namešчени tako, da omogočajo odčitavanje položaja na kar največjem možnem delu loka horizonta, ki znaša 360 stopinj.

(4) Ladja dolžine 75 metrov ali več, ki je bila izdelana pred 1. septembrom 1984, mora biti opremljena z girokompasom, ki ustreza zahtevam iz tretjega odstavka tega pravila.

(5) Ladja z mesti za krmiljenje v izrednih razmerah mora biti opremljena vsaj s telefonom ali drugim sredstvom za komunikacijo, ki na taka mesta omogoča prenos informacij o smeri potovanja. Poleg tega mora biti ladja, dolžine 45 metrov ali več izdelana po 1. februarju 1992, opremljena z ureditvami, ki omogočajo posredovanje vizualnih odčitavanj kompasa na mesta za krmiljenje v izrednih razmerah.

(6) Ladja dolžine 45 metrov ali več, izdelana po 1. septembru 1984, in ladja, dolžine 75 metrov ali več, izdelana pred 1. septembrom 1984, mora biti opremljena z radarsko napravo, primerno za obratovanje v frekvenčnem pasu 9 GHz. Poleg tega mora biti ladja dolžine 35 metrov ali več, opremljena z radarsko opremo, ki lahko deluje v frekvenčnem pasu 9 GHz. Uprava lahko ladjo, dolžine 35 metrov in več, vendar manj kakor 45 metrov, oprosti zahtev iz šestnajstega odstavka tega pravila pod pogojem, da oprema v celoti ustreza radarskim oddajnikom za iskanje in reševanje.

(7) Ladja, krajša od 35 metrov, na kateri je nameščen radar, mora biti opremljena z opremo skladno s predpisi o pomorski opremi.

(8) Na poveljniškem mostu ladje morajo biti skupaj z radarsko napravo nameščene tudi naprave za izris radarskih slik, predpisane v šestem odstavku tega pravila. Pri ladji dolžine 75 metrov ali več, ki je bila izdelana po 1. septembru 1984, morajo biti naprave za izris vsaj tako učinkovite, kakor je refleksijski risalnik.

(9) Ladja dolžine 75 metrov ali več, ki je bila izdelana pred 25. majem 1980, in ladja dolžine 45 metrov ali več, izdelana 25. maja 1990 ali pozneje, mora imeti opremo za določanje globine.

(10) Ladja, krajša od 45 metrov, mora imeti opremo za določanje globine vode pod ladjo skladno z zahtevami, ki jih predpiše minister.

(11) Ladja dolžine 45 metrov ali več, izdelana po 1. septembru 1984, mora biti opremljena z napravo, ki kaže hitrost in razdaljo.

(12) Ladja dolžine 75 metrov ali več, izdelana pred 1. septembrom 1984, in ladja dolžine 45 metrov ali več, izdelana po 1. septembru 1984, mora biti opremljena z indikatorji, ki podajajo kot krmila, število vrtljajev vsakega ladijskega vijaka, poleg tega pa tudi naklon takih ladijskih vijakov, če je opremljena z vijaki s spremenljivim naklonom ali vijaki za stranski potisk. Vsi ti indikatorji morajo biti dobro vidni s poveljniškega mostu.

(13) Čeprav se izvedejo vsi razumni ukrepi, s katerimi se zagotovi, da so naprave iz prejšnjih odstavkov v zanesljivem delovnem stanju, ladja zaradi okvare opreme ne šteje kot neplovna in tega ni mogoče navajati kot razlog za zadrževanje ladje v pristaniščih, kjer prostori za izvedbo popravila niso na voljo razen, kakor je določeno v pravilu I/6.

(14) Ladja dolžine 75 metrov ali več mora biti opremljena z radijskimi napravami za določanje smeri. Uprava lahko ladjo oprosti te zahteve, če oceni, da je nerazumno ali nepotrebno uporabljati tako napravo ali če je ladja opremljena z drugo navigacijsko opremo, primerno za uporabo na njenih predvidenih poteh.

(15) Ladja dolžine 75 metrov ali več, izdelana 25. maja 1980 ali pozneje in pred 1. februarjem 1995, mora biti opremljena z radijsko opremo, ki omogoča vračanje z radiotelefonskimi frekvencami za nujne primere.

(16) Vsa oprema, ki je nameščena skladno s tem pravilom, mora biti tipa, ki ga je odobril priglašeni organ skladno s predpisi o pomorski opremi. Oprema na ladji, nameščena 1. septembra 1984 ali pozneje, mora biti skladna s standardi delovanja, ki niso manj strogi od standardov, ki jih je sprejel IMO. Če Uprava dovoli, ni potrebno, da oprema, nameščena pred sprejetjem povezanih ustreznih standardov delovanja, v celoti ustreza tem standardom, pri čemer pa se upoštevajo priporočena merila, ki jih v povezavi s temi standardi sprejme IMO.

#### Pravilo 4

(navtični inštrumenti in publikacije)

Na ladji morajo biti vsi ustrezni navtični instrumenti, ustrezne in posodobljene karte, smeri plovbe, popis svetilnikov, obvestila za pomorščake, tabele o plimovanju in vse druge navtične publikacije, potrebne za izvedbo načrtovanega potovanja.

#### Pravilo 5

(signalizacijska oprema)

(1) Zagotovljena mora biti dnevna signalizacijska svetilka, katere delovanje ni odvisno samo od glavnega vira električnega napajanja. Električno napajanje mora v vsakem primeru vsebovati prenosno baterijo.

(2) Ladja dolžine 45 metrov ali več mora biti opremljena s celotnim naborom zastav in signalnimi zastavami, ki omogočajo komunikacijo z uporabo mednarodnega kodeksa signalov.

(3) Na ladji, ki mora biti skladno z veljavnim protokolom opremljena z radijskimi napravami, mora biti mednarodni kodeks signalov. Ta publikacija mora biti tudi na vseh drugih ladjah, za katere Uprava oceni, da jo potrebujejo.

#### Pravilo 6

(vidljivost s poveljniškega mostu)

(1) Nova ladja dolžine 45 metrov ali več mora ustrezati naslednjim zahtevam:

a) Pogled na površino morja s poveljniškega mostu v smeri naprej od premca do 10 stopinj na vsako stran, ne glede na ugrez ali naklon ladje ni zastrt za več kakor dve dolžini ladje ali 500 metrov, glede na to, katera vrednost je manjša,

b) Noben mrtvi kot, ki je posledica ribiške opreme ali drugih ovir zunaj krmarnice, naprej od prečnega trama, ki zastira pogled na površino morja, vidno iz poveljniškega mo-

stu, ne sme presegati 10 stopinj. Celoten lok mrtvih kotov ne sme presegati 20 stopinj. Neovirani sektorji med mrtvimi koti morajo meriti vsaj 5 stopinj. Vendar pa v pogledu, opisanem v a) točki, noben posamezen mrtvi kot ne sme biti večji od 5 stopinj,

c) Višina spodnjega roba sprednjega okna na poveljniškem mostu nad palubo poveljniškega mostu mora biti čim manjša. V nobenem primeru ne sme spodnji rob ovirati pogleda naprej, kakor je opisan v tem pravilu.

d) Zgornji rob sprednjega okna na poveljniškem mostu mora omogočati osebi, katere oči so na višini 1800 milimetrov nad palubo poveljniškega mostu, pogled naprej na obzorje, kadar se ladja nagiba v razburkanem morju. Vendar pa lahko pooblaščen klasifikacijski zavod, kadar oceni, da je višina oči, ki znaša 1800 milimetrov, nerazumna ali neizvedljiva, zmanjša to višino, vendar ne na manj kakor 1600 milimetrov,

e) Vodoravno vidno polje s poveljniškega mostu se mora raztezati čez lok, ki ni manjši od 225 stopinj, to pomeni iz smeri naravnost naprej proti prečnemu tramu, ne manj kakor 22,5 stopinj na vsako stran ladje,

f) Z vsakega krila mostu se mora vodoravno vidno polje razprostirati čez lok, ki ni manjši od 225 stopinj, to pomeni vsaj 45 stopinj na nasprotnem boku v smeri naravnost naprej in potem iz smeri naravnost naprej do smeri v naravnost nazaj skozi 180 stopinj na isti strani ladje.

g) Z glavnega mesta za krmarjenje se mora vodoravno vidno polje razprostirati čez lok od smeri naravnost naprej do vsaj 60 stopinj na vsako stran ladje.

h) Bok ladje mora biti viden s krila mostu.

i) Okna morajo ustrezajo naslednjim zahtevam:

– okvirji med okni na poveljniškem mostu morajo biti čim manjši, prav tako pa ne smejo biti nameščeni neposredno pred nobenim delovnim mestom,

– da se svetloba ne bi odbijala, mora biti sprednje okno na mostu zgoraj nagnjeno iz navpične ravnine naprej pod kotom, ki ni manjši od 10 stopinj in ne večji od 25 stopinj,

– polarizirana in zatemnjena okna se ne smejo uporabljati in

– ob vsakem času, ne glede na vremenske razmere, mora biti zagotovljen neoviran pogled vsaj skozi dve sprednji okni na poveljniškem mostu in glede na zasnovo mostu tudi skozi druga dodatna okna, ki zagotavljajo neoviran pogled.

(2) Obstoječa ladja mora, kjer je to izvedljivo, ustrezati zahtevam iz a) in b) točke prejšnjega odstavka, vendar pa strukturne spremembe ali dodatna oprema niso potrebne. Na ladji neobičajne zasnove, ki po mnenju pooblaščenega klasifikacijskega zavoda ne ustreza temu pravilu, mora biti zagotovljena stopnja vidljivosti, ki je čim bližja vidljivosti, opisani v tem pravilu.